

Đakovačka i Srijemska biskupija

Biskupijsko katehetsko vijeće
Povjerenstvo za župnu katehezu

PRIRUČNIK ZA KATEHETE

LITURGIJA KAO OTAJSTVO

Prvo godište kateheze za
liturgijsku interesnu skupinu

Đakovo, 2006.

Priručnik za katehete
LITURGIJA KAO OTAJSTVO
Prvo godišće kateheze liturgijske interesne skupine

Za internu uporabu izdaje:
Đakovačka i Srijemska biskupija, Strossmayerov trg 4, Đakovo
Biskupijsko katehetsko vijeće
Povjerenstvo za župnu katehezu

Odgovara:
dr.sc.s. Lucila Zovak

Autorica:
s. Ksenija Majstorović

Đakovo, 2006.

Sve sugestije, prijedloge i konstruktivne kritike možete poslati na adresu:

biskupijski.katehetski.ured@os.htnet.hr



Đakovo, 22. kolovoza 2006.

Br. BPC 264-2/2006.

Predmet: Radni materijali za župnu katehezu za internu uporabu
u župama Đakovačke i Srijemske biskupije

Poštovani i dragi župnici,
braćo svećenici, redovnici, redovnice,
dragi vjeroučitelji i katehete,
dragi suradnici u župnoj katehezi!

Župna zajednica je povlašteno mjesto rasta i odgoja u vjeri, a ujedno i privilegirano mjesto na kojem se može iskusiti značenje kršćanskog zajedništva.

U postsinodalnom vremenu našoj se biskupijskoj zajednici nameće potreba cjelovitijeg i sustavnijeg rada na području župne kateheze. Uvažavajući vlastitosti i doprinos školskog vjeronauka, župna kateheza smjera uvođenju u iskustvo življene vjere, ostvarene u vlastitoj obiteljskoj i župnoj zajednici te u društvenoj sredini. Obnovom župne kateheze ostvaruje se i obnova samih župnih zajednica, koje u zajedništvu poslanja i raznolikosti službi, postaju istinske škole zajedništva te mjesta na kojima se vjera u Isusa Krista uči, živi i slavi.

Slijedeći smjernice dokumenta hrvatskih biskupa "Župna kateheza u obnovi župne zajednice" (iz godine 2000.) te Druge biskupijske sinode đakovačke i srijemske, željeli bismo župnu katehezu oblikovati prema modelu "živih vjerničkih krugova", odnosno župnih "interesnih" skupina, zadržavajući dosadašnji tradicionalni model "dobne" kateheze u pripravi djece i mladih na sakrament pomirenja, euharistije i potvrde. Cilj župne kateheze je ostvarenje koncilske vizije župe kao "zajednice zajednica" (zajedništvo). U tom pogledu zadatak je svake župne zajednice, najprije župnika i njegovih užitih suradnika (župnog pastoralnog vijeća, teologa, vjeroučitelja, kateheta i animatora), da promišljajući pothvate u pravcu odgoja i rasta vjere, planiraju ono što je nužno i moguće i ono što bi bilo idealno te optimalno.

Okupljena oko te ideje, kao i želje da pomogne da župna kateheza postane redovita i sustavna, skupina vjeroučitelja naše Đakovačke i Srijemske biskupije, predvođena Predstojnicom Biskupijskog katehetskog ureda, osmislila je četverogodišnje programe za tri "interesne" katehetske župne skupine: liturgijsku, ministrantsku i biblijsku skupinu te za prvopričesničku ("dobnu") skupinu. Na temelju tih programa ista je skupina izradila i kateheze za prvo godišće četverogodišnjeg ciklusa, koje ovdje donosimo. Pri tom se vodilo računa (1) o specifičnim ciljevima župne kateheze unutar cjelovitog vjerskog odgoja; (2) o programu i sadržajima školskog vjeronauka kako bi župna kateheza izbjegla nepotrebna ponavljanja i bila komplementarna u odnosu na školski vjeronauk; (3) o sustavnosti rada unutar svake pojedine katehetske skupine kroz četverogodišnji katehetski ciklus te (4) o poštovanju specifičnog naglaska svake pojedine skupine i istodobno o prisutnosti bitnih sadržaja koji moraju ostati u svakoj župnoj katehetskoj skupini. Građa je predviđena i prilagođena za župnu katehezu djece viših razreda osnovne škole. Vjerujemo da Vam na taj način pomažemo i olakšavamo sustavnu župnu katehezu, kroz koju ćete uspjeti postići specifične ciljeve župne kateheze.

U nadolazećem razdoblju predstoji izrada kateheza i pratećih materijala za preostala tri godišta za svaku pojedinu od gore navedenih skupina. Ovu već pripremljenu katehetsku građu, te onu koja je u izradi, rado svima nudimo te Vam je svesrdno preporučujemo za neposredan katehetski rad u župi. Potičemo Vas da ju počnete koristiti odmah.

Očekujemo da ova građa prođe kroz provjeru u Vašoj katehetskoj praksi kroz sljedeću godinu, te da je autori potom na temelju Vaših sugestija i dodatnih primjedbi stručnih lektora dorade i pripreme kao priručnik za župnu katehezu, koji će dobiti i potreban *imprimatur* Dijeceznaskoga biskupa i postati službenim priručnikom za redovitu uporabu u župnoj katehezi u našoj Đakovačkoj i Srijemskoj biskupiji. To će biti moguće samo na temelju Vašeg korištenja ovdje ponuđene katehetske građe te na temelju truda da svoja kritička zapažanja, primjedbe i sugestije zabilježite te ih što prije i bez ustručavanja pošaljete Biskupijskom katehetskom uredu.

U izradi preostalih kateheza za navedena tri godišta te u doradi cjelokupne građe na temelju provjere kroz konkretnu župnu katehezu očekujemo, zato, nesebičan i suodgovoran angažman što većeg broja svećenika, vjeroučitelja i ostalih djelatnika i suradnika u župnoj katehezi. Potičemo Vas i molimo da svojim dragocjenim katehetskim iskustvom i stručnim znanjem koje imate pomognete te obogatite čitavu našu mjesnu Crkvu.

U malim župnim zajednicama, u kojima zbog nedostatnog broja djece i mladih nije moguće organizirati više paralelnih "interesnih" skupina te koristiti katehetsku građu koju Vam nudimo, neka odgovorna osoba za župnu katehezu sa svojim suradnicima među ovdje ponuđenim materijalima izabere ono što najviše odgovara skupini polaznika župne kateheze u Vašoj župi. Ako je radi katehetskog animiranja roditelja i djece za župnu katehezu, te njihova postupnog privikavanja na novi model "interesnih" skupina u župnoj katehezi, potrebno još neko vrijeme zadržati i "dobne" skupine, ipak je moguće i s takvim "dobnim" skupinama raditi prema modelu "interesnih" skupina te koristiti ponuđenu katehetsku građu.

Zahvaljujemo svim svećenicima, redovnicama i vjeroučiteljima koji su sudjelovali u izradi ove katehetske građe, kao i svima onima koji će im se pridružiti u pripremi preostalih najavljenih materijala te u doradi svega na temelju Vaših primjedbi i sugestija iz neposredne katehetske prakse i korištenja ovim materijalima.

Neka Gospodin blagoslovi sve Vas, Vaša katehetska nastojanja i rad, kao i sve one koje pratite na putu življene vjere!



✠ Đuro Hranić, gen. vikar

UVOD

Cilj i svrha župne kateheze je što cjelovitije i dublje uvođenje u osobno iskustvo vjere koje se najdjelotvornije uči, slavi i živi u konkretnoj vjerničkoj zajednici s naglaskom na:

- molitveno slavljenički
- zajedničarski
- misterijski-spasenjski aspekt

Budući da je jedan od najvažnijih plodova liturgijske obnove upravo to da je liturgija ponovno postala činom cijele zajednice, Konstitucija o liturgiji kaže: "Liturgijski čini nisu privatni čini, oni su slavlje Crkve...": tako zajednica nije sporedan ukras nego subjekt slavlja, skup prijatelja u Isusu Kristu.

Iz toga proizlazi novost shvaćanja uloge vjerničkih krugova, a tako i liturgijske zajednice ili oltarske zajednice. Takva, liturgijska skupina – zajednica treba biti nositelj dubljeg, pripremljenog, uređenog liturgijskog života u dotičnoj župnoj zajednici, Stoga vam nudim program kroz priručnik za katehetu i radne listove za polaznike raspoređene kroz četiri godišta.

1. godišta: LITURGIJA KAO OTAJSTVO – porijeklo i značenje riječi, te upoznavanje liturgijske godine s njezinim ciklusima; sakramenti inicijacije; osobe i službe u liturgiji.
2. godišta: CRKVA – upoznavanje zgrade, prostora i predmeta koji su neophodni za život po liturgiji; izgradnja zajedništva i jedinstva unutar Crkve i župne zajednice.
3. godišta: LITURGIJSKA GODINA – uvodi polaznike u svijet liturgije po kojem otkriva i svoju osobnu ulogu i angažiranost. Proučava značenje svetkovina i blagdana te sudjelovanja u pripremama konkretnih liturgijskih slavlja.
4. godišta: MOJA ULOGA I ZADATAK U LITURGIJSKIM SLAVLJIMA – praktična primjena vjerničkog življenja kroz liturgijska slavlja. Iskustvo tišine i šutnje, meditacije, adoracije-klanjanja.

Osobitu pozornost treba posvetiti izvanjskim znakovima u liturgijskoj zajednici koji očituju sudjelovanje svih članova. Stoga je potrebno koristiti različite mogućnosti koje liturgija predviđa.

Vjerujem da će ovi materijali biti poticaj na kreativnost i osobni angažman za doradu ponuđenog.

Budući da se nalazimo na početku ovakvog modela kateheze i da je pokušaj obnove župne kateheze zahtjevan proces, izrađeni priručnik predstavljamo vam "ad experimentum" i ne smatramo ga potpuno dovršenim. U praktičnom radu s priručnikom kateheta treba o tome voditi računa i nastojati doraditi kateheze ili odgovornima sugerirati eventualne prijedloge i kritike.

I. LITURGIJA KAO OTAJSTVO

1. UVOD

Liturgija. Riječ je grčkog porijekla i izvorno znači "djelo naroda", djelo ili služba u korist naroda kao zajednice i djelo naroda kao zajednice. U kršćanskom govoru riječju liturgija naziva se službena molitva Crkve koja se sastoji od riječi, gesta (čina), pjesama ... Uključuje, **navješćivanje Božje riječi i slavljenje sakramenata, molitvu zajednice.** Liturgiju nazivamo slavljinama jer njome slavimo Boga zbog njegovih čudesnih spasiteljskih djela što ih je izveo u Isusu Kristu i jer njome izražavamo radost što smo, Duhom Svetim, sabrani u Kristovu zajednicu, u jedan Božji narod.

- Liturgija je ujedno vrhunac kojemu teži sav život i sve djelovanje Crkve, i izvor iz kojeg proistječe sva njezina snaga. Vrhunac i središte svih liturgijskih slavlja jest **euharistijsko (misno) slavlje.**

- Liturgija se još naziva i **bogoslužje ili služba Božja.**

2. CILJ

- Upoznati i raščlaniti riječ LITURGIJA.
- Otkriti LITURGIJU kao OTAJSTVO.
- Naučeno znati primijeniti u praktičnom vjerničkom životu.

3. Građa za jedan ili više susreta

a) Biblijski tekstovi

1 Kor 2,7

b) Predložak za molitvu

NAĐENI BOG

*Ne traži Boga mišlju;
u praznini u kojoj se misao,
tamna sjenka, gubi.
Uza te Bog je, uvijek u blizini.
U stvarima oko tebe
u zvuku i muku
Bog ti je najbliži od svega.
Diraš ga rukom,
gledaš ga u boji neba
Bog ti se smiješi iz jednog dragog lica
i plaši te iz svake stvari:
nema tajne.*

*Ne pružaj misao u praznu daljinu.
Uza te Bog je.
Otvori sva čula: na tebe svjetlost
s ljetnog neba pljušti*

Bog oko tebe sja treperi miriše i šušti.

A. B. Šimić

c) Razrada teme

LITURGIJA KAO "OTAJSTVO"

Otajstvo, tajna, misterij (od grč. *mysterion*, lat. *mysterium*) spada u ključne i nosive pojmove kršćanske liturgije. U različitim oblicima bogoslužja i u različitim formulacijama, taj je pojam vrlo čest u liturgijskom govoru, napose kad je riječ o sakramentima. Tako se npr. U popričnoj molitvi treće korizmene nedjelje – dakle u sakramentu Euharistije – riječ "otajstvo" spominje dva puta: *Primili smo, Gospodine, zalog nebeskog otajstva i već ovdje na zemlji nasitili se višnjim kruhom. Molimo te da djelom izvršimo što smo u otajstvu primili.* Na misi Večere Gospodnje (Veliki četvrtak), okupljena Crkva moli "da iz tolika otajstva crpemo puninu ljubavi i života", itd.

Crkva je u svoje bogoslužje utkala pojam "otajstvo", "tajna". Drugačije rečeno, Crkva i preko tog izraza – baš kao i preko pojmova "sveto", "obred", "kult" i dr. – tka govor svog bogoslužja. Što pak Crkva izražava preko pojma "otajstvo"? u ovim ćemo priložima taj pojam pogledati s nekoliko motrišta.

Pođimo najprije na same izvore kršćanstva: "tajna" i(li) "otajstvo" u Bibliji. U Starom se zavjetu rijetko susreće taj pojam. U knjizi Danijela proroka ovako kazuje: "Tajnu koju istražuje kralj ne mogahu kralju otkriti mudraci, čarobnici, gataoci, zaklinjači; ali ima na nebu Bog koji objavljuje tajne ... Otkrivaatelj tajna saopćio ti je ono što će biti" (Dn 2,27-29). Sam Bog je, dakle, izvor i objavitelj tajni – otajstava. Čovjek – vjernik osjeća se pred Bogom kao pred velikom tajnom, ali jednako tako se osjeća i pred svojim životnim smislom kao pred velikom tajnom. Bog mu je objavitelj tih dviju – i još mnogih – temeljnih tajni.

Krist je prisutan u svojoj Crkvi. Tako je bogoštovlje Crkve zapravo izvršavanje Kristovog svećeništva. Bogoštovlje Crkve je u stvari povijest spasenja koja se ostvaruje. Beauduin vidi trostruko značenje Kristova svećeništva koje se ostvaruje u Crkvi:

- *Osobno*: Kristovo osobno svećeništvo djeluje po službenicima koji slave neki sakrament.
- *Zajedničarsko*: Krist u sebi sažima čitavo čovječanstvo, pa je tako njegova svećenička služba na korist svima, tj. čitave crkvene zajednice.
- *Hijerarhijsko*. Iako Krist sâm vrši svoju svećeničku službu, ipak je htio da ona bude prisutna i na vidljiv način, preko službenika koji su *sredstvo* i *oruđe* po kojem djeluje jedinstveno Kristovo svećeništvo. To je hijerarhijsko svećeništvo u Katoličkoj Crkvi koje se sakramentalno prenosi.

Konstitucija o svetoj liturgiji *Sacrosanctum concilium* (= SC) prvi je dokument koji je Sabor izdao i to 4. 12. 1963., točno 400 godina nakon završetka Tridentskog sabora. Dokument ne govori o liturgiji po staroj shemi unutarnjeg i izvanjskog; privatnog i javnog kulta. Kao što se u biblijskoj teologiji govori o *objavi kao povijesti spasenja*, tako Sabor i govor o liturgiji započinje *poviješću spasenja*, a to je teološki pristup, za razliku od do tada uobičajenog načina da se liturgija promatra prvenstveno s pravno-rubricističkog stanovišta.

SC 5-7 polazeći od objave-povijesti spasenja predstavlja liturgiju kao spasiteljsko djelo Kristovo u Crkvi. Božje se spasenje objavljuje i ostvaruje u različitim vremenima na različite načine.

SC 5: To djelo ljudskog otkupljenja i savršene Božje proslave, kojemu su predigrom bila čudesna Božja djela u narodu Staroga zavjeta, izvršio je Krist Gospodin, naročito

*vazmenim otajstvom svoje blažene muke, uskrsnuća od mrtvih i slavnog uzašašća. Tako je "svojom smrću uništio našu smrt i svojim uskrsnućem obnovio naš život". Doista, iz rebra je Krista, usnulog na križu, proisteklo čudesno otajstvo (**mirabile sacramentum**) čitave Crkve.*

Ovdje možemo razlikovati tri vremena:

- **Prvo vrijeme** je ono proročko, to je najava konačnog spasenja u Isusu Kristu. Povijest spasenja izabranog naroda ima smisla samo u Kristu. To je ono *otajstvo pred vjekovima i pred naraštajima skriveno* (Kol 1,26).
- **Drugo vrijeme** je ona *punina vremena* kada je *Riječ tijelom postala*. Spasenje koje je bilo navještaj **za** ljude postaje stvarnost **u** ljudima ("tijelo"). To je vrijeme Krista. On je pomirio nebo i zemlju, *u sebi je uništio neprijateljstvo*, on je (kao čovjek!) omilio svome ocu, u njemu smo svi spašeni.
- **Treće vrijeme** je ujedno rezultat i nastavak drugog vremena. Ako ono drugo nazivamo vremenom Krista, onda je ovo treće vrijeme Crkve. Mi smo spašeni ne samo **po** Kristu, nego još više **u** Kristu, jer Bog je u nama zavolio ono što mu je bilo milo u Sinu. Budući da je Krist jedan od nas, njegovo se spasenje i na nas prenosi. A taj se prijenos ostvaruje po vanjskim znakovima-sakramentima koji se ostvaruju u Crkvi koja je, u stvari, sakrament Kristov, tj. njegovo mistično Tijelo. Tako je po Crkvi Kristovo spasenje prisutno u svim vremenima i naraštajima. Kad Sabor kaže: *Iz rebra je Krista, usnulog na križu, proisteklo čudesno otajstvo (**mirabile sacramentum**) čitave Crkve*, onda time naučava kako je u trenutku kad je Krist dovršio svoje djelo spasenja, u tom istom trenutku se rađa Crkva. To znači, da spasenje ostvareno u Kristovu čovještvu, postaje stvarnost za sve ljude i to preko sakramenata koji je i čine Crkvom, tj. Tijelom Kristovim.

Liturgija životno i stvarno povezuje *vrijeme Crkve s vremenom Krista*:

Apostoli idu naviještati spasenje, ali ne više spasenje koje ima doći, niti samo spasenje ostvareno po Isusu Kristu, nego apostoli i navještaju Kristovo spasenje i izvršavaju ga liturgijom. Apostolski navještaj nije onakav kakav je bio u Starom zavjetu, tj. navještaj i najava spasiteljskih vremena, nego je apostolski navještaj evanđelje - radosna vijest ostvarenog spasenja koje se ponazočuje i ostvaruje u sakramentalnim slavljinama Crkve. Krist je sam sakrament Božjega spasenja i to je spasenje po Crkvi kao sakramentu nazočno i djelatno po otajstvima-sakramentima, osobito po euharistiji.

SC 7 zaključuje da je *liturgija vršenje Kristove svećeničke službe*. Tako liturgija uključuje posvećivanje ljudi i ujedno savršeno bogoštovlje koje se izražava znacima:

S pravom se dakle liturgija smatra kao vršenje Kristove svećeničke službe: u njoj se pomoću vidljivih znakova označuje i, na način pojedinom znaku svojstven, izvršuje čovjekovo posvećenje te tako otajstveno tijelo Isusa Krista, Glava i udovi, vrši cjelokupno javno bogoslužje.

1. Liturgija - prisutnost Kristova

Liturgija je posadašnjenje Kristovog otajstva spasenja. Konačni i najvažniji temelj ove tvrdnje jest činjenica da je Krist prisutan u svojoj Crkvi. SC 7 tumači:

Da izvrši tako veliko djelo, Krist je u svojoj Crkvi uvijek prisutan, a osobito u liturgijskim činima. Prisutan je u misnoj žrtvi i u osobi službenika i - jer se "svećeničkom službom sada prinosi onaj isti koji je onda na križu prinio sama sebe" - ponajpače pod euharistijskim prilikama. Prisutan je svojom moći u sakramentima, pa kada tko krsti, sam Krist krsti. Prisutan je u svojoj riječi, jer on govori kad se u Crkvi čita Sveto pismo. Prisutan je napokon kad Crkva moli i psalmira, jer je sam obećao: "Gdje su dvojica ili trojica sabrana u moje ime, tu sam ja među njima" (Mt 18,20).

Uočimo na koje je sve načine Krist nazočan u svojoj Crkvi:

- U euharistijskom slavlju: u samom sakramentu i u svećeniku.
- U sakramentima djeluje sam Krist (ne samo **po** sakramentima)
- U riječi naviještеноj zajednici vjernika.
- U zajedničkoj molitvi.

(Iz Priručnika za studente KBF-a u Đakovu *Teologija liturgije*, 2005., dr. Zvonko Pažin, prof.)

SVIJET LITURGIJE

Čovjek je biće koje je sazdan tako da Boga traži. Traženjem Boga i svim iskustvima koja su s tim povezana čovjek ulazi u svijet koji uvijek izmiče riječima i zaključivanju (racionalnom zaključivanju), te otvara prostore simboličkog načina izražavanja i komuniciranja. Simboli su bitno povezani sa stvarnošću koju simboliziraju. Oni iz nje proizlaze i samo su njoj podložni. Govor o simbolima otvara svijet liturgije, koja bi se u ovom kontekstu mogla označiti kao djelatni i djelujući govor simbola u okviru zajednice i pojedinca.

LITURGIJA: - je izvor i vrhunac života Crkve
- je mjesto sinteze oblika evangelizacije
- stvara zajednicu
- obred simbola i znakova
- često trpi od: 1. OBIČNOSTI
2. SVAGDAŠNJOSTI
3. BANALNOSTI

LITURGIJA je RACIONALIZIRANA
(pretočena u riječi)

a trebaju nam: 1. GESTE
2. RADNJE
3. POKRETI
4. ZNAKOVI (otkrivaju i uvode u otajstvo)

Što je sve u službi liturgijskog znaka:

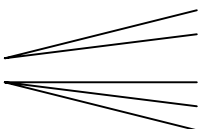
LITURGIJSKE:  1. SLUŽBE I OSOBE
2. GOVOR I ŠUTNJA
3. PROSTOR I VRIJEME
4. ČINI – GESTE I STAVOVI ZAJEDNICE I POJEDINACA
5. PREDMETI, POSUĐE I LITURGIJSKO RUHO

d) Metode rada (praktični dio):

- Rad u skupinama: 1. skupina – OSOBE I SLUŽBE U LITURGIJSKOM SLAVLJU
2. skupina – LITURGIJSKI PROSTOR I VRIJEME
3. skupina – LITURGIJSKO POSUĐE I ODJEĆA

Pripremiti RADNI LIST za svaku skupinu prema predloženim materijalima (Iz Susret 20/99.)
Poći u crkvu i sakristiju i upoznati se sa konkretnim predloženim materijalima.

e) Molitveni završetak

RUKE

*Mi ne možemo ići k ljudima
ako nemamo ruke samoga Krista,
jer naše bijedne ljudske ruke
često ostaju samo pokroviteljske ruke,
ruke previše sigurne u sebe
ruke teške i hrapave,
koje lakše povrijede nego pomognu.
Ali ako smo naučili
da u svoj život zaista unosimo Očevu ljubav,
ako smo naučili da, kao i Krist,
sve činimo iz ljubavi prema Ocu,
tada će naše ruke zasjati njegovim ranama,
i njih će, kao i Kristove ruke,
prožeti Božja ljubav,
i postat će blagotvorne i nježne ...*

Jacques Loew

4. Korištena literatura

*Listić 18/88;
Susret 20/99
Pođimo zajedno
Katolički tjednik
Novi zavjet
Gospino ognjište 1/68
Dokumenti II. Vatikanskog koncila
Teologija liturgije, 2005. dr. Zvonko Pažin*

RADNI LIST – 1



SVIJET LITURGIJE



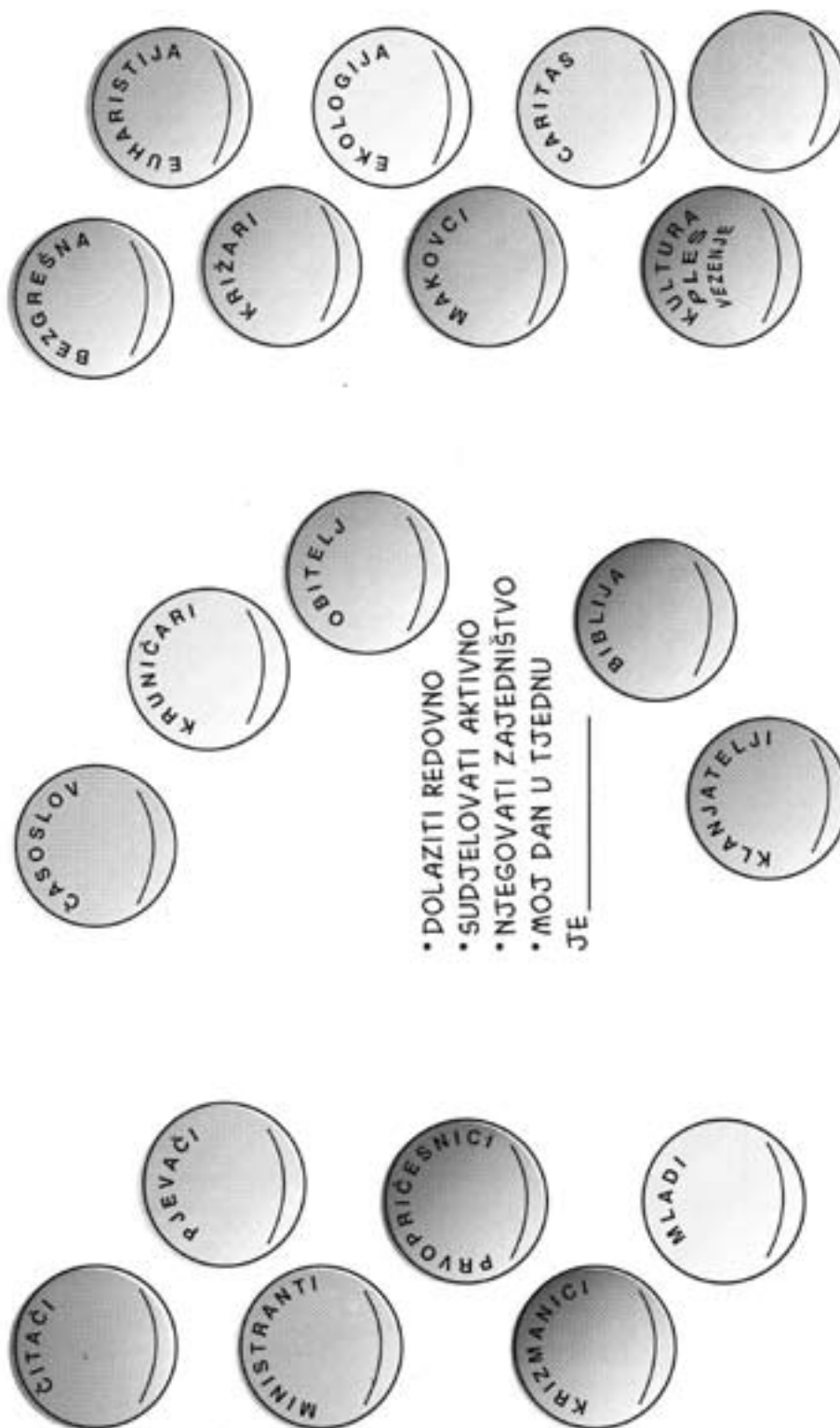

..... ŽIVI DJELUJE RASTE
MOJA ŽUPA
KROZ VJERONAUČNE ZAJEDNICE I MALE VJERNIČKE KRUGOVE















MOJ VJERNIČKI HOD KROZ

SVI SVETI KRIST KRALJ  DOŠAŠE (ZORNICE) 







BADNJAK  BOŽIĆ

SVETA OBITELJ 
NOVA GODINA 
BOGOJAVLJENJE 
KRŠTENJE ISUSOVO 



2. NEDJELJA KROZ GODINU 
3. NEDJELJA KROZ GODINU 
4. NEDJELJA KROZ GODINU 
5. NEDJELJA KROZ GODINU 
6. NEDJELJA KROZ GODINU 
7. NEDJELJA KROZ GODINU 
8. NEDJELJA KROZ GODINU 
9. NEDJELJA KROZ GODINU 

CRKVENU GODINU









KORIZMA

1. KORIZMENA NEDJELJA 
2. KORIZMENA NEDJELJA 
3. KORIZMENA NEDJELJA 
4. KORIZMENA NEDJELJA 
5. KORIZMENA NEDJELJA 



KRIZNI PUT 

- CVJETNICA 
- VELIKI ČETVRTAK 
- VELIKA SUBOT 







USKRS

- USKRSNI PONEDELJAK 
2. USKRSNA NEDJELJA 
3. USKRSNA NEDJELJA 
4. USKRSNA NEDJELJA 
5. USKRSNA NEDJELJA 
6. USKRSNA NEDJELJA 
7. USKRSNA NEDJELJA 
- DUHOVI 
- PRESVETO TROJSTVO 
- TIJELOVO

NEDJELJE KROZ GODINU

11. 12. 13. 14. 15. 16. 17. 18. 19. 20. 21. 
22. 23. 24. 25. 26. 27. 28. 29. 30. 31. 32. 33. 

ŽELIŠ LI BITI POTPUNI KRŠĆANIN:

- NEDJELJNA SV. MISA  - ČITANJE SV. PISMA 
- ČESTA ISPOVIJED  - DEVET PRVIH PETAKA 
- PRČEŠĆ  - PET PRVIH SUBOTA 

CRKVA
SMIO

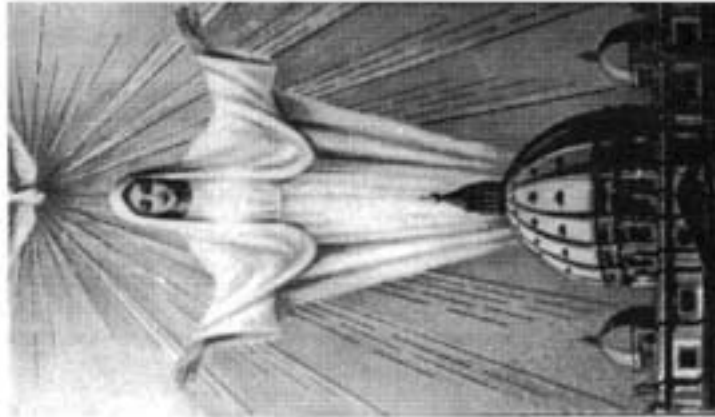

MOJA ŽUPSKA ZAJEDNICA
MOJA OBITELJ
ALI
TO SAM I JA

LITURGIJA= NARODNO DJELO (grč.)

- dijalog između Boga i ljudi
- služba koju netko obavlja u ime zajednice (središte je EUHARISTIJA)
- izvor i vrhunac života Crkve

ZNAKOVI U LITURGIJI:

1. LITURGIJSKE SLUŽBE I OSOBE
2. LITURGIJSKI GOVOR I ŠUTNJA
3. LITURGIJSKI PROSTOR I VRIJEME
4. LITURGIJSKE GESTE ZAJEDNICE I POJEDINCA
5. LITURGIJSKO POSUĐE I ODJEĆA

OLTAR I NJEGOV PRIBOR

• *Oltarski prekrivač* - jedina vrsta stolnjaka koji se na Veliki četvrtak skida u znak žalosti.

- *Kaluh*
- *Posuda za hostije*
- *Fidelis za vino i voda*
- *Korporal* - više puta presvijetlo platno koje se razastire na oltar kod primosa darova. Radi se o bijelom platnu na kojem se, zbog načina presvijetanja, vidi deset kvadratnih polja. Na njemu se nakon primosa darova nalaze posude s hostijama i kaluh.
- *Patka* - služi kao poklopac za kaluh.
- *Lavrsko-rupčić* - svećenik njime briše ruke nakon pranja.
- *Kafedžija* - služi za brisanje i čišćenje kaluha.

Ostale dijelove pribora ovdje ne navodimo, već vas upućujemo da ih sami istražite.

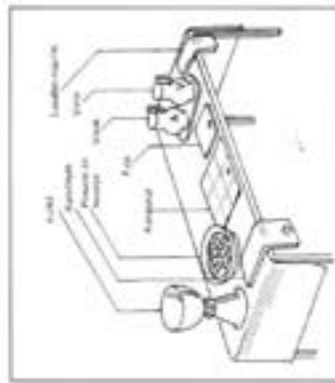

LITURGIJSKE GESTE

Neki autori govore o liturgiji kao o igri čovjeka pred Bogom. Čovjek u liturgiji nošen milošću postaje živim umjetničkim djelom, Božjim igračem. Ta umjetnost sastoji se u jednostavnom *biti* pred Bogom i *živjeti*. Kao takva ona zahtjeva i preoblikuje čitav čovjekov život. Liturgijske geste izražavaju i u sebi nose cjelina čovjekova stava pred Bogom. Važno je

SVIJET LITURGIJE

LITURGIJSKA GODINA

Čovjek je biće koje je sazidano tako da Boga traži. Traženjem Boga i svim iskustvima koja su s tim povezana čovjek ulazi u svijet koji uvijek izmiče riječima i zaključavanju (frazionalnom zaključivanju), te obzira pritom stvore simboličkog načina izražavanja i komuniciranja. Simboli su bitno povezani sa stvarnošću koju simboliziraju. Oni iz nje proizlaze i samo su njoj podobni. Govor o simbolima otvara svijet liturgije, koja bi se u ovom kontekstu mogla označiti kao djelatni i djelujući govor simbola u okviru zajednice i pojedince. U liturgijskom kontekstu Bog i čovjek na Božju inicijativu, u okviru vremena, prostora, riječi, gesta i znakova započinju djelatni razgovor i na taj način ostvaruju susret. Da bi se razumio svijet liturgije, potrebno je u njega ući. Drugim riječima, potrebno je otvarati se susretu s Bogom i nu



ujedovljenja i rođenja Isusa Krista do njegove smrti i uskrsnuća, te od Duhova pa sve do iščekivanja njegova drugog dolaska. Po spomen-slavljima pojedinih otajstava Isusova života, smrti i uskrsnuća pristanak je s nama sam spomencidani nisu tek sjećanja na prošle događaje, nego spomen-slavlja po kojima se Kristovo otajstvo uprištunjuje i postaje djelotvornim za nas danas. Liturgijsku podluku čini nekoliko glavnih liturgijskih razdoblja, koja ćemo ovdje navesti:

1. **Božićno vrijeme**
U njega ulaze:
• *Vrijeme Došašća* - Dolaske započinje nedjeljom koja je najbliža 30. studenom (blagdan sv. Andrije apostola). Završava božićnim Blagdenom u predvečerje Božića. Traje 4 tjedna. Dolaske je s jedne strane pripreve za liturgijsku prošlavu Kristova rođenja, a s druge strane to je i



taj način iskustveno epipani simbolika koja u liturgiji dolazi do izražaja. Da bismo to lakše ostvarili u svom životu i da bismo lakše ušli u svijet liturgije, donosimo u ovoj jednoj katehezi objašnjenja i razmišljanja o nekim liturgijskim pojmovima.

Ljubiteljska - pokornička boja. Dolazi do izražaja u vrijeme Dobačka i Kortizme, a može se uzeti i u misama za pokojne i slavljima spovedu.



LITURGIJSKI PROSTOR

Sva liturgijska zbivanja uglavnom su vezana uz mjesta na kojima se okuplja kršćanska zajednica. Ta mjesta pretača sakramentaj zajednica vjerna (eklesija-Crkva) nazivamo crkvama. Svaka crkva mora biti prikladno uređena. Ovdje spominjemo neke dijelove crkve koji nam se čine posebno važnima.

- **Oltaar** je središnji dio svake crkve. Oko njega se okupljaju vjernici da bi proslavili euharistiju - vjshanac i izvor života svakog kršćanina.
- Uz oltaar se uvijek nalazi **krž**, koji ukazuje na prisutnost Kristove žrtve.
- **Tabernakul** (Svetohranilište) - mjesto za čuvanje posvećenog kruha, tijela Kristova.
- Pokraj tabernakula u oltarskom prostoru nalazi se **vjebno svjetlo** (uljama svjetiljka koja uvijek gori u znak stalne Kristove sakramentalne prisutnosti).
- **Ambov** - stalak za čitanje čitanja i propovijod.

Literatura
1. W. Pold, *Misnataat*, KSC, Zagreb 1989.
2. M. Prasić, *Na životima*, KSC, Zagreb 1993.

vrijeme išćkivanja njegova ponovnog dolaska na kraju vremena.

- **Svetočinski rođenja Gospodnjega** - Božić -25. prosinca
- **Blagdan Sv. obitelji** - prva nedjelja poslije Božića
- **Svetočinski Bogurođice Marije** - 1. siječnja
- **Bogurođanje** - 6. siječnja
- **Kršćenje Gospodinovo** - nedjelja nakon Bogurođanja



2. Uskrsno vrijeme

- U njega ulaze:
- **Kršćenje** - započinje Pepelnicom (čista srijeda), 40 dana prije Uskrsa, i traje 40 dana. Kortizma je pokorničko vrijeme, vrijeme u kojem kršćani svoja seća pripravljaju za najveća kršćanski blagdan - svetkovinu uskrsnuća Gospodnjega.
 - **Veliki tjedan** - započinje Cvjetnicom (nedjeljom muke Gospodnje), Vrhunac liturgijske godine čini Vrhunac trodnevlje muke, smrti i uskrsnuća Isusa Krista - Veliki četvrtak, Veliki petak, Vrhunac bdjenje (tubozanedjelja).
 - **Svetočinski uskrsnuća Gospodnjega** - promjenjivi datum, prva nedjelja nakon proljetnog ekvinocija
 - **Vrhunac vrijeme** - traje od nedjelje Uskrsnuća Gospodnjega do blagdana Duhova

nuća Gospodnjega do blagdana Duhova. Ukupno 50 dana. Blagdan Gospodinova uskrsnuća slavimo 40 dana poslije Uskrsa, a Duhove 50 dana nakon Uskrsa.

3. Vrijeme kroz godinu

Izvan božićnog i uskrsnog ciklusa liturgijske godine tu se nalaze još 33, odnosno 34 nedjelje i tjedna. One se nazivaju "vremenom kroz godinu". Prva nedjelja je nedjelja **Kršćenja Gospodnjega**, a posljednja je blagdan **Kršćenja Gospodnjega**. Vrijeme "kroz godinu" započinje poslije božićnog vremena, prekida se Kortizmom i ponovno nastavlja nakon Duhova. Od posljednje liturgijske obnove za nedjelje "kroz godinu" imamo tri različita redoslijeda čitanja, koji se nazivaju "godinom A, B i C". Tako se mi trenutno nalazimo u "godini A". Isti se tekstovi, dakle, ponavljaju svake četvrtine godine. Za blagdan se, međutim, uzimaju uvijek isti, odgovarajuća čitanja. Prema redu čitanja A, B i C čitaju se zajedno, osobito Evanđelja po Mateju, Marko i Luki. Ulonci Evanđelja po Ivanu raspoređeni su kroz sve tri godine.



LITURGIJSKA ODJEĆA I NEKINE BOJE

Za vrijeme euharistijskog slavlja svećenik nosi sljedeću odjeću:

- 1. **Opolčak** - pravokutno lameno platno s

vrpcom, pemoća kojih ga svećenik stavlja na sebe.

- 2. **Alba** - duga bijela odjevni predmet poput košulje, koji seže od gležnjeva. Ona potpuno obavija svećenika i pođaječa na kršćeničku haljinu.
- 3. **Čingulum** - dvostruki pas koji služi za vezanje albe.
- 4. **Stola** - duži uski komad posebno sušvenog platna koji se stavlja preko ramena i znak je svećeničke službe. Dakon je stavlja nešto drukčije nego svećenik.
- 5. **Mitrica** - mišni odjevni predmet koji se, kao i štola, *izrađuje* u različitim bojama, ovisno o vremenima crkvene godine.



Crkveni godinu prate i određene liturgijske boje, koje su usklađene s otajstvima koja se slave na određene dane. Postoje 4 liturgijske boje. To su:

- **Bijela** - znak radosti, jasnoće i čistoće. Liturgijsko ruho u bijeloj boji koristi se na blagdane Gospodnje, Marijine blagdane, blagdane anđela i svetih isposjedalaca.
- **Crvena** - boja ljubavi, vatre, krvi, života, snage i Duha. Ona se pojavljuje na Cvjetnicu, Veliki petak, na Duhove i na blagdane mučenika.
- **Zelena** - boja radnoga išćkivanja i plodnosti. Upotrebljava se u nedjeljama kroz godinu.

II. LITURGIJSKA GODINA

1. UVOD

Liturgijska godina nije samo neki izvanjski okvir kršćanskih blagdana. Ona je puno više plod teološke refleksije o vremenu. Bogoslužje Crkve je sastavni dio povijesti spasenja a liturgijska godina je nastavak, produženje biblijske povijesti spasenja. Naime, liturgijska je godina prostor u kojem se *slavi, ostvaruje i uprisutnjuje* vazmeno otajstvo Kristove muke, smrti, uskrsnuća i proslave; slavi se otajstvo po kojem smo spašeni, točnije rečeno po liturgijskom se slavlju to spasenje na nas primjenjuje.

1. Liturgijska je godina utemeljena na povijesti spasenja

Krist je središte svega spasenja kojega je Bog naumio. Od praiskona je on određen za Spasitelja, on je početak i svršetak svega stvorenja. Stvaranje je bilo po njemu i u njemu se ostvaruje te čeka svoje konačno ostvarenje u njegovu Tijelu - Crkvi. Otajstvo se Kristovo sastoji u naumu spasenja, a taj je naum životno povezan i progresivan, on se razvija i *ostvaruje u vremenu*. Sve od stvaranja, Adamova pada, obećanje spasenja, poziva Abrahamova, od sinajskog saveza, od najave Novog saveza, pa sve do smrti i uskrsnuća Kristova, ovaj naum spasenja je u stalnoj napetosti, dok se posvema ne ostvari, sve do konačne proslave kad će „*Bog biti u svemu*” (1 Kor 15,28).

Svako razdoblje, svaka etapa ne samo da pripravlja onu slijedeću, nego kao u klici, kao u zametku već sadrži onu slijedeću etapu. To znači da otajstvo spasenja ostvareno i koje se ostvaruje po Kristu treba uvijek gledati u njegovoj sveobuhvatnosti i organsko-životnoj povezanosti, sve do eshatološke dimenzije. Tako npr. stvaranje nije samo obećanje, nego prvi čin otkupljenja. Stari zavjet nije samo povijesna priprava Kristova dolaska, nego je dio ekonomije spasenja čija je glava Krist. U Kristu i po Kristu je Bog govorio Izraelu, izabrao ga svojim narodom, anticipirajući tako konačno spasenje koje se ostvaruje po Kristu. U Kristovu se čovječstvu, dakle, ostvarilo otajstvo onog spasenja koje je postalo *naše* spasenje. Kristovo vrijeme postaje vrijeme Crkve: spasenje koje je ostvareno u Kristovu tijelu (on je u svom tijelu pobijedio smrt i bio proslavljen!) priopćuje se i daje (primjenjuje) po sakramentima i po riječi Božjoj svim ljudima koji su to spremni prihvatiti. Oni onda sačinjavaju Crkvu, koja je Kristovo Tijelo. Da bi se shvatilo značenje liturgijske godine osobito je važno uzeti u obzir da se Božji naum spasenja ostvaruje isključivo po Kristu. Čitav njegov život treba gledati pod vidom otajstva spasenja čiji je vrhunac vazmeno otajstvo muke, smrti, uskrsnuća i proslave Kristove. Svi događaji Kristova života uzimaju se kao otajstva, sakramenti, tj. kao dio jednog jedinstvenog otajstva, duboko životno povezanog, koje se usavršava i ostvaruje u vazmenom otajstvu. Tako događaji Kristova života za kršćanina nisu samo povijesne datosti, nego otajstva, stvarnosti koje na otajstven način ostvaruju naše spasenje.

2. Od povijesnih događaja do liturgijskog spomen-čina

Božje spasenje ostvareno u povijesti uprisutnjuje se u bogoslužju za sve naraštaje. Već u Starom zavjetu je spasenjski događaj (izlazak iz Egipta) bio ovjekovječivan, uprisutnjavao, činjen stvarno prisutnim i djelotvornim u pashalnoj spomen-večeri. Tako je svaki naraštaj mogao slaviti Boga zbog spasenja kojeg mu daje te je mogao u živoj vjeri iščekivati eshatološko usavršenje i ostvarenje toga spasenja. Međutim, Krist je ispunio i doveo do

punine i savršenstva sve spasenjske događaje iz Starog zavjeta. On je upravo ono *ispunjenje* starozavjetnih obećanja. U njemu su se ispunila Pisma, u njemu se ispunilo ono „*danas*” konačnog spasenja. Kad Krist veli: „Ovo činite meni na spomen” (Lk 22,19), on unosi svoju Pashu (Vazam) u sva vremena. Spasenjska stvarnost se ovjekovječuje, uprisutnjuje u sva vremena u euharistijskom spomen-činu. Leon Veliki kaže: „Ono što je bilo vidljivo u našeg Gospodina, prešlo je u sakramentalne obrede”. Tako je blagdan, slavlje Crkve sâm Krist, naše Vazmeno janje (1 Kor 5,7).

Bogoslužje u vremenu, u liturgijskoj godini je, stoga, događaj, trenutak, dio velike godine otkupljenja otvorene i započete po Kristu. Svaka je liturgijska godina jedna točka u uzlaznoj vremenskoj crti povijesti spasenja. Bogoslužno slavlje polučuje tako onu konačnu svrhu spasenja: ono posadašnjuje i poosobljuje otajstvo Kristovo. Jer, što bi npr. meni vrijedilo Kristovo otkupljenje kad ne bih mogao postati dionikom tog otkupljenja? A to se ostvaruje po bogoslužju, po sakramentima koje slavimo u vremenu, tijekom liturgijske godine. Tako vrijeme postaje „materijal”, kategorija, mjesto ostvarenja sakramentalnog čina koji daje spasenje.

Slavlje i obnavljanje Kristovih otajstava u „*circulus anni*” nije zatvoreni krug prema poganskom shvaćanju. Povijest spasenja koja se primjenjuje i ostvaruje u nama, ostvaruje se ponaosob u bogoslužnim činima i to tako da neprestano raste i usavršava se. Dakle, slikovito rečeno, liturgijska godina, tj. slijed liturgijskih godina nije zatvoreni krug (kao da bi svake godine bilo sve isto), nego radije *uzlazna spirala*. Dakle, Crkva ne ponavlja jednostavno otajstva Kristova, nego kroz liturgijsku godinu pušta da ta otajstva u njoj rastu i sazrijevaju sve do slavnog Gospodnjeg dolaska sa svojim izabranicima.

(Iz Priručnika za studente KBF-a u Đakovu *Liturgijska godina, 2005.*, dr. Zvonko Pažin, prof)

2. CILJ

- Uočiti i znati razliku između LITURGIJSKE GODINE i GRAĐANSKE GODINE
- Prepoznati značenje podjele LITURGIJSKE GODINE, i značenje svakog vremena.
- Upoznati se s blagdanom u određenom vremenu.

3. Građa za jedan ili više susreta

a) Biblijski tekstovi

Mt 28,20

b) Predložak za molitvu

ÍĆI S VREMENOM

*Gospodine,
koracati s vremenom,
to je koracati s tobom.
Ti pratiš čovječanstvo
u njegovu hodu.
Potičeš ga naprijed*

*i usmjeruješ njegov razvitak,
dok ukazuješ put duhu i srcu.
Cilj kojim je obilježen
svemir i zemlja
ostvaruje se postepeno.*

*Želim u punini živjeti
ovo razdoblje vremena
u koje si me postavio.
Ti i u njemu kao i u minulima
utjelovljuješ svoju vječnost.*

*Htio bih sazrijevati u sredini
u kojoj me očekuješ, tražiš da
radim u ime tvoje.
Za sebe si me posvetio,
da bih svjedočio tebe.*

*Hoću da slijedim skladnost:
kojom srce svijeta kuca
po tvojoj volji,
taj sklad u kojem se tvoja ljubav
očituje i želi razviti.*

Jean Galot

c) Razrada teme

CRKVENA (LITURGIJSKA) GODINA I BLAGDANI

Kristova zajednica, Crkva, od svoga početka slavi spomen cjelokupnog Kristova spasiteljskog djela svakog prvog dana u tjednu, tj. u nedjelju (nekada je tjedan završavao subotom). Isus je uskrsnuo u 'prvi dan po suboti'. U nedjelju, te je njegova zajednica na taj dan od uvijek posebno slavila spomen središnjeg otajstva naše vjere: spomen otajstva Isusove muke, smrti i uskrsnuća. Nedjelja – 'prvi dan u tjednu' – temeljni je i najstariji kršćanski blagdan. Svaka je nedjelja blagdan u koji slavimo Isusovo uskrsnuće, mogli bismo čak reći da svake nedjelje slavimo blagdan Uskrsa.

Tijekom povijesti razvio se, osim nedjeljnih slavlja poseban raspored, poseban red slavljenja Kristovih spasiteljskih otajstava kroz cijelu godinu. Tako se svake godine slavi čitavo Kristovo otajstvo: od utjelovljenja i rođenja do Uzašašća i Duhova te do iščekivanja drugoga Kristova dolaska. To slavljenje pojedinih otajstava vjere nije obično sjećanje na događaje spasenja, nego ti događaji u liturgijskim slavljinama na otajstven način postaju prisutni, Kristova zajednica te događaje u liturgijskim slavljinama ponovno otajstveno doživljava te postaje dionicom njihova duhovnog bogatstva i tako se ostvaruje njezino spasenje.

Crkvena (liturgijska) godina ima tri velika dijela ili ciklusa:

1. VAZMENI KRUG
2. BOŽIĆNI KRUG

3. VRIJEME KROZ GODINU

CRKVENA GODINA U OBITELJI

1) VAZMENI CIKLUS - KRUG

U vazmenom ciklusu crkvene godine na poseban način slave otajstva Isusove muke, smrti i uskrsnuća, njegova Uzašašća i darivanja Duha Svetoga.

KORIZMA (ČETRDESETNICA) JEST VRIJEME PRIPRAVE ZA Vazam, za posebno godišnje slavljenje vazmenog (pashalnog) otajstva, tj. Otajstva Isusove muke, smrti i uskrsnuća. Korizma traje četrdeset dana.

- Korizmena priprava je trostruka: kršćani se pripremaju na slavljenje Vazma slušanjem Božje riječi, molitvom, postom i dobrim djelima, kako bi postali što sličniji Isusu Kristu; odrasli pripadnici za krštenje (katekumeni) imaju u vrijeme korizme završne pripreme za veliki događaj svoga krštenja u vazmenoj noći; na poseban način 'činimo pokoru' te pristupamo sakramentu pomirenja ili pokore (osobito ako smo svjesni teškoga grijeha), kako bismo pomireni s Bogom i jedni s drugima mogli radosno slaviti Vazam.

Pepelnica ili Čista srijeda početak je korizme. Na taj nam dan svećenik, redovito za vrijeme mise nakon homilije (propovijedi), posipa glavu pepelom uz riječi: 'Obratite se i vjerujte Evanđelju!' ili " Spomeni se čovječe da si prah i da ćeš se u prah obratiti". Time nam Crkva na početku upućuje poziv da ozbiljnije razmislimo o svome životu te da se kao pojedinci i kao zajednica nastojimo istinski obratiti, da nastojimo živjeti kako nas je Isus naučio.

Cvjetnica ili nedjelja muke Gospodnje uvodi u Veliki tjedan, u tjedan Isusove muke, smrti i uskrsnuća. Svečanom procesijom s maslinovim grančicama spominjemo se Isusova svečanog ulaska u Jeruzalem i Isusova slavnog prijelaza s ovoga svijeta k Ocu po smrti i uskrsnuću.

Veliki četvrtak posljednji je dan korizme. Toga se dana vrše pripreme za Vazam (Vazmeno trodnevlje): biskup posvećuje sveta ulja za krštenje i potvrdu u vazmenoj (uskrsnoj noći).

VAZAM (PASHA) ILI VAZMENO (PASHALNO) otajstvo slavimo zapravo tijekom cijele liturgijske godine u svakom sakramentu, ali Vazam slavimo i kao posebnu godišnju svetkovinu u VAZMENOM TRODNEVLJU koje započinje na Veliki četvrtak uvečer misom Gospodnje večere te obuhvaća Veliki petak, Veliku subotu i Nedjelju Uskrsnuća Gospodnjega (Uskrs). Vazmeno trodnevlje završava na Uskrs uvečer.

Na **Veliki petak** popodne slavi se spomen Kristove muke. U vazmenoj (uskrsnoj) noći, tj. u noći između Velike subote i Uskrsa, slavi se Isusovo uskrsnuće vazmenim (uskrsnim) bdjenjem, najsvečanijim liturgijskim slavljem u cijeloj liturgijskoj godini.

PEDESETNICA ILI VAZMENO VRIJEME traje pedeset dana: od Uskrsa (prve vazmene nedjelje) do blagdana Duhova (osme vazmene nedjelje). Vrijeme Pedesetnice zapravo je produžetak Uskrsa (Vazma). Stoga možemo reći da sve to vrijeme sačinjava jedinstvenu svetkovinu, jedan blagdan: blagdan Kristova uskrsnuća.

Četrdeset dana nakon Uskrsa (Vazma) slavimo **Spasovo ili Uzašašće Gospodnje**.

- Uskrs (Vazam), Uzašašće i Duhovi zapravo su blagdani kojima slavimo različite vidove otajstva Isusova uskrsnuća, ti su blagdani samo različiti vidovi blagdana Uskrsnuća Gospodnjega koje se slavi pedeset dana.
- Na blagdan **Duhova** (koji se zove i blagdan Pedesetnice) na poseban način slavimo otajstvo silaska i primanja Duha Svetoga. Tim se blagdanom završava vazmeni ciklus liturgijske godine.

2. BOŽIĆNI CIKLUS - KRUG

Božićni ciklus obuhvaća: A) VRIJEME DOŠAŠĆA (ADVENT)
 B) BOŽIĆNO VRIJEME

A) DOŠAŠĆE (ADVENT) je vrijeme od četiri tjedna prije Božića. To je vrijeme obilježeno iščekivanjem Isusova dolaska i pripremom za taj dolazak. Došašće je dvostruka priprava: priprava za slavni Isusov dolazak na kraju vremena i priprava za godišnju proslavu Isusova prvog dolaska (Božić). Glavni uzor iščekivanja Crkve u to doba je Blažena Djevica Marija u svom iščekivanju Isusova rođenja.

B) BOŽIĆNO VRIJEME ima dva središta: **Božić i Bogojavljenje**.

BOŽIĆ je godišnja proslava Isusova rođenja. Na blagdan Božića slavimo veliko i jedno od temeljnih otajstava naše vjere: slavimo rođenje Isusa Krista u kojemu je Bog postao čovjekom. U tom slavljenju velikoga božićnog otajstva, u Isusu Kristu susrećemo se s Bogom i postajemo sudionici u rođenju Isusa Krista – novoga čovjeka. Božić se slavi 25. prosinca. Vjeronaučni susreti i liturgijska slavlja u kršćanskoj zajednici treba da budu u najužoj vezi i stalno treba da upućuju jedni na druge. Ta se međusobna povezanost između vjeronaučnih susreta i liturgijskih slavlja može ostvariti tijekom cijele liturgijske godine, a predbožićno, božićno, korizmeno i uskrsno vrijeme za to posebno prikladno.

Blagdan Svete obitelji slavi se u nedjelju nakon Božića. Ako je Božić nedjeljom onda se slavi 30. 12.

Na **Novu godinu** slavimo svetkovinu svete Bogorodice Marije: Mariju nazivamo Bogorodicom zato što je ona majka Isusa Krista, Božjega Sina.

BOGOJAVLJENJE (Sveta tri kralja) jest blagdan kojim slavimo objavu Isusa kao Spasitelja svim narodima. Bogojavljenje se slavi 6. siječnja.

Na taj se blagdan spominju ova tri događaja: - prvo Isusovo čudo u Kani
 - Isusovo krštenje u rijeci Jordanu
 - Poklon triju Mudraca ili Kraljeva

Krštenje Gospodinovo (Isusovo krštenje) slavimo u nedjelju poslije Bogojavljenja i njime se završava božićni ciklus crkvene godine.

3. VRIJEME KROZ GODINU

Božićno i Vazmeno razdoblje crkvene godine obuhvaća 18 nedjelja, a sve ostalo vrijeme naziva se vrijeme kroz godinu. To je najveće razdoblje crkvene godine. Ima 34 nedjelje. Dijeli se na dva dijela:

- a) Od blagdana krštenja Isusova (prva nedjelja poslije Bogojavljenja, to je 1. nedjelja kroz godinu) do početka Korizme.
- b) Od Duhova (50. dan poslije Uskrsa) do Adventa. Duhovi se računaju kao nedjelja kroz godinu, nastavljajući redni broj poslije posljednje nedjelje kroz godinu prije Korizme.

Kroz ovo najdulje vrijeme crkvene i liturgijske godine iznose nam se događaji iz Isusova javnog života i djelovanja, a svaka je nedjelja spomen dan Isusova uskrsnuća, jer je Isus u nedjelju uskrsnuo. U tom razdoblju imamo više svetkovina Gospodnjih i spomendana svetaca.

Svetkovine Gospodnje:

Presveto Trojstvo slavi se u prvu nedjelju nakon Duhova. To je svetkovina najveće tajne kršćanske vjere, da je samo jedan Bog, a u Bogu tri božanske osobe, dok mislimo o tome neka nas prožme duboko ponizni poklon i zahvala Ocu, Sinu i Duhu Svetome!

Tijelovo, zapovijedana svetkovina, slavi se u čast ustanovljenja Euharistije, tog najvećeg dobra što ga Crkva ima, Isusa živa pod prilikama kruha i vina. Dolazi u četvrtak poslije svetkovine presvetog Trojstva.

Presveto Srce Isusovo, slavi se u drugi petak poslije Tijelova kao ne zapovijedana svetkovina.

Krist Kralj, kralj svih vremena i vjekova, svih vjerničkih umova i srdaca, slavi se na posljednju nedjelju liturgijske godine, dakle u nedjelju prije početka Adventa.

Blagdani svetaca

Crkva nas poziva da slavimo svete kao naše uzore, kao osobite prijatelje Božje, kao naše zagovornike. Pravo štovanje svetaca ima veliko značenje u našem vjerskom životu.

U ovom vremenu crkvene godine slavimo:

- zapovijedanu svetkovinu Uznesenja Bl. Djevice Marije/Veliku Gospu, s velikom i opravdanom radošću kršćanskog puka (15. kolovoza).
- blagdan Pohođenja Bl. Djevice Marije (31. svibnja)
- Mala Gospa/Rođenje Marijino (8. rujna),
- spomendan Žalosne Gospe (15. rujna),
- spomendan Gospe od Krunice (7. listopada),
- spomendan – svetkovina Gospe Trsatske (10. lipnja), u nekim krajevima svetkovine postaju spomendani ili obrnuto, ovisno o lokalnim svetištima.

Od ostalih svetačkih blagdana zapovijedana je svetkovina: Svi sveti (1. studenoga). To je slava Crkve na svome cilju, u nebeskoj domovini. Sveti ponos, radost i pouzdanje zbog braće koja su otišla pred nama i stigla sretno svome vječnom Cilju.

Spomenimo i svetkovinu sv. Petra i Pavla, apostolskih prvaka (29. lipnja). Prostor ne dopušta da ovdje sve spomenimo, no rado pratimo crkveni kalendar, u kojem ćemo čitati imena mnogih Božjih ugodnika.

U ovom redovitom vremenu kroz godinu, redovito se po župama održavaju svečanosti prve sv. Pričesti, Krizme, proštenja, hodočašća i ostala crkvena slavlja.

Sve što se događa i slavi po našim crkvama, neka ima svoju pripremu i svoj odjek i u našim obiteljima. Živimo s Crkvom. Ne možemo ne spomenuti u obiteljima, koju ćemo svetkovinu uskoro slaviti i dogovoriti se kako ćemo je slaviti! Ne možemo biti ravnodušni prema lijepom danu prve sv. Pričesti ili prema nekom susretu mladih. Nama je to drago, milo sve što se lijepo zbiva u našoj župskoj zajednici, dolazimo, sudjelujemo, mlade svojom prisutnošću i radošću bodrimo ... pridružimo se hodočašćima, radujmo se svetim slavljinama.

Posebno se prisjetimo, da je svaka subota posvećena Majci Božjoj, a svaka srijeda sv. Josipu. Neka se to i njeguje u vlastitoj obitelji.

I vanjski znaci koje ćemo postaviti, i zajednička molitva i razgovor i dogovor, o onome što je pred nama, potaknut će nas da pođemo u našu župsku zajednicu, u sveto mjesto i dolično sudjelujemo, na našu radost i posvećenje.

d) Metode rada (praktični dio)

- **podjela u parove**
- **podjela u dvije skupine**

e) Molitveni završetak

SVE OVISI O TOME U ČIJIM JE RUKAMA

Košarkaška lopta u mojim rukama vrijedi 200 kuna.
U rukama Tonija Kukoča vrijedi dva milijuna dolara.

Sve ovisi u čijim je rukama.

Teniski reket u mojim rukama vrijedi 500 kuna.
U rukama Ive Majoli vrijedi milijun dolara.

Sve ovisi u čijim je rukama.

Štap u mojim rukama može odagnati psa.
U Mojsijevim rukama može razdvojiti more.

Sve ovisi u čijim je rukama.

Pračka u mojim rukama može razbiti bocu na plotu.
U Davidovim rukama snažno je oružje

Sve ovisi u čijim je rukama.

Dvije ribe i pet kruhova u mojim je rukama samo pet mršavih sendviča.
U Isusovim rukama mogu nahraniti pet tisuća.

Sve ovisi u čijim je rukama.

Čavli u mojim rukama mogu poslužiti da napravim kućicu za ptice.
U Isusovim rukama mogu spasiti cijeli grešni svijet.

Sve ovisi u čijim je rukama.

Vidiš, sve ovisi o tome u čijim se rukama nešto nalazi.
Zato stavi svoje brige, svoje strahove, svoje nade, svoje snove,
svoju obitelj, svoje odnose u Božje ruke, jer ...

Sve ovisi u čijim je rukama.

4. Korištena literatura

Pođimo zajedno; Obiteljski list 1/01.
Susret 20/99. Mali koncil
Liturgijska godina, dr. Zvonko Pažin

PRVA SKUPINA

(Ovaj upitnik Vam prilažemo kao metodičku obradu teme "Svijet liturgije".
Možete ga provesti u pojedinačnom radu, a potom zajednički prokomentirati.)

***Pokušajte objasniti što je to znak (simbol) i u kakvom je odnosu s liturgijom.**

***Pokušajte objasniti zašto je liturgija središnja molitva Crkve?**

***Što sve pripada pod liturgiju?**

***Potražite koji je dokument Drugog vatikanskog sabora posvećen liturgiji.**

***Koja su glavna razdoblja liturgijske godine i što je za svako karakteristično?**

***Koja se liturgijska boja upotrebljava u nedjeljama “ kroz godinu”?**

DRUGA SKUPINA

Promisli i upiši u odgovarajuću skupinu:

LITURGIJSKI PREDMETI:

LITURGIJSKA ODJEĆA:

4. LITURGIJSKE BOJE – kada se upotrebljavaju:

Bijela:

Zelena:

Crvena:

Ljubičasta:

RADNI LIST - 2

LITURGIJSKA GODINA

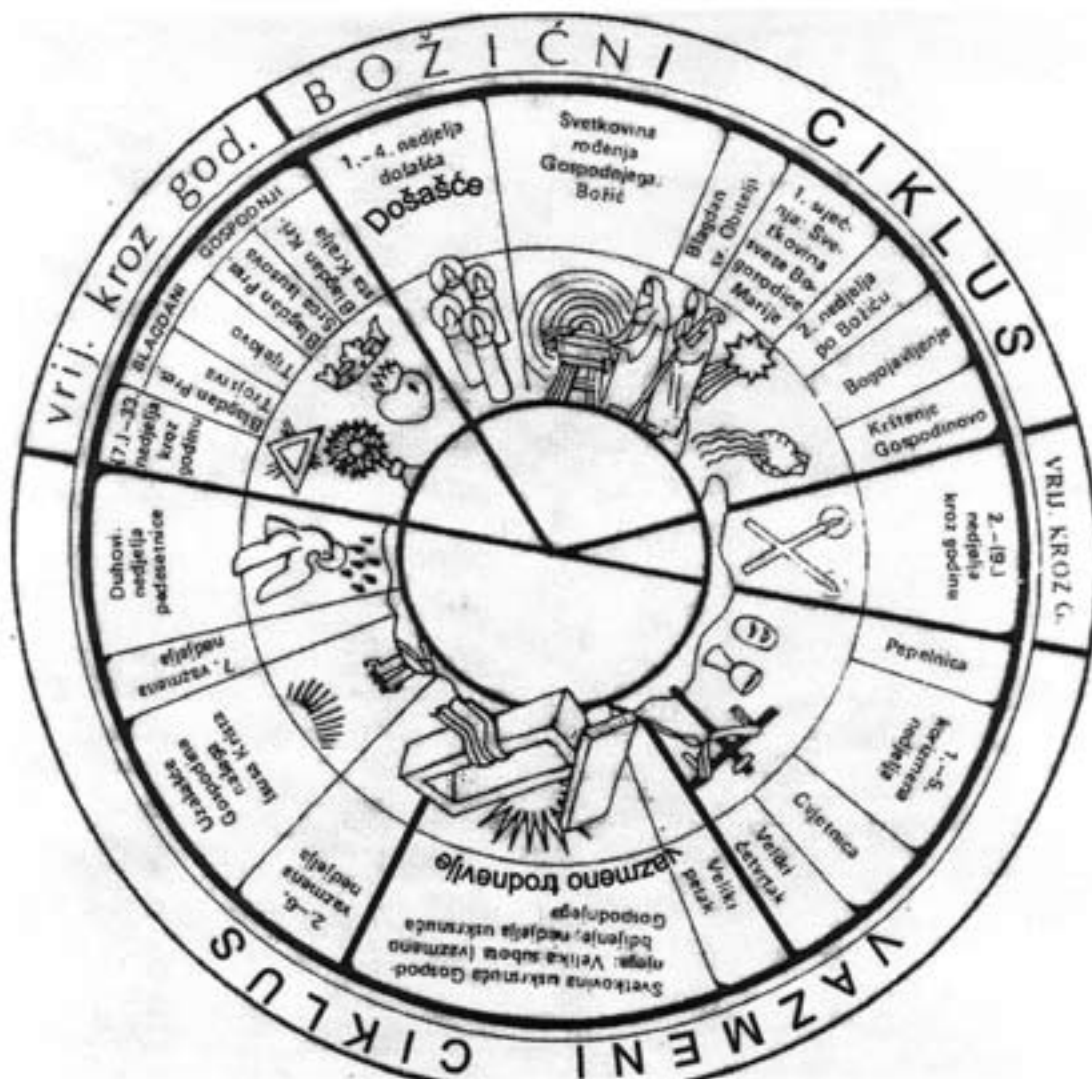

Pokušajte na temelju objašnjenja liturgijskih boja obojiti drugi krug odgovarajućim bojama.

LITURGIJSKA (CRKVENA) GODINA je prostor u kojem se:

SLAVI – OSTVARUJE – UPRISUTNJUJE

Vazmeno otajstvo Kristove **MUKE – SMRTI - USKRSNUĆA - PROSLAVE**

Nova liturgijska godina počinje 1. nedjeljom Došašća (nedjelja koja je najbliža blagdanu sv. Andrije 30. 12.) A završava blagdanom Krista Kralja.:

Ima tri velika ciklusa – kruga

1. VAZMENI CIKLUS
2. BOŽIĆNI CIKLUS
3. VRIJEME KROZ GODINU

GRADANSKA GODINA je prijelaz iz jednu u drugu godinu. Ima: 365 dana
52 tjedna
12 mjeseci

Završava 31. 12. – blagdanom SILVESTAR, papa.
Započinje 1. 01. blagdanom MARIJA BOGORODICA

- Što znači SRETNA NOVA GODINA?
- Što znači crvena slova i brojke u kalendaru?
- Što Isus kaže u Mt 28,20? (pronađi u NZ i upiši)
- Pripremi kartončiće za uzvanike i na novogodišnjem ručku, a na svakom kartončiću napiši po jednu od ovih želja:
 - MNOGO ZDRAVLJA!
 - PUNO SREĆE!
 - MIR TEBI!
 - SRETNA NOVA GODINA!
- sastavi molitvu prije jela.

Dodatne napomene:

Svi ljudi na svijetu ne slave Novu godinu u isto vrijeme. Pola noći nije svugdje u isti čas. Osim toga, neke vjerske zajednice (židovska, islam) slave Novu godinu po svojim posebnim kalendarima. Mnogi kršćani na Istoku, Srpska pravoslavna crkva i veći broj grkokatoličkih župa crkveno slave Novu godinu kada naš kalendar pokazuje 14. siječanj, ali po njihovu starom kalendaru koji kasni za suncem oko trinaest dana, toga je dana njima tek 1. siječanj.

Molitva:

*Isuse, hvala ti za novu godinu!
Hvala ti za blagdan! Hvala za dane veselja!
Ti si sa mnom i s drugim ljudima svakog dana.
Ti nam uvijek nosiš mir.
Kad sam s tobom, u mojem je srcu mir!
Ti želiš da budemo sretni.
Ja želim živjeti s tobom,
A tobom će mi nova godina biti sretna.*

ZADATAK

VAZMENI CIKLUS

Slave se otajstva Isusove:

a) M _ _ _

b) S _ _ _ _

c) U _ _ _ _ _ _ _

d) U _ _ _ _ _ _ _

e) Darivanja D _ _ _ S _ _ _ _ _ _ _

VAZAM - PASHA - USKRS

JE _____

TRAJE _____

SLAVI SE _____

KORIZMA

JE _____

TRAJE _____

POČINJE _____

MOLI SE _____

VELIKI TJEDAN

(DANI)

♣ C _____ JE _____

† V _____ Č _____

Što Isus čini?

Što Petar čini?

Što Juda čini?



V _____ P _____

Isus prima _____

Isus pada _____

Isus susreće _____

Isusu pomažu: a) _____

b) _____

c) _____



V _____ S _____

Slavi se _____

Donosimo _____

Obnavljamo _____

Obuhvaća: a) _____

b) _____

Traje _____

Slavi se _____

BOŽIČNI
CIKLUS

VRIJEME KROZ GODINU

U ovo vrijeme slavimo tri Gospodnja blagdana:

- na **blagdan Presvetoga Trojstva** slavimo otajstvo Jednoga Boga u tre osobe;
- na **Tijelovo** ili **blagdan Presvetog Tijela i Krvi Kristove** slavimo otajstvo Euharistije,
- na **blagdan Krista Kralja** slavimo otajstvo kraljevske službe i kraljevskog Kristova dostojanstva.

**Uz nedjelje u liturgiji su na najvišem stupnju SVETKOVINE
S obzirom obvezatnost sudjelovanja vjernika razlikujemo:**

- a) **ZAPOVIJEDANE**
- **SVI SVETI** (1.11.)
 - **BOŽIĆ** (25.12.)
 - **TIJELOVO**
 - **VELIKA GOSPA** (15. 8.)
 - **ZAŠTITNIK ŽUPE**

- b) **NEZAPOVIJEDANE**

III. SAKRAMENTI

1. UVOD

Sakramenti. Riječ sakrament latinskog je porijekla, a znači "sveta stvar", "sveta tajna" (hrv. se prevodi s "otajstvo", "sveto otajstvo"). U kršćanskom se jeziku tom riječju najčešće označuje sedam sakramenta Crkve:

- krst (krštenje),
- potvrda (krizma)
- euharistija (misa, pričest),
- pomirenje (ispovijed, pokora)
- bolesničko pomazanje,
- sveti red
- ženidba.

Crkva vjeruje da ovi sakramenti potječu od Isusa Krista. U njima nas, po nekom vanjskom znaku, Bog dariva svojom posvetnom milošću ili "bogosinstvom". U svakom je sakramentu osobito uočljiv **vanjski znak povezan s riječju**. Tako je za krst značajno polijevanje ili uronjavanje u vodu uz riječi: "*Ja te krstim u ime Oca i Sina i Duha Svetoga.*" Vanjski se znak u teologiji zove "tvar" ili "materija", a riječi se zovu "oblik" ili "formula". Oboje je potrebno za sakrament. U euharistiji je npr. Tvar kruh i vino, a oblik su riječi: "*Ovo je tijelo moje*" i "*ovo je krv moja*". U potvrdi je tvar polaganje biskupovih ruku uz pomazanje krizmenim uljem, a oblik tvore riječi: "*Primi pečat dara Duha Svetoga*".

2. CILJ

- Upoznati znakove Božje prisutnosti.
- Otkriti tajnu znakova i njihovu djelotvornost u životu vjernika.
- Uočiti funkcionalnu snagu sakramenata u određenim fazama čovjekova života.

3. Građa za jedan ili više susreta

a) Biblijski tekstovi

Kol 1,26-29

b) Predložak za molitvu

S NAMA BOG

*Gospodin Bog je s nama
– znajte to, narodi, i ostanite zapanjeni,
jer je s nama Bog ...
imajmo povjerenje u njega
i on će biti naše posvećenje,
jer je s nama Bog.
Imajmo povjerenje u njega
i on će nam biti spasenje,
jer je s nama Bog!*

*Narod koji u tami obitava
svjetlost veliku vidje,
jer je s nama Bog.
Svi koji u tami
i sjeni smrti živite,
nad vama svjetlost sja,
jer je s nama Bog!
Sin nam je dan,
jer je s nama Bog.
I njegova će vlast
na ramenima njegovim biti,
jer je s nama Bog.
Ime mu je
"Savjetnik divni"
jer je s nama Bog!*

ISPOVIJEST VJERE

Čvrsto vjerujem u Boga Oca,
i Sina i Duha Svetoga.
Životom želim potvrditi svoj
krsni savez s Bogom i tako
obnoviti sveti pradjedovski
zavjet
vjere u Isusa Krista i vjernosti
Katoličkoj Crkvi.
Svoju odluku polažem u
Bezgrešno Srce Presvete
Bogorodice Marije.



Najvjernija Odvjetnice na braniku stoj,
čuvaj našu svetu vjeru i hrvatski dom.
Amen.

(Pogledati u Prilogu 1.)

(Ova Ispovijest vjere sastavljena je 1979. prigodom proslave Branimirova Jubileja kada se slavila 1100. obljetnica prvog međunarodnog priznanja Hrvatske od Pape Ivana VIII. 879. god. ovu ispovijest vjere hrvatski su biskupi preporučili hrvatskim vjernicima da je mole svakoga dana.)

c) Razrada teme

Igrom obnoviti znenje o liturgijskoj godini o LITURGIJSKOJ GODINI:

- podjela u dvije skupine
- četiri koverta u četiri liturgijske boje
- izrezani kartončići s tekstem
- staviti u određenu kovertu

ZNAČENJE RIJEČI

Latinska riječ "*sacramentum*"

Prije svega je prijevod biblijsko – grčkog *mysterion*, što u novom zavjetu ne znači samo tajnu nego je treba razumjeti posebno kao nedokučivo spasenjsko djelo Božje u Kristu (usp. Ef1,9), поближе samog Krista, otajstvo naše vjere (1 Tim 3,16). Kasnije su kao *mysteria* (=sacramenta) nazvani i Crkva i njezino učenje, njezino bogoslužje, njezine molitve, blagoslovi i obredi. Tek u dvanaestom stoljeću razvija se danas uobičajeni pojam sakramenata.No, ono što nazivamo sakramentima, živjelo je u Crkvi od njezinih početaka.

Bitna podjela

Krst, potvrda i euharistija vrijede još od starine kao sakramenti «inicijacije», po kojima čovjek postaje kršćaninom, a dijelili su se nakon višegodišnje pripreme (katekumenat), ponajviše u vazmenoj noći.

Sakrament pomirenja bio je izvorno kao «daska spasa nakon brodoloma (teškog grijeha),te se dijelio rijetko, većinom samo jednom u životu.

Bolesničko pomazanje trebalo bi u stanju teške i ozbiljne bolesti pružiti tjelesno-duševno pridignuće.

Sveti red je posvećenje službenika da se osigura spasenjsko djelo po naviještanju vjere (martyria), bogoslužju (liturgia) i djelatnoj ljubavi (diakonia).

Ženidba je utemeljenje obiteljskog svetišta, da posluži izgradnji "malih kućnih crkava" kako se nazivala obitelj.

Što se tiče poretka po dostojanstvu, sakrament euharistije, kao spomen i uprisutnjenje vazmenog otajstva, predstavlja središte i vrhunac sakramentalnog događanja, prema kojemu su ostali sakramenti više ili manje usmjereni i iz kojega crpe snagu.

Za tri sakramenta Crkva uči da primatelju utiskuju osobiti biljeg "sakramentalni karakter" (grč. riječ karakter znači izvorno biljeg, žig, utisnut pečat), koji je neizbrisiv te zabranjuje ponovno primanje tih sakramenta. Riječ je o krstu, potvrdi i svetom redu.

Sedam sakramenata tiču se svih razdoblja i važnih trenutaka života kršćanina: po njima vjerski život kršćanina se rađa i raste, ozdravlja i prima poslanje. U tom pogledu postoji izvjesna sličnost između razvoja naravnog i razvoja duhovnog života.

Mi ljudi svoju pažnju i ljubav izričemo na različite načine: riječima, slušanjem drugoga kad nam želi nešto reći ili nas želi nešto pitati, svojom prisutnošću drugome kad poklanjamo nešto od svog raspoloživog vremena, posebnim gestama (npr. Polaganjem ruke na nekoga kad mu i bez riječi

želimo reći da smo tu, da smo blizu kraj njega), darivanjem (npr. Poklanjanjem cvijeća ili nekog drugog znaka pažnje, poštovanja i ljubavi) ..

Naše su RIJEČI, GESTE I DRUGI ZNAKOVI pažnje i ljubavi zapravo VIDLJIVI ZNAKOVI NAŠEG UNUTARNJEG SUSRETA S DRUGIM I NAŠEG DARIVANJA DRUGOME.

I BOG se s nama ljudima susreće i dariva nam se preko vidljivih znakova. Isus Krist – u kojem je Bog postao čovjekom – svojim je riječima, svojim gestama i svim svojim postupcima očitovao Božju spasiteljsku prisutnost i njegovu ljubav prema nama. To on čini i danas preko svoje Crkve – preko zajednice svojih učenika – u kojoj je on prisutan po svome Duhu.

Vidljive znakove po kojima se na poseban način susrećemo s Bogom nazivamo SAKRAMENTIMA – "svetima tajnama". (Sakrament je riječ lat. podrijetla a znači "sveta tajna", "sveta otajstvena", "tajanstvena stvarnost").

Isusa Krista možemo nazvati GLAVNIM I TEMELJNIM SAKRAMENTOM. Jer Isus Krist jest živi znak Božje spasiteljske prisutnosti Božjeg susreta i Božjeg darivanja nama ljudima.

CRKVU – Isusovu zajednicu – možemo također nazvati sakramentom ("svetom tajnom"). Jer Crkva je kao živa otajstvena stvarnost – vidljivi znak susreta s Uskrslim Kristom. Pridružujući se Crkvi i sudjelujući u različitim oblicima njezina života i djelovanja, mi se zapravo pridružujemo Isusu Kristu koji je, po svome Duhu, prisutan u svojoj Crkvi i sudjelujemo u njegovom životu i njegovu djelovanje.

Za mnogostruko i neizrecivo bogato ostvarivanje i očitovanje svoje spasiteljske prisutnosti, svog susretanja i darivanja nama ljudima, Isus Krist je odabrao i svojoj Crkvi ostavio veoma jednostavne znakove (simbole) koji u našem ljudskom životu imaju duboko značenje. Među takve znakove, simbole spadaju npr. Voda, kruh, vino, ulje, polaganje ruku, zajedničko blagovanje, riječi pristanka, riječi kojima priznajemo svoje grijehe, riječi praštanje... No, tim jednostavnim znakovima, uzetim iz našeg svagdašnjeg života Isus Krist daje mnogo dublje i novo značenje: oni postaju znakovi (simboli) stvaranja novog Božjega svijeta.

Crkva – kao velika otajstvena stvarnost, kao sakrament, kao veliki vidljivi i živi znak susreta s uskrslim Kristom – vjerno i na stvaralački način čuva i dalje prenosi vidljive znakove simbole susreta s Bogom koje joj je Isus Krist ostavio kao dragocjenu baštinu. Ona ih je oblikovala u sedam posebnih sakramentalnih slavlja koje nazivamo SEDAM SAKRAMENATA CRKVE.

U kršćanskoj zajednici slavimo i primamo ovih sedam sakramenata:

1. KRST (KRŠTENJE)
2. POTVRDA (KRIZMA)
3. EUHARISTIJA (MISA, PRIČEST)
4. POMIRENJE (POKORA, ISPOVIJED)
5. BOLESNIČKO POMAZANJE
6. SVETI RED (primaju ga BISKUPI, SVEĆENICI I ĐAKONI)
7. ŽENIDBA.

Prilog 1.



Sakrament - otajstvo, sveti znak, posvetni čin, obred i sl. Vidljivi znak nevidljive milosti, ustanovljen od Krista.

Kao « sile koje izlaze » iz uvijek živog i ozivljujućeg Kristova tijela, i kao čini Duha Svetoga koji djeluje u njegovu tijelu, koje je Crkva, sakramenti su «Bozja remek djela» u novom i vječnom savezu.

Svrha je sakramenata posvećivanje ljudi, izgrađivanje Tijela Kristova i iskazivanje stovanja Bogu; a kao znakovi služe i za poučavanje. Vjeru ne samo da pretpostavljaju, nego je i riječima i stvarima hrane, jacaju i izrazavaju.

Crkva tvrdi da su sakramenti Novoga saveza vjernicima *nuzni za spasenje*. «Sakramentalna milost» jest milost Duha Svetoga darovana od Krista i vlastita svakom sakramentu. One koji ih primaju Duh ozdravlja i preobrazava suoblicujući ih Sinn Bozjemu. Plod je sakramentalnog života to da Duh posinastva pobožanstvenjuje vjernike životno ih sjedinjujući s jedinim Sinom, Spasiteljem.

Sakramenti su djetelotvomi znakovi milosti, ustanovljeni od Krista i povjereni



Stoga je od najveće koristi da vjernici razumiju sakramentalne znakove i da posve zdušno primaju to sakramente koji su ustanovljeni za održavanje krscanskog života.

Oni « dijele milost » i sve što pod milosću po drazumijevamo. Dogada se to, kako je već receno, u samom trenutku podijeljivanja i primanja bilo kojeg sakramenta. No to djelovanje nije magično. Stoga je Crkva svaki sakramentalni čin više ili manje okružila obrednim slavljem. Ono, uza sve drugo što tada pruža pojedincu i svojoj zajednici, «vjernike i najbolje sprema da to milost plodonosno prime». Iz toga slijedi da će bilo koji sakrament u primatelju biti to djelotvorniji što je bolje spremljen da shvati i obavi određeni obred. Nije li u nedostatku tog spremanja najčešći uzrok malih plodova i od onih sakramenata koji se često primaju? Uzalud je tražiti i, očekivati plodove bez zauzete i trajne vlastite suradnje.

Plod se sakramentalnog djelovanja pokazuje na dvostrukom polju: vjernici od sakramenata primaju milost «da Boga pravilno stuju i vrse ljubav». Papa Pijo XI. je rekao: «Tko zaista ljubi bližnjega, ne može ne

Crkvi, kojima nam se podjeljuje božanski život. Sakramenti donose plod u onih koji ih primaju s potrebnim raspoloženjem.

Duh Sveti pripravlja za sakramente Božjom riječju i vjerom koja prihvata riječ u dobro raspoloženim srcima.

Milost uistinu dijele, ali njihovo obredno slavljenje vjernike najbolje sprema da to milost plodonosno prime, da Boga pravilno stuju i vrse ljubav.

željeti njegovo spasenje i za to spasenje sve učiniti.»

Nema u Crkvi Božjoj nista svetije ni korisnije ni izvrsnije ni božanskije od sakramenata što ih je Krist Gospodin naredio za spasenje ljudskome rodu. Taj nam divan tekst starog *Rimskog obrednika* dokazuje da so liturgiju znali cijeniti svi vijekovi Crkve.

d) Metode rada (praktični dio)

- Podjela u skupine: 1. skupina: obraditi SAKRAMENTE OPROŠTENJA
2. skupina: obraditi SAKRAMENTE ZAJEDNIŠTVA
▪ umnožiti materijale o sakramentima iz SNAGOM DUHA

- Kod svakog sakramenta obraditi:
1. SAKRAMENTALNI ZNAK
 2. SAKRAMENTALNU RIJEČ
 3. OBRED PODJELJIVANJA SAKRAMENTA
 - a) djelatelj
 - b) primatelj

e) Molitveni završetak

POTAKNI SRCA MLADIH

Isuse, Sine Božji,
u kojem prebiva punina božanstva,
Ti pozivaš sve krštenike da "izvezu na pučinu",
slijedeći put tvoje svetosti.
Potakni u srcima mladih želju da u današnjem svijetu budu
svjedoci snage tvoje ljubavi.
Ispuni ih svojim Duhom jakosti i razboritosti
da mognu otkriti punu istinu o sebi i o svome pozivu.
Spasitelju naš,
koji si poslan od Oca objaviti njegovu milosrdnu ljubav,
daruj svojoj Crkvi
mlade spremne izvesti na pučinu,
kako bi među braćom bili objava
tvoje prisutnosti koja obnavlja i spasava.
Djevice sveta, Majko Otkupiteljeva,
voditeljice pouzdana na putu prema Bogu i bližnjemu,
Ti koja si čuvala njegove riječi u dubini srca,
podrži svojim majčinskim zagovorom
obitelji i crkvene zajednice,
te da one pomognu mladima
da velikodušno odgovore na Gospodinov poziv.

Ivan Pavao II.

4. Korištena literatura

Snagom Duha, Put u slobodu, Živo vrelo 1/2004, Marija

KAMEN
PO KAMEN

ISPOVIJEST VJERE HRVATA KATOLIKA

Čvrsto vjerujem!

POVEZANI SHO U ZAJEDNIŠTVO NEBROJENOG HNOŠTVA IZ SVAKOG PUKA I JEZIKA, IZ SVAKOG PROSTORA I VREMENA. TA SVEOPĆOST NAS OSLOBADA USKOGRUDNOSTI, PREDRASUDA I ZLOBE. OSPOSOBLJAMA NAS DA U SUSRETU SA SVAKIM ČOVJEKOM PRIMJEĆUJEMO BITNO, A RAZLIČITOSTI DOŽIVLJAVAMO KAO BOGATSTVO I POTICAJ.

NIKOLA KUZMIČIĆ
[nikola.kuzmici@zg.hbnet.hr]

2. rujna 1979. godine u Ninu je predloženo onima koji su i Hrvati i katolici da svakodnevno mole Ispovijest vjere Hrvata katolika. Nakana je bila ujediniti cijeli hrvatski vjermički puk u zajedničku molitvu. Jer vjerujemo i znamo da bez molitve nije moguće postići ništa vrijedno ni dobro.

Predložena molitva je kratka, ali toliko sveobuhvatna da neprestano nadahnjuje i nuka na promišljanje. Sastavljena je od samo tri rečenice (kojima su kasnije dodana još dva stiha). Zgusnutost sadržaja nam daje za pravo zaključiti kako je netko imao dovoljno vremena, vjere i ljubavi sastaviti takvu molitvu.

+++

U prvoj rečenici svjedočimo svoju vjeru u Presveto Trojstvo. Ne samo da ispovijedamo svoju vjeru, nego istodobno posvjećujemo činjenicu da je Bog u kojega vjerujemo u zajedništvu i u odnosu. I odgajamo se da među Hrvatima katolicima također bude zajedništvo i odnos. Ne uniformiranost i skandirajuće nemisleće

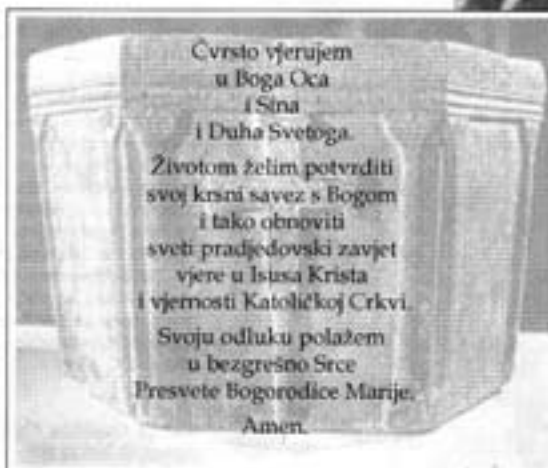

mnoštvo, nego sklad u ljubavi prema Domovini i čovjeku. Svijest o upućenosti jednih na druge i obveza da među nama ne bude napuštenih, prezrenih ili zaboravljenih.

Valja nam uspostavljati veze ljubavi da bismo, istim vezom protkani, predali svojoj djeci bolji svijet.

+++

Molitva se nastavlja jasnom izbalansiranosti prošlosti i sadašnjosti. Baštinci smo svetoga pradjedov-



skog zavjeta. Nismo od jučer, nego smo duboko ukorijenjeni u kršćansku civilizaciju ljubavi. I onima koji nas žele presađivati, savijati ili lomiti trebamo jasno pokazati da znamo tko smo, odakle dolazimo i kamo nam je ići.

Sveti pradjedovski zavjet ima dvije dimenzije. Prva i osnovna je vjera u Isusa Krista. Vjera u onoga koji je prošao zemljom čineći dobro i koji nam je dao zapovijed ljubavi prema Bogu i čovjeku. Na Kristu nam se valja nadahnjivati, usklađujući svoje misli, riječi i djela s njegovom voljom. I u osobnom i u obiteljskom i u ja-

PRADJEDOVI SU DOPUSTILI DA BOG PO SVOJIM SLUŽBENICIMA U NJIHOVIH ŽIVOTIMA UPALI VATRU VJERE I BEZGRANIČNE LJUBAVI. MI SHO POZVANI PODRŽAVATI TU VATRU. UKOLIKO NE ŽIVIMO SVOJ KRSNI SAVEZ S BOGOM, VATRA PRADJEDOVSKOGA ZAVJETA ĆE SE UGASITI KAO I NA MNOGIM DRUGIM MJESTIMA.

Prilog 2.

vnom životu. Bez Krista nema budućnosti. Bez Krista nema spasenja.

Druga dimenzija je vjernost Katoličkoj Crkvi. Članovi smo novosaveznog naroda Božjega. Povezani smo u zajedništvo nebrojenog mnoštva iz svakog puka i jezika, iz svakog prostora i vremena. Ta sveopćost nas oslobađa uskogrudnosti, predrasuda i zlobe. Osposobljava nas da u susretu sa svakim čovjekom primjećujemo bitno, a različitosti doživljavamo kao bogatstvo i poticaj.

+++

No, pradjedovski zavjet, kojega s pravom smatramo svetim, ostat će tek povijesna činjenica ukoliko svatko od nas sebi ne posvijesti svoj krsni savez s Bogom. Sveti pradjedovski zavjet je potrebno neprestano obnavljati svojim opredjeljenjem za Boga. Tada kršćanstvo prestaje biti povijesna, marketinška ili etnografska kategorija i postaje ono što oduvijek i jest - stil života. Svoj krsni savez s Bogom ne trebam dokazivati administrativnim obrascima, niti bučnim slavljinama, nego životom. Neumornim življenjem Radosne vijesti.

Pradjedovi su dopustili da Bog po svojim službenicima u njihovim životima upali vatru vjere i bezgranične ljubavi. Mi smo pozvani podržavati tu vatru. Ukoliko ne živimo svoj krsni savez s Bogom, vatra pradjedovskoga zavjeta će se ugasiti kao i na mnogim drugim mjestima. Ma koliko nekada bila lijepa i plodonosna.

+++

I nema ništa prikladnije nego da svoju odluku o opredijeljenosti za Boga i čovjeka položimo u bezgrešno Srce Presvete Bogorodice Marije. Ona koja je majka i koja je bezbroj puta iskazala svoju ljubav, pomoći će i svakome od nas pronaći put do Boga. Izmolit će svakome od nas snage za život prema Božjoj riječi. Samo ako je zaufano zamolimo.

+++

Na početku Ispovijesti vjere Hrvata katolika ističemo ne samo da vjerujemo, nego da je naša vjera čvrsta. Čvrsta je u opredjeljenju i u želji - pa i onda kada je nagrizaju sumnje, lome napasti ili satiru grijesi. I konačno, Ispovijest vjere Hrvata katolika molimo u prvom licu jednine. Ja svjedočim svoju vjeru. I u tome je još jedna ljepota kršćanstva koje nas uči da mislimo vlastitom glavom, da imamo stav i da ga javno iznosimo.

| | | | | |
|-------------------|--------------------|----------------------|---------------------------------|--------------------------------------|
| DUHOVI | UZAŠAŠĆE | TIJELOVO | KRIST KRALJ | VELIKA GOSPA |
| MALA GOSPA | KRIST KRALJ | SVI SVETI | PRESVETO TROJSTVO | VJEČNO SVJETLO |
| OPLEĆAK | ALBA | CINGULUM | MISNICA | ŠTOLA |
| OLTAR | TABERNAKUL | AMBON | KRIŽ | AMPULICE |
| SVIJEĆE | PALA | CIBORIJ | KALEŽ | KORPORAL |
| KALEŽNJAK | BOŽIĆ | BOGOJAVLJENJE | KRŠTENJE GOSPODINOVO | BLAGDAN MARIJE BOGORODICE |

| | | | | |
|-----------------------------------|---------------------|------------------------|---------------------------------|-------------------------------------|
| OPLEĆAK | ALBA | CINGULUM | MISNICA | ŠTOLA |
| OLTAR | TABERNAKUL | AMBON | KRIŽ | AMPULICE |
| SVIJEĆE | PALA | CIBORIJ | KALEŽ | KORPORAL |
| KALEŽNJAK | BOŽIĆ | BOGOJAVLJENJE | KRŠTENJE GOSPODINOVO | BLAGDAN MARIE BOGORODICE |
| BLAGDAN SVETE ORITELJI | DOŠAŠĆE | SVETI NIKOLA | CVJETNICA | KORIZMA |
| PEPELNICA | VELIKI PETAK | VELIKI ČETVRTAK | VELIKA SUBOTA | USKRS |

Prilog 4.

SAKRAMENTI

TAJNA I OTAJSTVO

Riječ **-sakrament-** među kršćanima katolicima česta je i važna. Latinskog je porijekla, a znači približno isto što i grčki riječ **-mysterij-**: **-sveta tajna-** ili **-otajstvo-**.

Mnogo ima za ljude skrivenih i nepoznatih stvari tajni. Neke mogu spretnošću, upornim razmišljanjem ili istraživanjem raz-o-kriti. Tako se događaju brojna otkrića, znanstvena ili druge vrste.

Ali ima i **-tajnovitih-** stvarnosti za koje svi znaju i vide da su doista prisutne među ljudima i za njih važne, a svi su istodobno svjesni da ih nikada neće do dna **ni razotkriti ni izreći**, npr. dobrotu ili zloću srca, mržnju, ljubav, prijateljstvo i slično. To su **-otajstvene-** stvarnosti: živo prisutne a neizrecive. Ljudi ih svim svojim bićem nose, a **-izriču-** tek u nekim trenucima: riječima, nekim činima, gestama ili **znakovima-simbolima**. Prijateljstvo se npr. pokazuje stilskom ruke, pismom, posjetom i sl. Ljudi žele darovati voljenima svoju ljubav, ali je mogu drugima samo **-označiti-**, učiniti prepoznatljivom, ponuđenom i prisutnom. Za darivanje svojih **-tajni-** ljudi imaju svoje prepoznatljive znakove. Poštovaniji bukvet cvijeća nije ljubav, ali je izriče i ona se u tom izricanju događa i otkriva.

SAKRAMENTI — ZNAKOVI BOŽJE PRISUTNOSTI, SUSRETA I DARIVANJA

I **Bog** ima svojih **-tajni-**, i **znakova** kojima ih izriče. Boga nitko nikada nije vidio. Nedomnoljiv je čovjeku i neizreciv. To znaju svi vjernici od prvih početaka biblijske vjere — koju su kršćani naslijedili. No Božju **-otajstvenu-** prisutnost prepoznajemo u njegovim **-čudesnim djelima-** spasenja i oslobođenja: u oslobođenju **izabranog naroda** iz ropstva i izgnanstva, u velikim ljudima što ih je pozivao usred naroda da mu budu **glasnici**, u milosrdnom praštanju i njegovoj **-odsutnosti-** u časovima nevjere. Na ta **-čudesna djela-** Božje prisutnosti podsjećali su Izraelci i stvari (predmeti, građevine, mjesta) kao što su Kovačeg saveza, Hram, Slon kao kraljevsko sjedište. Iđ.

Svoje spasiteljske odluke, svoju ljubav i milost, svoje **-otajstvo-** Bog je očitovao u **po-vijesti** Izraela djelima spasenja i **navijestio** narodu da će u **punih vremena** još **očitiije pokazati svoju prisutnost**:

-Više puta i na više načina Bog nekoč govorao očima po prorocima: konačno, u ove dane, progovori nama u Sinu- — bilježi pisac Poslanice Hebrejima (1.1—2).

212

-Bog je toliko ljubio svijet da nam je poslao Sina svoga Jednorodnoga, Isusa Krista...

-Boga nitko nikada ne vidje: Jednorodnec — ... on nam ga obznaní- (Iv 1.18).

-Što bijaše od početka,

što smo čuli,

što smo vidjeli očima svojim,

što razmotrimo i ruke naše opipaše

o Riječi, Životu —

da, Život se očitova,

i vidjeli smo i svjedočimo,

i navješćujemo vam Život vječni,

koji bijaše kod Oca i očitova se nama —

što smo vidjeli i čuli,

navješćujemo i vama,

da i vi imate zajedništvo s nama.

A nađe je zajedništvo s Ocem

i sa Sinom njegovim Isusom Kristom.

I to vam pišemo

da radost naša bude potpuna.

(1 Iv 1.1—4)

Isus je za sebe govorio da je **pastir**, **izvor**, **svjetlo** svijeta, **put**, **istina** i **život** kruh **život**a... Oni koji su bili s **Isusom Kristom** — koji su čuli njegove riječi, vidjeli njegova djela, njegovu smrt i njega uskrsnuloga — oni su u njemu, snagom primijenoga **Duha**, prepoznali Boga čovjekoljupca, Boga koji je postao čovjekom, **Boga spasitelja prisutnoga među ljudima**; koji — uskrsnuvši od mrtvih — zauvijek za njih živi u zajednici s Bogom Ocem i Duhom Svetim.

ISUS KRIST JE -OTAJSTVO-, -SAKRAMENAT-, ŽIVI -ZNAK- PRISUTNOGA BOGA SPASITELJA MEĐU LJUDIMA!

Tu su prisutnost očevici prepoznali u njegovim djelima, riječima i životu. Od početka je ljudima-vjernicima Isus Krist **-znak-**, **-otajstvo-**, **-sakrament-** susreta s Bogom koji spašava. Bog se u Isusu Kristu najpotpunije i zauvijek očitovao i darovao ljudima.

-Bog je u Isusu Kristu sa sobom pomirio svijet- (2 Kor 5.19).

-Uvjeren sam, doista: ni smrt ni život, ni anđeli ni vlasti, ni sadašnjost ni budućnost, ni sila, ni dubina ni visina, ni ikoli drugi stvar neće nas moći rastaviti od ljubavi Božje u Kristu Isusu Gospodinu našem- (Rim 8.38—39).

Ta je vjera okupila i okuplja istojčima oko Krista Uskrsloga golemo mnoštvo ljudi, zajednicu koju zovemo **CRKVA**.

CRKVA JE USRED SVUETA ŽIVI -ZNAK-, -OTAJSTVO-, -SAKRAMENAT- SUSRETA LJUDI S USKRSLIM KRISTOM.

Taj susret **kršćani-vjernici** doživljavaju i ostvaruju osobito u nekim važnim trenucima **svog života**. Oni se okupljaju da zajednički slave obredne čine koji im vidljivo označuju što im uskrsli Krist snagom svoga Duha doista dariva za njihovo spasenje. Ti se

obredni čini — sastavljeni od znakova, gesta i riječi — nazivaju **SAKRAMENTI CRKVE**. Oni su vjernicima događaji spasenja koji mijenjaju njihov život.

Sakramenti Crkve jesu:

- znakovi kojima Bog po Isusu Kristu uskrsnoma nastavlja među ljudima svoja čudesna djela spasenja; oni su Objava Boga Spasitelja
- izrazi vjere okupljene zajednice — Crkve; vjere u Boga milosnoga Spasitelja
- znakovita događanja kojima se ljudi **-posvećuju-**, stupaju među **-otkupljene-**, među prijatelje Božje koji su pozvani na međusobnu ljubav i zajednički, vječni život s Bogom
- navješćaj one punine međusobnog darivanja i života s Bogom koju nam je Isus navijestio u nazivu **-Kraljevstvo Božje-**.

SEĐAM SAKRAMENATA CRKVE

Tih **-znakova-** ima sedam. U njima **-Krist dolazi čovjeku i osobno mu se daje, u spasonosnom susretu koji odgovara svakoj prilici čovjekova života. Čovjek ulazi u život radanjem; Krist mu daje da se rodi na nov život po krštenju; čovjek raste i dostiže svoj puni razvitak; punina novoga života dana mu je potvrdom. Fizičkom je životu potrebna hrana; hrana novoga života jest proslavljeno tijelo Gospodinovo, otajstveno prisutno pod vidljivim prilikama kruha i vina u euharistiji. Naravno je život tijela ugrožen bolestima i ranama koje bi bile smrtne da ih organizam vlastitom snagom i lijekovima, u običnim slučajevima, ne prevlada. Ozdravljenje i jačanje novog života ostvaruje se djelotvorno sakramentima **pokore i bolesničkog pomazanja**. U sakramentu pokore duša duhovno ozdravljuje od rana grijeha. U bolesničkom pomazanju Krist pristupa bolesniku, čisti ga od tragova grijeha i jača ga za borbu u kojoj se nalazi. Kao što obitelj i društvo osiguravaju naravni život svojih članova, tako i **sveti red i ženidba** zajamčuju društvene dimenzije novoga života. Zahvaljujući vlasti koju sakrament reda daje biskupima i svećenicima, novi se život širi i nastavlja po Kristu u Božjem narodu koji u svećeništvu nalazi učiteljstvo i vodstvo. U kršćanskoj se ženidbi mužkarac i žena sjedinjuju da bi se međusobno pomagali i pružili bitak novim životima određenima za službu i ljubav Božju u svijetu. (-Nada koja je u nama-**, br. 31)

Sedam svetih sakramenata:

1. **Krštenje (krst)**
2. **Potvrda (krizma)**
3. **Euharistija (misa, pričest)**
4. **Pomirenje (pokora, ispovijed)**
5. **Bolesničko pomazanje**
6. **Sveti red**
7. **Ženidba**

1. KRŠTENJE (KRST)

Krštenje je prvi i temeljni sakrament Crkve. «vrata» u Kristovu zajednicu. Isus je rekao: «Tko uzvjeruje i pokrsti se, spasi će se». Nikodemu je tumačio da se čovjek mora «preporoditi». «rođiti odzgor», po vodi i Duhu Svetom.



Krštenjem se označuje da se nastavljaju spasiteljska Božja djela iz prošlosti, kao što su: spasenje Noe i njegove obitelji iz Potopa, spasenje Izraela iz Egipta prelaskom preko Crvenog mora, uvođenje Izraela u Obećanu zemlju preko vodâ rijeke Jordana... Istim znakom vode Bog kroz sve vjekove označuje da izdvaja svoje odabranike od svih ropstava i propasti i dariva im svoj život «odozgor» nalik Isusovu životu, kojega je uskrsnuo od mrtvih snagom svoga Duha. Zato je krštenje vidljivi znak da postajemo slični. «suobličeni» Isusu Kristu, prvom Božjem odabraniku, slični Kristu u njegovoj smrti, ukopu i uskrsnuću.

Stoga su kršćani od davnine krštenje svečano slavili najradije u vazmenoj noći između Velike subote i Uskrsa, kad Crkva slavi Kristov vazam (pashu), tj. njegov prijelaz s ovog svijeta k Ocu po smrti i uskrsnuću. Krštenikov prolaz kroz smrt, ukop i uskrsnuće s Kristom lijepo simbolizira npr. uronjavanje krštenika u vodu, što se vrši u velikim krstionicama.

• U obredu krštenja pripravnik (krštenik) najprije izražava svoju **ŽELJU** da bude kršten i **NAKANU** koja ga u tom vodi. Kod krštenja djece tu želju i nakanu u ime krštenika izražavaju roditelji i kumovi.

Krštenj: Što tražite od Crkve Božje za I.?

Roditelji: **Krštenje.**

Krštenj: Što ištaš od Crkve Božje?

Krštenik (pripravnik): **Vjeru.**

Krštenj: Što ti daje vjera?

Krštenik: **Život vječni.**

• Zatim krštenik sluša **BOŽJU RIJEČ**. Njome ga Bog poziva na vjeru i obraćenje. Snagom te riječi Bog iznutra obraća njegovo srce. — Odrasli krštenici pripremaju se na krštenje i slušaju Božju riječ kroz duže vri-

jeme, kako bi njihova vjera i obraćenje dovoljno sazreli. To se vrijeme zove «**katekumenat**».

• **Obraćenje i vjeru** krštenici izražavaju **ODREKNUĆEM «SOTONE»** — odbacuju zlo i Zloga (đavla), grijeh i praznovjerje — te **ISPOVIJEŠĆU VJERE** kojom se neopozivo opredjeljuju za Boga u Isusu Kristu.

Krštenj: Odriceš li se solone, svih djela njegovih i svega zavođenja njegova?

Krštenik: **Odričem.**

Krštenj: Vjeruješ li u Boga Oca svemogućega...?

Krštenik: **Vjerujem.**

Krštenj: Vjeruješ li u Isusa Krista...?

Krštenik: **Vjerujem.**

Krštenj: Vjeruješ li u Duha Svetoga...?

Krštenik: **Vjerujem.**

Svakom je kršteniku za krštenje nužna vjera. Mala djeca ne mogu imati osobne vjere, zato se ona krste u vjeri svojih roditelja, kumova i cijele Kristove zajednice. Da bi roditelji mogli valjano ispovjediti vjeru za krštenje svoga djeteta, često će im biti potrebno da se ponovno i sami potpunije nadnu uputiti u vjeru slušanjem i razmišljanjem Božje riječi pod vodstvom službenika Crkve (župnika, katehete).

• **BITNI ČIN KRŠTENJA** jest trostruko pranje vodom — bilo uronjavanjem bilo poljevanjem — uz pratnju riječi: **JA TE KRŠTIM U IME OCA I SINA I DUHA SVETOGA.**

Redoviti krštenj je svećenik (ili đakon). U izvanrednim i hitnim slučajevima može krstiti svatko tko zna što je krštenje i voljan je krstiti krštenika. Katolička vjera zato ne pozna i ne dopušta prekrštavanja. — Čovjek koji vjeruje i želio bi se krstiti a ne može, **kršten** je već **željom**. Tko nekršten mučeništvom posvjedoči svoju vjeru kršten **krstom krvi**.

• **Obredi** poslije pranja vodom označuju:

— **Mazanje krizmom** označuje da krštenik postaje pomazanik s Kristom-Pomazanikom (Mesijom), suradnik u njegovoj «proročkoj», «svećeničkoj» i «kraljevskoj» službi.

— **Bijela haljina** znak je novoga krštenikova dostojanstva (krštenjem postajemo «Božji sinovi») i znak njegove krsne nevinosti po oprostjenju grijeha — ali i znak njegove obveze da odsada živi neokaljano po uzoru na Isusa Krista koji nije počinio zla.

— **Uskrsna svijeća** koja gori kod krštenja označuje prisutnost Isusa Krista — Uskrsloga. On je svjetlo i putokaz za novi život krštenika i izvor svega što nam se dariva po krštenju. Zato se krštenikova svijeća pali na uskrsnoj svijeći.

— **Obred «Efeta»**, tj. obredno otvaranje krštenikova ušiju i usta, simbolički pokazuje da je krštenik stupio u novi odnos s Bogom: odsada će njegov život biti neprestano i pomno slušanje Božje riječi te spremno odazivanje toj riječi; (takvo će ga slušanje Božje riječi osposobljavati da za ljude može pronalaziti «prave riječi»).

Krsni kumovi su svjedoci i jamci za vjeru krštenika pred kršćanskom zajednicom i predstavnici kršćanske zajednice pred krštenikom; suradnici i pomoćnici roditeljima u kršćanskom odgoju krštenika, osobito uzornim kršćanskim životom.

Svake godine u **vazmenoj noći** slavimo **spomen svoga krštenja**. Zato te noći obnavljamo svoja **krsna obećanja**; odričemo se đavla i ispovijedamo vjeru. To činimo i u nekim važnim trenucima svoga kršćanskog života: kod potvrde (krizme), kod prve pričesti, kod puđbine, na misijama i sl. Krsno opredjeljenje za Krista je neopozivo, ono trajno određuje i usmjeruje naš život, ako ga nevjeroj i zlim životom ne pretvorimo tek u otvorena vrata od kojih dalje nismo ozbiljno koraknuli.

Ukratko bismo mogli ovako izraziti što se po sakramentu krštenja na otajstven način događa:

• snagom Duha Svetoga primamo nov život «odozgor»; postajemo slični Isusu Kristu. SImu Božjemu, («suobličujemo» se Isusu Kristu) te tako postajemo «Božji sinovi» («Božja djeca»); rađamo se na nov život s Bogom («preporadamo» se, primamo «milost posvetnu»);

• rađanjem na novi život opraštaju nam se grijesi («istočni» grijeh i grijesi što smo ih osobno počinili prije krštenja);

• na poseban nam se način darivaju («uljevu») temeljne ljudske i vjerske «kreposti» (vrline): osobito vjera, nada i ljubav;

• postajemo članovi zajednice Božjega naroda — Crkva.

(Oni koji nisu upoznali Isusa Krista a iskreno traže istinu i žive po savjesti jesu «nevidljivi», «neobilježeni» članovi zajednice Božjega naroda. Za njih bismo također mogli reći da su kršteni «krstom želje» jer, tražeći istinu i živeći po savjesti, žele činiti ono što Bog od njih traži.)

Opširnije o obredu krštenja i o njegovu značenju vidi u knjizi «**Krštenje vašeg djeteta**» (Zagreb, KS) i u «**Nedjeljnom i bldganskom mislu za narod**» (Zagreb, KS), str. 732—743. — O sakramentu **krsta (krštenja)** te o «**sakramentima kršćanske inicijacije**» vidi također u ovoj knjizi na str. 133—137.

2. POTVRDA

Potvrda je sakrament **Duha Svetoga**.



Isus Krist je začet i rođen po Duhu Svetom od Marije Djevice. Kod krštenja na Jordanu vidljivo mu je darovan Duh Sveti koji ga je »pomazao« za Mesiju. Sam je za se posvjedočio: »Na meni je Duh Gospodnji... On me posla blagovjesticom biti siromasima; proglasiti sužnima oslobodjenje, vid sljepima; na slobodu pustiti potlačene, proglašiti godinu milosti Gospodnje« (Lk 4,18). Evanđelje biježi da je u svemu svom javnom životu govorio i radio ispunjen Duhom Svetim.

Isus je i svojim učenicima obećao Duha Svetoga kao Duha istine koji će ih uvesti u svu istinu. Duha snage kojim će svjedočiti za njega, kao Duha Tješitelja i Branitelja. Obecani dar Duha primili su **učenici** na prve Duhove i odmah su **polaganjem ruku** taj dar prenosili na **sve kršćene**. Time se događaj Duhova u Crkvi kroz sve vjekove obnavlja: Duh Sveti utvrđuje srca Isusovih učenika u vjeri, u nadi, u ljubavi i svjedočenju.

Uz polaganje ruku brzo se kao prikladan znak potvrde pojavilo i **pomazanje krizmom**. Njime se označuje pomazanje Duhom Svetim, što se u Svetom pismu često spominje. Danas u svetoj **potvrdi** na potvrđenike, da bi primili Duha Svetoga, redovito polažu ruke **biskup**, koji su nasljednici Apostola.

Potvrda nastavlja i dopunjuje ono posvećenje koje je započelo krštenjem. Zato se kod odraslih krštenika **potvrda (krizma)** podjeljuje odmah poslije **krštenja**, a slavlje se dovršava **euharistijom**; to su tri temeljna sakramenta, oni potpuno uvode čovjeka u Crkvu i njezina dobra, iznutra ga izgrađuju i osposobljavaju za život po vjeri. Zato se i zovu »sakramenti pristupa u kršćanstvo« ili »sakramenti inicijacije«.

214

Da bi netko mogao pristupiti potvrdi, valja da je kršten, da je u milosti (i), u prijateljstvu s Bogom i ljudima, da je prikladno poučen i da je kadar obnoviti krsna obećanja.

Potvrđenici koji su bili kršteni kao mala djeca obnavljaju **krsna obećanja** prije potvrde; odriču se sotone i ispovijedaju krsnu vjeru. Tako svjerasno i osobno prihvaćaju ono što su nekoć kao djeca primili pristankom svojih roditelja, kumova i kršćanske zajednice.

Obrrede potvrde opisali smo ranije (v. na str. 180–183). Ovdje ističemo da je **bitni obred potvrde: pomazanje krizmom utjem na čelu**, koje se izvodi **polaganjem ruke i riječima**:

PRIMI PEČAT DARÁ DUHA SVETOGA.
Potvrđenik odgovara: AMEN (i), »tako neka bude«.

Tako je potvrđenik zauvijek »obitežen« Božjom ljubavlju i svojim obećanjem da će biti vjernik. Taj je »bijeg« pred Bogom »ne-labav«.

Potvrđenike prate i predstavljaju biskupu **kumovi**. Prikladno je da to budu isti koji su bili i na krštenju (ali mogu biti i drugi). Budući da su kumovi pomoćnici i predvodnici u kršćanskom životu potvrđenika, osim što će mu biti prijatelji na koje će potvrđenik uvijek smjelo računati, oni valja da se ističu i uzornim kršćanskim životom:

- da budu dovoljno zreli za tu zadaću;
- da su kršteni te da pripadaju Katoličkoj Crkvi, da su potvrđeni i pričesteni;
- da im crkveni zakoni ne zabranjuju vršiti službu kumova.

Po sakramentu potvrde (krizme) na poseban način primamo **dar Duha Svetoga** koji nas ispunja svojim svjetlom i svojom snagom te nas »potvrđuje«, to jest učvršćuje i utvrđuje u vjeri i ljubavi. Ono što nam Duh Sveti na otajstven način dariva i izvodi u nama po sakramentu potvrde ukoliko bismo mogli izraziti ovako:

- Duh Sveti usavršuje i dopunjuje u nama unutarnju sličnost Kristu (=usobljenje-Kristu) što nam je darovano na krštenju;
- potvrdom se krštenik potpunije i na osobniji način uključuje u Crkvu (potpunije se »ucjeljuje« u objavljeni Kristovo Tijelo i na potpuniji način postaje članom Božjega naroda). Time potvrđenik postaje sposobniji i obvezatiji sudjelovati u poslanju Crkve i preuzimati u njoj službe i odgovornosti. Zato kažemo da sakramentom potvrde postajemo »odrasli«, »zreli«, »punoljetni« članovi Crkve.
- Duh Sveti nas ispunjuje svojim svjetlom da bismo što bolje mogli razumjeti ono što nam je Bog objavio, osobito po svom Sinu Isusu Kristu (Duh Sveti nas »uvodi u svu istinu«);

• Duh Sveti nas ispunjuje svjetlom i ljubavlju da bismo u događajima i ljudima koje susrećemo mogli prepoznati Božju prisutnost i Božji poziv da se naprestano što dosljednije uključujemo u izgradnju novoga, Božjega svijeta;

• Duh Sveti nas ispunjuje snagom i slobodom da bismo hrabro, kao punoljetni i odrasli kršćani, mogli štieliti po vjeri i za nju svjedočiti.

Dopunje o sakramentu potvrde vidi u ovoj knjizi osobito pod naslovima: »Potvrda — sakrament kršćanske punoljetnosti« (str. 152–156), »Slavlje sakramenta potvrde« (str. 180–183) i »Slavlje uzmenog otajstva« (str. 132–137). O sakramentu potvrde vidi također u »Načelnom i blagdanskom mislu za narod« (str. 743–746).

3. EUHARISTIJA

»Gospodnja večera«, **euharistija** je najpoznatije vidljivo očitovanje našega drugovanja s Bogom i jedinstva svega Božjega naroda na zemlji. Sam Isus Krist slavio je stanozavjetnu **vazmenu (pashalnu) večeru** i često sudjelovao u drugim religioznim gođbama svoga vremena. On je čudesnim umnažanjem kruha, svojim govorom o kruhu života te prispedom o kraljevskoj svadbenoj večeri najvjestito da će svojoj Crkvi ostaviti **gođbu** kao novi oblik štovanja Boga i bratskog okupljanja vjernika.

Te je Isus vidljivo učinio na **Posljednjoj večeri** prije svoje muke. Tu je svoje učenike poučavao i bodrio da ustraju u jedinstvu i ljubavi, molio je za njih i za sve ljude svoju velikosvedeničku molitvu (Iv 17) i na kraju je uzео kruh, izrekao hvala Bogu, razlomio kruh i dao ga učenicima govoreći: »OVO JE MOJE TIJELO KOJE SE ZA VAS DAJE, OVO ČINITE MENI NA SPOMEN«. Zatim im je pružio čašu s vinom govoreći: »OVA JE ČAŠA NOVI SAVEZ U MOJJOJ KRVI, KOJA SE ZA VAS PROLJEVA«. Tako se Isus u znakovima kruha i vina sav predao Ocu i ljudima. Ustanovio je **Euharistiju**, Gospodnju večeru ili misu kao »spomen-čin« svoga potpunog predanja, svog žrtvovanja. Sv. Pavao tumači to riječima: »Istinu: svaki put kad jedete ovaj kruh i pijete ovu čašu (kalež), navješćujete smrt Gospodnju dok on ne dođe«.

Misa je sakrament Isusove žrtvene hvale Bogu. U njoj se znakovito, »sakramentalno-slavi i obnavlja **Isusova žrtva** za naše spašenje, njegovu smrt i uskrsnuće. Blagujući povećeni kruh i vino, primamo Isusovo tijelo »koje se za nas daje«, i njegovu krv »koje se za nas proljeva«.



BITNI DIO MISE jest posvećenje kruha i vina izgovaranjem Isusovih riječi s Posljednje večere. To je središte Isusova spomen-čina: prilike kruha i vina ostaju iste, ali se mijenja sama stvarnost. Kruh i vino posvećenjem postaju nova stvarnost Kristova tijela i njegove krvi. Plodovi zemlje i ljudskoga rada u euharistijskom slavlju postaju -znakovi- da se Isus Krist sav — dušom i tijelom — definitivno i nepovratno predao Ocu i nama, da se to -otajstvo- predanja snagom Božjega Duha i sada događa, da je taj -predani- Isus kao Uskrsli — snagom Božjega Duha — sav prisutan među svojim vjernicima. Tu otajstvenu promjenu stvarnosti kruha i vina u novu stvarnost, u stvarnu prisutnost Isusa Uskrsloga, zovemo -pretvorbu-. — To otajstveno događanje u središnjem činu euharistijskog slavlja predvodnik (svećenik) oglašuje riječima: Tajna vjere!

Prisutni kliču:

Tvoje smrt, Gospodine, naviještamo,
Tvoje uskrsnuće slavimo,
Tvoj slavni dolazak iščekujemo.

Euharistija je spomen-čin kojim se na otajstven način obnavlja događanje našeg spasenja. U njemu se ujedno najbolje vidi što je **Crkva**: zajednica vjernih okupljena oko svoga prisutnog proslavljenog Gospodina, koja po Kristu, s Kristom i u Kristu — ujedinjena snagom Duha Svetoga — daje svu slavu i čast Ocu. I sve to okupljena zajednica želi i nastoji slaviti i proživljavati u savršenom uzajamnom predanju. Euharistija stoga Crkvu istodobno najbolje obituje i izgrađuje. **Euharistija** je središnji sakrament Crkve, sakrament žive Prisutnosti i predanja.

Oko bitnog dijela euharistije od početka su se oblikovali razni obredi, čitanja, pjesme i molitve. Kroz duga su se stoljeća oni i mijenjali. Oni svi zajedno, oko tog neizmijenjenog dijela euharistije — pretvorbe, čine **svetu misu**. (Ti su obredi u ovoj knjizi opširno opisani pod naslovom -Kršćanska zajednica slavi euharistiju-, str. 138—149). — Svi ti obredi, čitanja, molitve i pjesme — raspoređeni prema liturgijskoj crkvenoj godini — čine knjigu koja se zove **misal**. Ta je knjiga napisana vrlo za sve zreliji vjerski život. Uvođenjem narodnog jezika u

liturgiju ona je postala pristupačna svakom vjerniku.

Blagovanje Kristova tijela i krvi, pod prilikama posvećenog kruha i vina, zove se **pričest**.

Posvećeni kruh čuva se u crkvama i poslije mise, u prostoru koji se zove **svetohranište** ili tabernakul (pred njim gori -vječno svjetlo-). Kristovo tijelo pod prilikama kruha čuva se:

- za pričest onih koji nisu mogli sudjelovati u misi (npr. bolesnici).
- za klanjanje i molitvu.

O euharistiji opširnije vidi u ovoj knjizi osobito pod naslovima -Kršćanska zajednica slavi euharistiju- (str. 138—149) i -Slavljenje vjerenog otajstva- (str. 132—137) te u tumačenju -Vjerovanja apostolskog- (str. 195—197 i 204—209). — O sakramentu euharistije vidi također u -Nedjeljnom i blagdanskom misalu za narod-, (str. 745—756). Taj se misal, u svojoj cjelini, bio od velike koristi svima onima koji tijekom liturgijske godine žele na osobnoj i zreliji način u euharistiji slaviti i proživljavati radičite vijest Kristova neispravnog otajstva.

4. POMIRENJE (ISPOVIJED, POKORA)

Svima nam je potrebno -obraćenje-, praštanje i pomirenje jer smo svjesni da su snage zla i grijeha u nama i među nama često jače od dobra i vjernosti na koje smo pozvani. Potrebno je da se neprestano -obraćamo- te da stalno napređujemo na putu istinskog pomirenja s Bogom, jednih s drugima i sa sobom.

Bog nam je definitivno i neopozivo ponudio i darovao oprostjenje i pomirenje u **Isusu Kristu**.

Isus je započeo svoje propovijedanje pozivom: -Obratite se i vjerujte! Evanđelju!- **Opratio** je grijeha i svoju je moć opraštanja i spašavanja potvrđivao čudesnim znakovima (ozdravljenjima). Svoje je **apostole** poslao da naviještaju **obraćenje za oprostjenje grijeha**. Ustanovio je **euharistijsku žrtvu** na -optuženje grijeha-, da bismo u njoj otajstveno sudjelovali u njegovoj smrti i uskrsnuću za naše -opravljanje-. Svoju službu pomirenja ljudi s Bogom Isus danas ostvaruje u svojoj Crkvi: apostolima i njihovim nasljednicima dao je **vlast opratiati grijeha**, a Petru i njegovim nasljednicima simbolički je predao -ključeve kraljevstva nebeskoga-.

Od svog početka, od prvih Duhova **Crkva** propovijeda obraćenje za oprostjenje grijeha. **Krštenjem, potvrdom i euharistijskom izvršuje temeljno pomirenje** ljudi s Bogom. A ni onima koji su već kršteni nikada ne prestaje

propovijedati obraćenje i pokoru; i onima koji su sagriješili poslije krštenja, vlašću koju je primila od Krista, podjeljuje **sakramental pomirenje** (sakrament pokora, ispovjed).



Pomirenje ima uvijek dvije strane:

— **pomirenje s Bogom**, čiju ljubav i ponudu spasenja odbijamo grijehom;

— **pomirenje s braćom**, koju grijehom oštećujemo i vrijeđamo (svi su ljudi povezani u dobru i u zlu).

Sakramental pomirenja **potreban** je svima koji su **teško sagriješili** poslije krštenja. No dobro je da slavimo i primamo taj sakrament i onda kad nismo svjesni teškoga grijeha jer time pokazujemo iskrenost i istinitost našeg nastojanja da neprestano napređujemo na putu obraćenja i pomirenja koje nam Bog nudi i dariva.

Da bi se što bolje izrazio sav misterij (otajstvo) koji slavimo u sakramentu pomirenja, u Crkvi se danas predlažu tri oblika slavljenja tog sakramenta:

- **Zajedničko slavljenje pomirenja s pojedinačnom ispovijedi i odrješenjem**
- **Pojedinačno slavljenje sakramenta pomirenja**
- **Zajedničko slavljenje pomirenja s općom ispovijedi i skupnim odrješenjem**

Ta tri oblika slavljenja pomirenja predviđena su u **obnovljenom -Redu pokore-** koji je odlukom naših biskupa i kod nas stupio na snagu 27. studenog 1977.

O sakramentu pomirenja, osobito o načinima njegovog slavljenja, vidi u ovoj knjizi pod naslovom -**Slavimo sakrament pomirenja**- (str. 167—177) i u tumačenju -**Vjerovanja apostolskog**-, str. 206—208. — O tom sakramentu vidi također u -**Nedjeljnom i blagdanskom misalu za narod**-, str. 757—772.

5. BOLESNIČKO POMAZANJE

5. misterijem patnje suočavamo se osobito u bolesti. U bolesti, vlastitoj i tuđoj, doživljavamo što znači trpjeti i biti ispunjen strahom i tjeskobom pred neizvjesnom budućnošću i pred smrću. Bolest je **iskušenje** za našu vjeru, za naše pouzdanje i za našu ljubav.

O patnji ne bi trebalo previše govoriti. Čak ni o njezinu smislu. Često je bolje šutjeti i nastojati pomoći nenametljivom prisutnošću. No i s patnjom i s bolešću se treba suočiti, i o njima treba reći riječ. Riječ koja se najčešće rađa iz šutnje i koja bi trebala što istinitije izreći naš **stav prema životu i smrti**. Pred takvom riječi ne trebamo bježati. Ni kao ljudi ni kao kršćani.

Najviše što možemo reći o patnji i bolesti jest to da se s njima trebamo suočiti, da se trebamo zajednički **boriti** protiv njih i da ih trebamo **prihvaćati iz ljubavi i vjernosti**. Tada možemo naslutiti i doživjeti koji je njihov «misao».

Koji je «**misao**» patnje i bolesti u Božjem naumu (planu) spasenja i oslobođenja čovjeka i svega stvorenja, mi kršćani otkrivamo u **Isusu Kristu**. Osobito iz njegova **odnosa prema bolesnima** i svima koji su **trpjeli**, i iz njegova **stava prema ljudima** i prema svom **Ocu** kada se sam **suočio s patnjom i smrću**. Isus je bio posebno pažljiv prema onima koji su trpjeli: poklanjao im je svoju **prisutnost, oslobađao ih je tjeskobe i grijeha**, na čudesan ih je način **ozdravljao**... A u trenucima vlastitog suočenja s patnjom i smrću — kada je proživljavao neizrecivu tjeskobu zbog boli i napuštenosti — za ljude je imao samo riječ ljubavi i praštanja, a za svog Oca riječ povjerenja i vjernosti. U trenucima svog «**prijelaza**» **kroz smrt** Isus je **«ljubio do kraja»**. Zato nas Kristova smrt spašava i oslobađa od zla i smrti: njegova je ljubav jača od njih.

Isus Krist nam je pokazao da samo **ljubav** može dati **smisao** («**značenje**») **patnji i smrti**. U trenucima kada «**više ništa**» ne možemo činiti — osim ljubiti, očitujuemo koliko nam je ljubav **nesebična**. Naš **stav** (odnos) prema Bogu i ljudima u trenucima suočenja s patnjom i smrću daje vrijednost svemu onome što činimo i svemu našem životu. U trenucima patnje i našeg «**prijelaza**» **kroz smrt** ljubav treba da bude naša najistinitija i posljednja riječ. Tako se pridružujemo **Kristovu vazmenom otajstvu**: njegovu «**prijelazu**» **kroz smrt u život**.

Isus je svojoj zajednici — **Crkvi** — povjerio da bude **prisutna bolesnima** i svima koji pate i da se za njih brine **onako kako im je on bio prisutan i kako se on brinuo za njih**. I

sve nas je naučio kako i naša patnja i smrt mogu i trebaju biti «**spasiteljske**» i «**osloboditeljske**», ako ih ljubavju pridružimo njegovoj patnji i smrti.



Na slici: svoju pažnju prema bolesnima i starijim osobama posebno pokazujemo kada im omogućujemo da se **svi zajedno susretno u molitvi i vjerničkoj radosti** na hodočašćima i drugim skupovima vjernika. Tada je dobro da **zajednički slavimo i sakramental bolesničkog pomazanja**.

Kristova zajednica — Crkva — od početka je posebnu pažnju poklanjala bolesnima. Već su Apostoli po Kristovu nalogu «**mazali uljem i ozdravljali mnoge nemoćnike**» (Mk 6,13). A sv. Jakov piše u svojoj poslanici: «**Bojuje li što među vama? Neka dozove starješine** (prezbitere, svećenike) Crkve! Oni **neka mole nad njim**, **mažući ga uljem u ime Gospodnje**, pa će **molitva vjere spasiti nemoćnika**: **Gospodin će ga podići**, i, **ako je sagriješio**, **oprostit će mu se**» (Jak 5,14—15). U Markovu evanđelju i u Jakovljevoj poslanici zapravo je riječ o sakramentu bolesničkog pomazanja.

Sakrament **bolesničkog pomazanja** na poseban je način «**znak**» (simbol) susreta uskrslog Krista i njegove zajednice s bolesnikom. U tom se susretu očituju i darivaju pažnja i ljubav Krista i njegove Crkve prema bolesnoj braći.

Sakrament bolesničkog pomazanja, već prema prilikama, može se slaviti na više načina:

- redovno zajedničko slavljenje bolesničkog pomazanja **krvan misle ili pod mislom**;
- redovno pojedinačno slavljenje bolesničkog pomazanja;
- zajedničko ili pojedinačno slavljenje bolesničkog pomazanja u bližoj smrtnoj opasnosti.

U svim je oblicima slavljenja bolesničkog pomazanja **zajedničko** ovo:

- **susret s bolesnikom** u Kristovo ime i u ime njegove zajednice (to se događa i onda kad se susreću samo svećenik i bolesnik);
- **priznavanje grijeha i molitva za oprost**enje (općenitom ispovijedi u pokajničkom činu ili sakramentom pomirenja);

- **slušanje Božje riječi** čitanjem iz Svetog pisma (u smrtnoj opasnosti dovoljno je kratko podsjetiti na bitno iz evanđeoske poruke: na ljubav kojom nas Bog prihvaća i koju od nas očekuje);

- **polaganje ruku i pomazanje** svetim uljem na čelu i rukama;

- **sveopća (vjernička) molitva** kojom se ističe povezanost bolesnika sa svom Kristovom zajednicom i sa svim ljudima;

- **euharistija**: ako je moguće, dobro je slaviti sakrament bolesničkog pomazanja za vrijeme euharistijskog slavlja jer se time ističe da se bolesnik pridružuje Kristovu vazmenom otajstvu (otajstvu njegove muke, smrti i uskrsnuća) koje se spominje i postaje prisutno osobito u euharistiji. — U smrtnoj opasnosti bolesniku se donosi **POPUŠTINA**, tj. bolesnik se pričestuje Kristovim tijelom i njegovom krvlju da bi mu bili «**hrana**» i snaga na njegovu «**putu**», u njegovu «**prijelazu**» **kroz smrt u novi život**.

Sakrament bolesničkog pomazanja može se dijeliti svim vjernicima koji su teže bolesni (npr. prije operacije uslijed opasne bolesti, starijim i bolesnim osobama kojima su snage znatno popustile i sl.).

Za vrijeme slavljenja sakramenta bolesničkog pomazanja svećenik **maže bolesnika svetim uljem** na čelu i rukama govoreći:

OVIM SVETIM POMAZANJEM

I SVOJIM PREBLAGIM MILOSRDEM

NEKA TE GOSPODIN

MILOŠĆU DUHA SVETOGA POMOGNE.

Bolesnik i zajednica: AMEN.

NEKA TE SLOBODNA OD GRUHEA SPASI

I MILOSTIVU PRIGIJE.

Bolesnik i zajednica: AMEN.

Ukratko bismo o sakramentu bolesničkog pomazanja mogli reći ovo:

- Sakrament bolesničkog pomazanja jest sakrament susreta uskrslog Krista i njegove zajednice s bolesnim braćom;
- po tom sakramentu bolesnik prima «**mišost Duha Svetoga**» («**mišost**» znači nezastuđen Božji dar, dar ljubavi);
- primljena «**mišost**» Duha Svetoga:
 - pomaže spasenju svega čovjeka (čovjeka kao duhovno-tjelesnog bića);
 - bolesnika ispunja pouzdanjem u Boga;
 - ispunja ga snagom u patnji i u tjeskobi pred neizvjesnom budućnošću i smrću;
 - jača ga da ne podlegne u iskušenju (napasti) zla i Zloga;
 - može mu dati da postigne i održavljajnja, ako to služi njegovu dobru i spasenju;
 - daje oprostjenje grijeha (i teških ako se bolesnik ne može ispovjediti).

Obred slavljenja sakramenta bolesničkog pomazanja i pojedine te o drugim oblicima brige za bolesnike vid u «**Nadjeđnjem i blagdanstom misalu za narod**», na str. 785—808.

6. SVETI RED

Šav je Božji narod «svećenički narod» jer svi njegovi članovi vjerom i krštenjem postaju dionici svećeništva Isusa Krista koji je naš jedini Svećenik u potpunom smislu (Isus Krist je jedini «Posrednik» između Boga i ljudi, on jedini ostvaruje puno zajedništvo između nas i Boga). Snagom tog «općeg svećeništva» — zajedničkog svim članovima Kristove zajednice — svi su kršćani pozvani da riječe i životom naviještaju «silna Božja djela» (osobito Radvenu novost koja je započela s Isusom Kristom), svi su pozvani da sebe neprestano prinose kao «dahovnu žrtvu» Bogu te da aktivno sudjeluju u liturgijskim slavljinama Crkve (bogoslužju). Snagom tog općeg (zajedničkoga) svećeništva svi su članovi Crkve pridruženi Kristovoj žrtvi (njegovoj smrti i uskrsnuću) kojom se ostvaruje potpuno darivanje Bogu i puno zajedništvo s njime. Stoga su svi Kristovi vjernici «mostovi», «posrednici» između Boga i ljudi.

No osim tog općeg svećeništva u Crkvi od njezina početka postoji i posebna služba, posebne svećeništvo koje nazivamo «**ministerijalne svećeništvo**» (naziv «ministerijalni» dolazi od latinske riječi koja znači «služenje», «služba»). Ta se posebna služba u Crkvi povjerava **sakramentom svetoga reda**. Taj sakrament primaju **biskupi, svećenici i đakoni**, tj. oni članovi Božjega naroda koji mu služe kao predvodnici i učitelji.

Oni koji su sakramentom svetoga reda posvećeni za predvodnike i učitelje Kristove zajednice, na poseban su način **znak prisutnosti Isusa Krista** koji je u punom smislu jedini **Svećenik i Glava Crkve**. Kolegij (zbor) biskupa, na čelu kojega se nalazi rimski biskup (papa), i kolegij (zbor) prezbitera (svećenika), koji predvodi biskup, vidljivo označuju Isusa Krista kao jedinog Predvodnika i Glavu Crkve. Oni su tako i **znak jedinstva Crkve** koju u jedno povezuje Kristov Duh. Kolegij biskupa u zajedništvu s papom i kolegij prezbitera u zajedništvu s biskupom također su **znak i svjedoci «Apostolske Tradicije»**; oni na poseban način svjedoče za ono što su Apostoli primili od Isusa Krista i što su predali svojim nasljednicima da vjerno prenose svim generacijama («tradicija» je riječ latinskog porijekla a znači «predavanje»).

• **ĐAKON** se sakramentom reda posvećuje za pomoć biskupu i prezbiterima u «**službi riječi**», u «**službi oltara**» i «**službi ljubavi**». On svečano naviješta evanđelje u crkvi, poslužuje kod euharistije, dijeli pričest, predvodi molitvena slavlja, krsti, vjenčava i blagoslivljuje mladenca, nosi popudbinu bolesni-

cima i predvodi obred sprovoda. Osim toga đakonu se povjeravaju različite službe u vođenju kršćanske zajednice te u «bratskom služenju» u njoj (đakon npr. vodi karitativnu djelatnost u zajednici). **Red đakonata** podjeljuje biskup **polaganjem ruku i posvetnom molitvom**.

• **SVEĆENIK** (prezbiter, «stariješina») sakramentom se reda posvećuje da **predvodi Božji narod** u konkretnoj kršćanskoj zajednici te da «**predsjeda**» slavljenju **bogoslužja**, osobito slavljenju euharistije. On snagom svoga reda podjeljuje **sve sakramente osim sakramenta svetoga reda** i potvrde (no ima slučajeva kad podjeljuje i potvrde kod krštenja odraslih u smrtnoj opasnosti zajedno s popudbinom, kod svećane potvrde kao supotvrđitelj s biskupom).

Svećeniku na poseban način pripada **dijeliti sakrament pomirenja** (ispovijed) i **bolesničko pomazanje** te **predvoditi euharistijsku žrtvu (misu)**.



Red prezbitera (svećeništva) podjeljuje biskup **polaganjem ruku i posvetnom molitvom**.

U posvetnoj molitvi biskup, između ostaloga, moli:

«**Daj, molimo te, svemogući Oče, ovim službenicima svojim dostojanstvo prezbitera. Obnovi u njihovim srcima Duha Svetoga; da vrše tu službu drugog reda koju im povjeravaš te primjerom svoga života postanu početak čudoređnog ponašanja. Bili vaļani suradnici naše službe da riječi evanđelja dopru do na kraj zemlje i da svi narodi, u Kristu sabrani, postanu jedan svetl Božji narod.**»

Novom prezbiteru biskup maže dlanove svetom krizmom uz riječi:

«**Gospodin Isus Krist, kojega je Otac pomazao Duhom Svetim i snagom, čuvao te da posvećuješ kršćanski puk i Bogu prinosiš žrtvu.**»

Zatim im predaje pliticu s kruhom i kalež

s vinom i vodom za euharistijsku žrtvu uz riječi:

«**Primi darove što ih svetl narod prinosi Bogu. Budi svjestan snaga što radiš. U djelo provedi ono što obavljáš i život svoj oslobodi slavlju križa Gospodnjega.**»

• **BISKUP** posvećenjem prima puninu svećeništva (svetoga reda) i nasljednik je službe Apostola. Po biskupu, okruženom njegovim prezbiterijem (svećenicima), usred Božjeg naroda peimutan je sam «**gospodin Isus Krist**». Biskup je «**znak**» prisutnosti Isusa Krista — jedinog Predvodnika i Glave Crkve — te možemo reći da preko njega sam Isus Krist propovijeda evanđelje, dijeli sakramente i upravlja Crkvom.

Za biskupe kažemo da su **pastiri Crkve** jer im je Krist — jedini Pastir Crkve u punom smislu — povjerio da kao nasljednici Apostola **predvode Crkvu; u propovijedanju evanđelja, u posvećivanju Božjega naroda** predvođenjem bogoslužja te u **upravljanju Crkvom**. — Svi su članovi Božjega naroda dionici u Kristovoj «**proročkoj**» (učiteljskoj) službi, u «**svećeničkoj**» službi i u «**krajevskoj**» službi (službi upravljanja). No biskupi — sa svojim suradnicima svećenicima i đakonima — u tim triju službama imaju udjela kao «**pastiri**», tj. kao predvodnici Crkve (usp. DRUGI VATIKANSKI KONCIL, Dogmatska konstitucija o Crkvi, br. 20).

Biskupski red podjeljuje se **polaganjem ruku i posvetnom molitvom**.

Nakon posvetne molitve biskup posvetitelj maže novom biskupu glavu krizmom i govori:

«**Bog, koji te učini dlanikom punine Kristova svećeništva, izlio na te otajstvenu pomast i dao da rod donosiš duhovnog blagoslova.**»

Pruža mu evanđelistar i govori:

«**Primi evanđelje i propovijedaj Riječ Božju sa svom strogivošću i naukom.**»

Stavlja mu prsten uz riječi:

«**Primi prsten, znak vjernosti; ostani vjeran i Božju zaručnicu svetu Crkvu sačuvaj neokaljanom.**»

Daje mu štap i govori:

«**Primi štap, znak pastirske službe, i pripazi na svekoliko stado u kom te Duh Svetl postavlja za biskupa da ravnaš Božjom Crkvom.**»

Zarečeni (tj. oni koji su primili sakrament svetoga reda) obilježeni su «**neizbrisivim Kristovim biljegom**» za službu koja im se povjerava.

O «svećeništvu» svih vjernika te o biskupima, svećenicima (prezbiterima) i đakonima vidj u ovoj knjizi osobito pod naslovima «**Naše kršćanske zajednice**» (na str. 113—120), «**Katolička Crkva u Hrvata danas**» (na str. 95—112) i «**Susret s biskupom**» (na str. 178—179) te u slavljenju «**Vjeronavlja apostolskoga**» (str. 203—208).

7. ŽENIDBA

Trenuci kada dvije ljudi, koji su spoznali da se vole, definitivno odlučuju započeti novi, zajednički život — spadaju u najznačajnije trenutke njihova života. Velik je i nezrediv misleni ljubavi između muškarca i žene koji se za dio života «predaju» jedno drugome da svoju ljubav žive neopozivo i do kraja vjerno. To je tolika tajna da je bračna ljubav između muža i žene u biblijskom govoru «znak» (simbol, slika) Božje ljubavi prema njegovu narodu:

- Bog Jahve izabire sebi i ljubi svoj narod Izrael kao što muž izabire i ljubi svoju ženu (u Starom zavjetu Bog sa svojim narodom Izraelom «sklapa» Savez prijateljstva i ljubavi);
- neopozivo ljubav i vjernost između muškarca i žene «znak» je Kristove ljubavi i vjernosti prema novom Božjem narodu — Crkvi. Kristovoj «Zaručnici» (s novim Božjim narodom Bog «sklapa» novi Savez ljubavi i vjernosti u Isusu Kristu).

Kršćanska je ženidba sakrament, tj. «vidljivi znak» «novi» (živo) Božje prisutnosti i ljubavi Time veličina i ljepota ljudske ljubavi dobiva novi smisao (novo značenje):

- kršćanska je ženidba trajni «znak» Saveza ljubavi što ga je Bog neopozivo sklopio s čovječanstvom u Isusu Kristu;
- kršćanska je ženidba «znak» ljubavi koju Bog dariva supružima i kojom ih povezuje sa sobom;
- ona je sakrament i zato što na otajstven način izražava vjeru i nadu muža i žene da njihova ljudska ljubav može postati mnogo više nego što jest jer se temelji na Božjoj ljubavi i vjernosti.

Kršćanski je brak nerazrješiv i jedinstven osobito zato što je on sakrament, tj. što je vidljivi «znak» neopozivo Božje ljubavi i vjernosti i što se na toj ljubavi i vjernosti temelji.

Svaka je ljubav stvaralačka. To osobito vrijedi za ljubav muža i žene koji su pozvani da sudjeluju u stvaranju novih života odgovornim rađanjem djece i takvim odgovorom da im djeca mogu odrasti u slobodna i odgovorne ljude. Osim toga, supruzi su pozvani da se ne zatvaraju u svoj «krug», nego da u življenju bračne i obiteljske ljubavi pošlju sve sposobniji za «otvorenost» drugima: angažmanom u zajednici u kojoj žive, radom u svojoj profesiji, prisutnošću i pomaganjem onima kojima je potrebna pomoć, i dr.

Možemo reći da su supruzi djelotvori sakramenta ženidbe jer se taj sakrament sklapa privolem koji oni izražavaju jedno drugome pred svjedocima (kumovima) i pred pred-

stavnikom Crkve (biskupom, svećenikom ili đakonom). No isto tako možemo reći da sakrament ženidbe posteljuje Crkva jer je duboko značenje tog sakramenta Božji dar koji Bog supružima «bada» poklanja pred Crkve — «sakramenta» Božje prisutnosti i darivanja.

Po sakramentu ženidbe Bog na poseban način ispunja supruge svojom ljubavi i snagom (dariva im «milost») da ne stagniraju i da stalno napreduju u vjernosti i ljubavi te da mogu istinski primiti, voljeti i kršćanski odgojiti djecu.

Sklapanje kršćanske ženidbe jest događaj koji se tiče cijele kršćanske zajednice. Stoga je dobro da u sklapanju sakramenta ženidbe sudjeluje šira zajednica vjernika.

Sakrament ženidbe i sakrament euharistije usko su povezani: i jedan i drugi na otajstven način «označuju» Kristovo neopozivo darivanje po smrti i uskrsnuću, da bi se otvarilo jedinstvo ljudi s Bogom i međusobno. Stoga je najbolje obred vjenčanja slaviti za vrijeme mise.



OBRED VJENČANJA

- **Dvatećna** dočeka mladenca, njihove kumove, roditelje i ostale koji ih prate. Pozdravlja ih i izražava radost cijele zajednice (Crkve).
- **U službi riječi** svi slušaju Božju riječ i razmišljaju o njoj. (Dobro je da u pripravi za vjenčanje mladenici sudjeluju u izboru čitanja.)
- **Privola.** — Svećenik najprije pita mladenca o slobodi njihove odluke o spremnosti na odgovornu vjernost te o spremnosti da prihvate i kršćanski odgojeju djecu — Zatim mladenac pružaju jedno drugome desnu ruku i izražavaju privolu. *Ja, I., uzimam tebe I. za svoju ženu (za svoga muža) i običavam ti vjernost u dobru i u zlu, u zdravju i bolesti. Ljubi tu te i poštovati u sve dane života svoga.*

• **Blagoslov i predaja prstenja.** — Nakon blagoslova prstenja, mladeni stavljaju jedno drugome prsten na ruku govoreći: *I. primi ovaj prsten u znak moje ljubavi i vjernosti ti i ime Oca i Sina i Duha Svetoga.*

• **Sveopća (vjernička) molitva i blagoslov mladenaca.**

• **Obred se može zaključiti molitvom «Čite miš» (ako se slavi izvan mise) i blagoslovom.**

Opširnije o sakramentu ženidbe te o obredu vjenčanja vidi u knjizi *Vale vjenčanje* (Zagreb, 88). O obredu vjenčanja vidi također u *Nedeljnom i blagdanom mislu za narod*, str. 779–784.

RADNI LIST – 3

SAKRAMENTI

Što su sakramenti?

Koliko ih ima?

Njihova podjela

POSLOŽI I IMENUJ znakove za svaki sakrament:



6.



4.



3.



2.



7.

SVETI RED

BOLESNIČKO
POMAZANJE

POKORA



5.

ŽENIDBA

EUHARISTIJA

KRŠTENJE / KRST

POTVRDA



1.

ISPOVIJEST VJERE:

ZADATAK

1. Sakramentalni znak
2. Sakramentalna riječ
3. Obred podjeljivanja: - DJELITELJ
 - PRIMATELJ

(OBRADITI ZA SVAKI SAKRAMENT)

IV. SAKRAMENTI KRŠĆANSKE INICIJACIJE - KRST (sakrament) – KRŠTENJE (obred)

1. UVOD

Sakramenti krštenja, potvrde i euharistije temeljni su sakramenti Crkve i na poseban način čine jednu cjelinu. Oni se zovu sakramenti kršćanske inicijacije, tj. Sakramenti uvođenja u vjeru i život kršćanske zajednice. Snagom tih sakramenata svi su u kršćanskoj zajednici – i biskupi i svećenici i đakoni i redovnici i redovnice i svi vjerski laici – punopravni i jednako vrijedno njezini članovi. Svima je povjereno isto zajedničko poslanje (naviještanje i ostvarivanje Kristova evanđelja), samo su im povjerene različite službe u vršenju tog zajedničkog poslanja.

2. CILJ

- Upoznati temeljni sakrament od Starog zavjeta do Novog zavjeta.
- Uočiti vrijednost i potaknuti na zahvalnost zbog primljenih darova.
- Biti upućeni o samom podjeljivanju tog prvog i temeljnog sakramenta.

3. Građa za jedan ili više susreta

a) Biblijski tekstovi

Iv 3,3-8

Tit 3,4-7

b) Predložak za molitvu

TKO SAM JA

Tko sam ja? Često mi kažu
da iz svoje ćelije izlazim
smireno, vedro i čvrsto
kao vlastelin iz svoga dvorca.

Tko sam ja? Često mi kažu
da sa svojim čuvarima razgovaram
slobodno, prijateljski i jasno,
kao da sam ja zapovjednik.

Tko sam ja? Također mi kažu
da dane nesreće podnosim staloženo,
sa smiješkom i ponosno
kao netko tko je naučen zapovijedati.

Jesam li ja zaista to što drugi o meni govore?
Ili sam samo ono što znam o sebi?
Nemiran, čeznutljiv, bolestan, kao ptica u kavezu,
koja se propinje za dahom, kao da me netko davi za vrat,
onaj koji glada za bojama, cvijećem, pjevom ptica,

koji žeda za dobrim riječima, za ljudskom blizinom,

koji se trese od bijesa zbog samovolje i neznatne uvrede
koji se baca amo tamo u očekivanju velikih događaja,
koji bespomoćno drhti zbog prijatelja
u beskonačnoj udaljenosti ,
umoran i prazan kad moli, misli, radi,
blijed i spreman oprostiti se od svega?

Tko sam ja? Ovaj ili onaj?
Jesam li danas ovakav, a sutra onakav?
Jesam li zajedno jedno i drugo? Pred ljudima licemjer,
a pred sobom vrijedan prijezira i jadan slabić?
Ili postoji u meni nešto poput pobijeđene vojske
koja u neredu bježi pred pobjedom koju je
već izvojevala?

Tko sam ja? Ruga mi se to osamljeno pitanje.
Tko bio da bio, Ti me poznaješ, o Bože ja sam tvoj!

Dietrich Bonhoeffer

c) Razrada teme

Sveti krst je temelj cijelog kršćanskog života, ulaz u život Duha i vrata koja otvaraju pristup drugim sakramentima. Po krštenju smo oslobođeni od grijeha i nanovo rođeni kao sinovi Božji, postajemo Kristovi udovi i pritjelovljeni smo Crkvi te bivamo dionici njezina poslanja: "Krštenje je sakrament preporođenja vodom i riječju".

Grčka riječ *baptizein* znači "uroniti", "uranjati". Uranjanje u vodu – što je središnji obred krštenja – označuje ukop katekumena u smrt Krista, odakle on ustaje, po uskrsnuću s Njime kao Novo stvorenje.

U hrvatskom i drugim slavenskim jezicima riječ krstiti znači unijeti u Krista, učiniti (nekoga) Kristovim.

Ovaj se sakrament također zove i "kupelj novoga rođenja i obnavljanja po Duhu Svetom" (Tit 3,5). Jer označuje i ostvaruje ono rođenje iz vode i Duha bez kojega nitko "ne može ući u kraljevstvo Božje" (Iv 3,5).

"Krštenje je među Božjim darovima najljepši i najdivniji (...) nazivljemo ga darom, milošću, pomazanjem, prosvjetljenjem, odjećom neraspadljivom, kupeljom preporođenja, pečatom i svime onim što je najdragocjenije.

| | |
|-----------------------------|---|
| Dar je | - jer se podjeljuje onima koji ništa ne donose; |
| Milost je | - jer se čak daje i onima koji su krivnjom opterećeni; |
| Krštenje (uranjanje) | - jer se u vodi pokapa grijeh; |
| Pomazanje | - jer je sveto i kraljevsko (takvi su oni koji su pomazani); |
| Prosvjetljenje | - jer je izjaravajuće svjetlo; |
| Odjeća | - jer prekriva našu sramotu; |

Kupelj
Pečat

- jer nas pere;
- jer nas čuva i znak je Božjeg gospodstva"

Sv. Grgur Nazijanski

Krštenje je prvi temeljni sakrament Crkve, ono je kao "vrata" kroz koja se ulazi u Crkvu, Kristovu zajednicu.

Sve se to događa zato što se slavljenjem i primanjem sakramenta krštenja, snagom Očeva i Kristova Duha, rađamo na novi život : rađamo se za "život u Kristu" i "život za Krista". U sakramentu krštenja (krsta) Bog nas stvaralačkom snagom svoga Duha, na otajstven način preoblikuje u svemu našem duhovnom – tjelesnom biću: Duhom Svetim postajemo kao "nanovo rođeni", kao iznova "stvoreni", na sliku Isusa Krista. Zato kažemo da bivamo "kršteni" Duhom Svetim i da bivamo "kršteni u Isusa Krista". Bivamo, slično kao i Isus, "pomazani", "prožeti" Duhom Svetim koji nas svojom stvaralačkom snagom, u najdubljem našem bitku (u onom najdubljem što jesmo), čini "Kristolikima", sličnima Isusu Kristu. Bivamo kao "uronjeni" u Isusa Krista (grč. Izraz za krštenje znači "uranjanje"), postajemo Kristovi, "pokristovljeni" (naša riječ krštenje i "krst" to lijepo izražavaju). Bivamo životno pridruženi Isusu Kristu: kao što su udovi životno povezani sa živim tijelom, kao što su loze životnim sokovima povezane sa živim trsom, kao što su nakalemljene žive mladice povezane sa živim stablom...

Sakramentom krštenja kao da dobivamo novu "narav", postajemo dionici Kristove božanske i ljudske "naravi", postajemo dionici onoga što Isus Krist jest. Krštenjem nas Bog, u najdubljem našem bitku, pridružuje svemu onome što je Isus Krist bio, činio i govorio i svemu onome što raspeti i uskrsli Krist zauvijek jest.

Veliko je i neizrecivo dostojanstvo Kristovih vjernika preporođenih sakramentom krštenja. No, iz tog dostojanstva proizlazi i naša obveza da ŽIVIMO ono što smo postali sakramentom krštenja. Postali smo slični Isusu Kristu i zato je potrebno da ga u svemu nasljeđujemo: da živimo i djelujemo kao što je on živio i djelovao, i da prihvaćamo patnju i smrt kao što ih je on prihvatio – iz ljubavi i vjernosti prema Bogu i ljudima.

U početku su u Kristovu zajednicu ulazili samo odrasli. Njima se najprije naviještala Isusova Radosna vijest (Evandjelje). Zatim bi, pošto su upoznali evanđeosku poruku i prihvatili je vjerom, bili pripušteni slavljenju i primanju sakramenata krštenja, potvrde i euharistije. Tako su oni postajali punopravni članovi kršćanske zajednice (Crkve).

- vrijeme njihova upoznavanja kršćanske vjere zvalo se vrijeme katekumenata, a oni su se zvali katekumeni (pripravnici za krštenje).

No, već od prvih kršćanskih vremena mnogi su odrasli kršćani željeli da i njihova malena djeca primanjem sakramenta krštenja postanu članovi Crkve. Željeli su da i najmlađi članovi njihovih obitelji prime sakrament po kojem će se – snagom Isusova Duha – roditi na nov život, tj. Po kojemu će postati slični Isusu Kristu i pridružiti se njegovoj zajednici. Tako je Crkva od najranijih vremena uvela krštenje malene djece.

Danas se u misijskim zemljama također mnogi krštavaju u odrasloj dobi. Ali i u zemljama gdje se kršćanska vjera odavna i duboko ukorijenila ima sve više onih koji nisu kršteni kao djeca te primaju sakrament krštenja kad odrastu i upoznaju i prihvate Isusovu evanđeosku poruku.

KRŠTENJE ODRASLIH

Nakon dulje pripreve za krštenje, pripravnik (katekumen) pristupa slavljenju i primanju sakramenta krštenja. To najčešće biva tijekom vazmenog bdijenja u uskrсноj noći. Slavljenje i primanje sakramenta krštenja sastoji se od nekoliko važnih dijelova:

- Pripravnik se odriče grijeha i pred zajednicom ispovijeda vjeru.
- Bitni čin krštenja jest trostruko pranje vodom – polijevanjem ili uronjavanjem – uz popratne riječi: Ja te krstim u ime Oca i Sina i Duha Svetoga.

- mazanje krizmom (posvećenim mirisavim uljem) označuje da je krštenik slično kao i Isus Krist – "pomazan" Duhom Svetim, tj. Krštenik prima Duha Svetoga te postaje sudionik u Isusovoj "svećeničkoj", "proročkoj" i "kraljevskoj" službi.

- bijela haljina znak je novoga krštenikova dostojanstva (krštenik je Snagom Duha Svetoga iznova rođen, postao je "kristolik", tj. Postao je nalik Isusu Kristu), znak njegove krsne nevinosti i znak njegove obveze da odsada živi kako je živio Isus Krist koji nije počinio nikakva zla.

- uskrсна svijeća označuje prisutnost uskrסlog Krista kojemu se krštenik pridružuje i koji čemu biti svjetlo i putokaz u njegovu novom životu. Krštenikova se svijeća stoga pali na uskrсноj svijeći.

O KRŠTENJU DJECE

Obredi u liturgijskom slavlju kada sakrament krštenja primaju djeca odvija se slično kao i prigodom krštenja odraslih. Glavne su razlike samo u tome što maleno dijete još nema osobne vjere pa u njegovo ime traže krštenje, odriču se zla i ispovijedaju vjeru njegovi roditelji, kumovi i cijela okupljena kršćanska zajednica. Zato kažemo da se dijete krsti u vjeri svojih roditelj, kumova i cijele Kristove zajednice (Crkve). Stoga roditelji, kumovi i cijela kršćanska zajednica preuzimaju brigu da novo kršteno dijete odgoje u kršćanskoj vjeri, tj. Da mu pomognu da upozna Isusovu Radosnu vijest te da je, kad dovoljno odraste, osobnom vjerom prihvati.

d) Metode rada (praktični dio)

- U skupinama: 1. Obraditi teoretski dio
2. praktični dio – scenski prikazati tijek krštenja

e) Molitveni završetak

Prilog 1, Meditacija VJERUJEM, Anton Gots, Katolički tjednik, 7/2004.

MEDITACIJA

Bog mi govori u Svetom pismu:

Moj si. Ne boj se. Imenom to tvojim zovem. U dlan sam to svoj upisao. Ja sam s tobom.

Hvatam se za to rijeci,
vjerujem.

Od tih rijeci živim.

Uz njihovu pomoc podnosim svoj zivot.

One su mi most preko ponora. Uze na strmini.

Putokaz iz tmine.

Imam bolove

i mucim se.

Ipak vjerujem u njegovu prisutnost. Ja

sad s njim nosim njegov kriz. Tisti me.

Stenjem, vicem.

Ali vjerujem.

Vjerujem da sam zapisan u njegov dlan; da je On sa mnom.

Vjerujem sa svom svojom nestrpljivoscju,

svojom razdrazljivoscju,

svojom nepodnosljivoscju prema drugima,

svojom klonuloscju,

sa svim svojim stenjanjem i jaucima.

Vjerujem, premda vise ne mogu spavati, *premda*

ne znam kakva me buducnost cekta, premda

bolovi postaju sve nepodnosljiviji, premda

lijekovi vise ne djeluju, premda iz dana u dan

kopnim.

Vjerujem da je On u blizini.

Vjerujem iako sam sasvim sam i nitko mi ne mote pomoci,

iako me predaju iz ruke u ruku,

upucuju od vrata do vrata,

iako sam zrtva pogresnog tretmana,

iako me osjetljivim smatraju i simulantom.

Vjerujem da je On jos uvijek uza me.

Vjerujem, mada su moji sada sami,

zbunjeniji od mene,

ugrozeniji od mene,

slabije zbrinuti od mene.

Vjerujem da je On i s njima.

Vjerujem, ako me i uzme,

ako mu sutra vise ne budem potreban,

ako me prekosutra postavi na mrtvi kolosijek,

zapovijedi mi da odstupim i zaustavi sat moga

zivota.

Vjerujem da ce me tad primiti k sebi. Ta On me pozna. Upisan sam u njegov dlan. Ne bojim se, doista se ne bojim.

Vjerujem

Kad ne bih mogao vjerovati, morao bih se sada

prepirati s Bogom,

optuzivati Boga,

prokleti svoj zivot,

muciti se pitanjima:

zasto, cemu, kako dugo jos?

morao bih optuzivati ljude oko sebe;

nemilosrdan biti i osvjetljiv; morao bih

mo2da okoncati zivot.

Ali postec7en sam svega toga jer vjerujem, *jer*

mogu, jer smijem vjerovati!

Buduci da vjerujem, mogu posjedovati nutarnju nenavezanost,

mogu svakom danu mirno pogledati u oci,

mogu prijeci preko nanesene nepravde,

mogu se oak radovati ovom zivotu,

ovoj bolesti svojim

bolovima,

sutrasnjoj smrti;

kadar sam sve ljubavlju prihvatiti i

ne zeljeti da bude drukcije nego sto

jest.

Buduci da vjerujem, nema potrebe da se plasim i strepim.

"Strah uzrokuje muku. U ljubavi", koja dolazi iz vjere *u njega*, "nema straha" (1 Iv 4,18).

U vjeri pobjeđujem tisuću puta dnevno.

Ja mogu, ja smijem vjerovati!

Hvala ti za to sposobnost vjere.

*Anton Gots OSC,
PR/HVACAM KR/2*



4. Korištena literatura

Snagom Duha, Pođimo zajedno, KKC, Misal ABC, obrednik

RADNI LIST – 4

KRST – KRŠTENJE

Sakrament krsta je:

Krstiti može:

Za krštenje je potrebno:

Po krštenju postajemo:

Krstiti se može:

Zadatak kumova je:



V. SAKRAMENT KRŠĆANSKE INICIJACIJE - POTVRDA

1. UVOD

Rano djetinjstvo brzo prolazi, dolaze godine razvoja, kad od djeteta postaje dječak i djevojčica, pa mladić i djevojka. Sačuvati živu vjeru u Krista i čisto nepokvareno srce može se samo uz veoma žilavu, odlučnu borbu.

Krist nam je dao razne sakramente primjerene potrebama čovjekova života. Evo za ovu potrebu, tj. Za borbu koju mora voditi kršćanska duša s napastima svoga spasenja – dan nam je sakrament svete potvrde. Po tom sakramentu primamo Duha Svetoga koji nas jača za hrabro (odvažno) i ustrajno ispovijedanje vjere.

Krštenje nas je uvelo u život milosti. Potvrda nas u tom životu milosti utvrđuje. Krštenjem ulazimo u početak božanskog života duše, a po svetoj potvrdi stječemo dar jakosti, da započeti božanski život možemo održati i da ga možemo prenositi u druge. Po krštenju smo postali djeca Božja, građani kraljevstva Božjega (Crkve), a po svetoj potvrdi postajemo svjedoci Kristovi,.

Tko može primiti POTVRDU?

1. Onaj koji je kršten.
2. Onaj koji još nije krizman, potvrđen, jer taj sakrament utiskuje neizbrisivi biljeg te se može samo jedanput u životu primiti.
3. Onaj koji ima nakanu primiti taj sakrament.
4. Treba biti u milosti posvetnoj, odnosno da nije svjestan teškoga još neoprostenog grijeha. U svakom slučaju neka prethodi dobra ispovijed!
5. Onaj koji solidno poznaje kršćanski nauk.

2. CILJ

- Posvijestiti dubinu i vrijednost sakramenta potvrde.
- Produbiti vjeru u djelovanje Duha Svetoga
- Upoznati sakrament kroz obred podjeljivanja.

3. Građa za jedan ili više susreta

a) Biblijski tekstovi

Dj 8,14-17

b) Predložak za molitvu

DOĐI, STVORČE DUŠE SVET!

*Po tebi je svijet stvoren, stvaraj ga i dalje.
I naše je srce svijet kojemu treba tvoje stvarateljske moći;
iznova stvaraj što si jednom napravio. Spajaj što se raspada.
Budi što je neplodno. Pomlađuj staro.
Daj nam oči da vidimo svjetlo, stvoreno i nestvoreno.
Daj nam snage donijeti rod i radovati se u tijelu i u duši.
Mekšaj čudi kamene. Od straha se kočimo, oživi nas.
Očajnima daj snage, nejakima jakosti, dužnicima oproštenja,
vjere svima koji vjeru traže.
Nijemima daj riječi: riječ ljubavi onima što ljube,
riječ zahvale zahvalnima,
riječ istine što istinu traže.
Riječ pouzdanja daj nepovjerljivima,
riječ hvale svima koji ne znaju kako će slaviti tebe, Bože moj.
Oživljuj mrtve: da bi se nemoćni podigli,
klonuli uspravili, hromi prohodali,
besputnici našli put koji Ti pokazuješ.
Daj da ugledaju cilj i oni koji ne nalaze smisla.*

O dođi, Stvorče Duše Svet!

Jörg Zink

c) Razrada teme

Riječ **POTVRDA** dolazi od latinske riječi "confirmatio" ili od temeljnog glagola "firmare", što znači učvrstiti, ojačati. Zato zovemo taj sakrament i firma. Slovenski birma, njemački Firmung. Zovemo ga također i krizma. Ta riječ dolazi od "krizme", tj. Onog svetog ulja što ga biskup posvećuje na Veliki četvrtak. Prema tome oni koji primaju ovaj sakrament zovu se POTVRĐENICI ili KRIZMANICI.

Sakramenti krštenja i potvrde, zajedno sa sakramentom euharistije čine jednu cjelinu. Ti su sakramenti samo dijelovi jednog te istog puta kojim treba da prođe svatko tko se želi potpuno pridružiti Isusu Krist i njegovoj crkvi zato ta tri sakramenta nazivamo sakramentima kršćanske inicijacije ili sakramentima pristupa u kršćanstvo (riječ "inicijacija" lat. je podrijetla i znači "uvođenje, upućivanje u tajne"). Krštenje, potvrdu i euharistiju nazivamo također sakramentima uvođenja u vjeru i u život kršćanske zajednice jer se za njihovo slavljenje i primanje redovito traži poznavanje kršćanske vjere i života po vjeri. (Ako te sakramente primaju malena djeca važno je da se u kršćansku vjeru i život po vjeri sve dublje uvode njihovi roditelji i ostali članovi kršćanske zajednice. Osim toga, potrebno je da se djeca kasnije, kako budu rasla, trajno uvode u vjeru i život kršćanske zajednice da bi postupno mogla upoznati ono što su primila po sakramentima inicijacije te da bi mogla živjeti u skladu s onim što su na otajstven način postala primanjem tih sakramenata.)

Slavljenjem i primanjem sakramenta potvrde (krizme, firme) krštenici nastavljaju put koji su započeli primanjem sakramenta krštenja: nastavljaju put potpunog "suobličenja" Isusu Krist i potpunog uvođenja u vjeru i život kršćanske zajednice (nastavljaju put kršćanske inicijacije.) sakramentom potvrde upotpunjuje se i dovršava ono što se u nama već počelo događati primanjem sakramenta krštenja. Zato se u prav kršćanska vremena sakrament potvrde najčešća prima odmah nakon krštenja. Zato se i danas taj sakrament veoma često prima neposredno nakon krštenja, osobito kada odrasli slave i primaju sakramente kršćanske inicijacije.

U Katoličkoj Crkvi na Zapadu – pošto je uvedeno krštenje malene djece – uvedena je praksa da se slavljenje i primanje sakramenta potvrde odvaja od slavljenja i primanja sakramenta krštenja. Potvrda se redovito odgađa za kasnije za odraslu dob kada su djeca, mladi i odrasli sposobniji da osobnije i zrelije prihvate kršćansku vjeru, no, vremensko odvajanje krštenja i potvrde ne znači da ta dva sakramenta smijemo, međusobno odvajati u njihovu dubokom značenju za naš vjernički život.

Sakrament potvrde redovito se slavi i prima:

1. Za vrijeme euharistijskog slavlja.
2. Podjeljuje se nakon evanđelja. Redovito podjeljuje biskup. Kad potvrdu podjeljuje svećenik, on to čini kao biskupov izaslanik.
3. Obnova krsnih obećanja – potvrđenici obnavljaju obećanja što su ih na krštenju u njihovo ime bili dali njihovi roditelji, kumovi i ostali članovi kršćanske zajednice.
4. Polaganje ruku – biskup i ostali svećenici (prezbiteri) su potvrditelji ispruženih ruku nad potvrđenicima.
5. Pomazanje svetom krizmom – bitni čin u podjeljivanju sakramenta potvrde. Potvrđenik u pratnji kuma ili roditelja pristupa biskupu. Kum (ili jedan od roditelja) polaže desnu ruku na potvrđenikovo rame te ga po imenu predstavlja biskupu. Tada slijedi bitni čin u slavljenju i primanju sakramenta potvrde:
Biskup podjeljuje sakrament potvrde pomazanjem krizmenim uljem na čelu, koje se izvodi polaganjem ruke i riječima: "PRIMI PEČAT DARA DUHA SVETOGA".
6. Sveopća (vjernička) molitva
7. Blagoslov – na kraju mise biskup podjeljuje blagoslov potvrđenicima i svoj otkupljenoj zajednici.

Glavni su vidljivi znakovi nevidljivog Božjeg susreta s nama i njegova darivanja, koji dolaze do izražaja dok slavimo i primamo sakrament potvrde, ovi:

- POLAGANJE RUKU
- POMAZANJE KRIZMOM

"SEDAM DAROVA" DUHA SVETOGA

Primanjem sakramenta potvrde primamo puninu Duha Svetoga, na poseban način primamo Duha Svetog kao puninu Božjega života. O primanju "sedam darova" Duha Svetoga u Crkvi se od davnine govori zato što se u biblijskom govoru brojkom "dam" izriče "punina".

Sakramentom potvrde primamo Duha Svetoga koji nas osposobljava da možemo postati "punoljetni", odrasli, zreli kršćani. Zato potvrdu možemo nazvati sakramentom kršćanske punoljetnosti i zrelosti.

Crkva nabraja ovih "sedam darova" Duha Svetoga:

1. **MUDROST** – mudar je čovjek sposoban shvatiti ono što je najvažnije u životu, sposoban je u Božjem svjetlu promatrati i prosuđivati ljudski život i sveukupnu stvarnost.
2. **RAZUM** – tim nas darom Duh Sveti osobito osposobljava da možemo razumjeti i prihvatiti Božju riječ te da možemo u svjetlu Božje riječi razumjeti i promatrati sebe, druge ljude i sveukupnu stvarnost.
3. **SAVJET** – imati "dar savjeta" znači biti sposoban pomoći drugome, osobito u važnim trenucima njegova života u oblikovanju njegova osobnog mišljenja i donošenju osobne odluke.
4. **JAKOST** – "jak" je čovjek sposoban hrabro i ustrajno naviještati – riječju i djelom – Isusovu Radosnu vijest o Novome Božjem svijetu i živjeti prema zahtjevima Isusova Evanđelja.
5. **ZNANJE** – čovjek s "darom znanja" traži i radosno prihvaća istinu, i to osobito onu od koje se može istinski živjeti: Istinu koju susrećemo u Isusu Kristu.
6. **POBOŽNOST**- istinski je "pobožan" čovjek sposoban živjeti u najdubljoj povezanosti s Bogom i s ljudima: Bog je za njega Otac kome se obraća bez straha, s povjerenjem i s ljubavlju, a svi su mu ljudi braća jer nam, je Bog svima zajednički Otac.
7. **STRAH BOŽJI** – biti ispunjen "strahom Božjim" ne znači bojati se Boga nego to znači biti pun poštovanja – možemo reći i strahopoštovanja – prema Bogu i prema svakome čovjeku; to, npr. Znači izbjegavati sve čime bismo mogli uvrijediti Boga i povrijediti svoga bližnjega; "dar straha Božjeg" zapravo je drugo ime za ljubav prema Bogu i bližnjemu.

d) Metode rada (praktični dio)

- Rad u dvije skupine: 1. teoretski dio
2. praktični dio – podjeljivanje sakramenta potvrde.

e) Molitveni završetak

Vjerujem u Duha Svetoga.

Vjerujem: On može raspliniti moje predrasude.

Vjerujem: On može promijeniti moje navike.

Vjerujem: On može svladati moj nehaj.

Vjerujem: On mi može dati nadahnuće za ljubav.

Vjerujem: On mi može dati upozorenje pred zlom.

Vjerujem: On mi može dati srdačnost za dobro.

Vjerujem: On može pobijediti moje žalosti.

Vjerujem: On mi može dati ljubavi prema Božjoj riječi.

Vjerujem: On mi može uzeti osjećaj nevrjednosti.

Vjerujem: On mi može dati snage u mojim patnjama.

Vjerujem: On mi može dati subrata.

Vjerujem: On može prožeti moje biće.

4. Korištena literatura

"Smisao potvrde", Snagom Duha, KKC,

RADNI LIST - 5

SAKRAMENT POTVRDE SE

1. Slavi se i prima: _____

2. Podjeljuje se nakon: _____

3. Podjeljuje ga: _____

4. Potvrđenici obnavljaju: _____

5. Krizmatelj - polaže _____

- maže _____

- daje _____

- govori _____

6. Kumovi _____.

7. Krizmanik odgovara _____

prima _____

Sedam darova **Duha Svetoga** su:

1. _____

2. _____

3. _____

4. _____

5. _____

6. _____

7. _____

Duh Sveti se objavio kao: 1... 2... 3... (gdje, kome, kada)

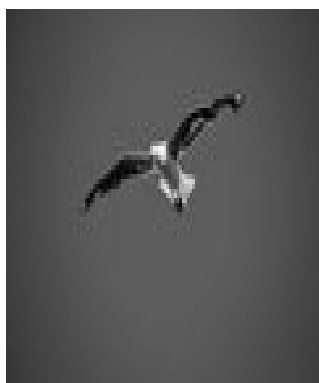

UČINCI POTVRDE

1302 Iz sâmoga slavlja proizlazi da je učinak sakramenta potvrde puni izljev Duha Svetoga, kao što je nekoć bio podijeljen apostolima na dan Pedesetnice.

1303 Prema tome, potvrda pridonosi rastu i produbljenju krsne milosti:

- dublje nas ukorijenjuje u Božansko posinjenje po kojem govorimo: “Abba, Oče!” (Rim 8, 15);
- čvršće nas sjedinjuje s Kristom;
- umnaža u nama darove Duha Svetoga;
- usavršuje naš vez s Crkvom;
- priopćuje nam “osobitu snagu Duha Svetoga” da, kao “pravi svjedoci Kristovi, riječju i djelom, širimo i branimo vjeru”, “hrabro ispovijedamo ime Kristovo i nikada se ne stidimo njegovog Križa”

KKC

1302 Iz sâmoga slavlja proizlazi da je učinak sakramenta potvrde puni izljev Duha Svetoga, kao što je nekoć bio podijeljen apostolima na dan Pedesetnice.

1303 Prema tome, potvrda pridonosi rastu i produbljenju krsne milosti:

- dublje nas ukorijenjuje u Božansko posinjenje po kojem govorimo: “Abba, Oče!” (Rim 8, 15);
- čvršće nas sjedinjuje s Kristom;
- umnaža u nama darove Duha Svetoga;
- usavršuje naš vez s Crkvom;
- priopćuje nam “osobitu snagu Duha Svetoga” da, kao “pravi svjedoci Kristovi, riječju i djelom, širimo i branimo vjeru”, “hrabro ispovijedamo ime Kristovo i nikada se ne stidimo njegovog Križa”

KKC

VI. SAKRAMENT KRŠĆANSKE INICIJACIJE - EUHARISTIJA

1. UVOD

1328 Neiscrпно bogatstvo ovog sakramenta izražava se u različitosti njegova nazivlja. Svako naime od njih doziva u svijest neke njegove vidike. Naziva se:

Euharistija - jer je čin zahvaljivanja Bogu. Riječi *eucharistein* (Lk 22,19; 1 Kor 11,24) i *eulogein* (Mt 26,26; Mk 14,22) podsjećaju na židovske blagoslovne molitve koje - napose one izgovorene za objedom - navješćuju čudesna Božja djela: stvaranje, otkupljenje i posvećenje.

1329 *Gospodnja večera*- jer se radi o večeri koju je Gospodin blagovao s učenicima u predvečerje svoje muke, i o predokusu *svadbene gozbe Jaganjčeve* u nebeskom Jeruzalemu.

Lomljenje kruha - jer je taj obred, izrazit za židovsku gozbu, običavao vršiti Isus kada je kao predsjedatelj stola blagoslivljao i dijelio kruh, posebno na Posljednjoj večeri. I po tom činu učenici su ga nakon uskrsnuća prepoznali, a prvi će kršćani upravo tim izrazom nazivati svoje euharistijske sastanke. Tako su naznačavali da svi koji blaguju od istoga razlomljenog kruha, Krista, ulaze u zajedništvo s njim i u njemu tvore samo jedno tijelo.

Euharistijski sastanak ili zbor (synaxis) - ukoliko se Euharistija slavi u skupu vjernika, vidljivom izrazu Crkve.

1330 *Spomen-čin* Gospodnje smrti i uskrsnuća.

Sveta Žrtva - jer uprisutnjuje jedincatu žrtvu Krista Spasitelja, a uključuje i prinos Crkve; ili takodjer *sveta misna žrtva*, "žrtva zahvalna" (Heb 13,15), *duhovna žrtva*, *žrtva čista i sveta*, jer ispunja i nadilazi sve žrtve Starog saveza.

Sveta i božanska Liturgija - jer sva liturgija Crkve nalazi svoje srediste i najzgušnutiji izraz u slavlju ovoga sakramenta; u tom smislu naziva se i slavlje *Svetih otajstava*. Govori se i o *Presvetom Sakramentu*, jer je Euharistija sakrament nad sakramentima; tim se izrazom označuju euharistijske prilike čuvane u svetohraništu.

1331 *Pričest* - jer se po ovom sakramentu sjedinjujemo s Kristom koji nas čini dionicima svoga Tijela i Krvi da s njim tvorimo samo jedno tijelo; naziva se još i *svetinja*, *svete stvari: ta hagia, sancta*- sto je prvotno značenje "općinstva svetih", o kojem govori Apostolsko vjerovanje - ili pak *kruh anđeoski*, *kruh nebeski*, *lijek besmrtnosti*, *popudbina*...

1332 *Sveta Misa* - jer Liturgija, u kojoj se ostvaruje otajstvo spasenja, završava otpustom ili slanjem vjernika (*missio*) da ispune Božju volju u svakodnevnom životu.

2. CILJ

- Doživjeti Euharistiju kao ŽRTVU i GOZBU.
- Proučiti i usvojiti gestu u euharistijskom slavlju.
- Znati bitne dijelove euharistijskog slavlja

3. Građa za jedan ili više susreta

a) Biblijski tekstovi

Iv 6

b) Predložak za molitvu

PŠENIČNO ZRNO

*U mnoštvu žita jedno zrno sniva,
budućnost snove čarobne mu tka:
"Kud li ću poći, što sve sretno kušat
i što sve izvesti, to tek Gospod zna.*

*Možda ću poći nahraniti gladne,
il' od mene će postat kolač mek?
Možda ću sići do morskog žala
i slušat silnog oceana jek?"*

*I sanja zrno puno sjajnih nada,
kad sijač naglo mijenja sudbe tijekom:
sa drugim zrnjem zasija ga tiho
da u brazdi crnoj da tavori vijek.*

*Oko njegov mrak je i guši ga vlaga.
Svi sjajni snovi propadoše sad
i zadnja njega napustila snaga
pa smrtni ga hvata strah i jad.*

*"Zar umrijeti moram?" – pita ono zdvojno, '
'Zar tako skriven prođe život moj?
I nikom, nikom baš vrijedilo nisam..."
uzdahnu tiho svršiv smrtni boj...*

*A nekog tihog i sunačnog jutra
iz mrtvog zrna provre život jak:
u sto, gle, ono živi sad života,
u život smrtni prometnu se mrak.*

*I to je, sestro, prispodoba ona
što davno za nas pripovjedi Spas.
I sad je opet pred oči Ti stavlja,
i sad, gle, srcu šapće njegov glas:*

*"U žiću vazda umirati treba
i pravo živiš tek kad mrijeti znaš,
kad na se posve zaboraviti kušaš
kad svu mi sebe u ljubavi daš ..."*

s. Mariangela Žigrić

c) Razrada teme

Kristova je Crkva sakrament euharistije oduvijek smatrala najuzvišenijim sakramentom, "sakramentom nad sakramentima", središtem i vrhuncem svega kršćanskog života. Možemo reći da je euharistija u stanovitom smislu izvor svih ostalih sakramenata. Zato što je u euharistiji u najpotpunijem smislu pristan Isus Krist od kojega svi sakramenti dobivaju spasiteljsku snagu. Svi nas sakramenti pridružuju Kristovu vazmenom otajstvu, a to je otajstvo u najpotpunijem smislu prisutno u euharistiji. Jer, u euharistijskoj žrtvenoj gozbi, snagom Duha Svetoga, pod prilikama posvećenog kruha i vina postaju prisutni Kristovo tijelo i njegova krv: na otajstven način postaju prisutni sav Isusov život, njegova muka, smrt i uskrsnuće. Svi si sakramenti nerazdvojivo povezani s Euharistijom i svi su usmjereni prema njoj.

Sakramenti krštenja i potvrde na poseban su način povezani s euharistijom i usmjereni prema njoj. Slavljenjem i primanjem euharistije krštenici i potvrđenici još se potpunije i savršenije pridružuju Isusu Kristu i njegovoj Crkvi. Zato kažemo da se slavljenjem i primanjem euharistije najpotpunije dovršava put kršćanske inicijacije najpotpunije pridruživanje Isusu Kristu i njegovoj Crkvi te trajno i sve potpunije uvođenje u vjeru i život kršćanske zajednice.

Mi kršćani ne možemo i ne smijemo biti bez euharistije. Na euharistijska se slavlja okupljamo i primamo euharistiju zato da se trajno usavršava, jača, njeguje i obnavlja naše zajedništvo s Isusom Kristom i naše međusobno zajedništvo. Na slavljenje euharistije trajno se okupljamo i trajno je primamo zato da bismo u najdubljem svome biću i u svom konkretnom životu sve više postajali ono što smo krštenjem, potvrdom i ostalim sakramentima već postali. Da bismo, kao pobjednici i kao zajednica, sve više postajali otajstveni vidljivi znak ("sakrament") Isusa Krista, navjestitelji i graditelji Božjega kraljevstva – novog Božjega svijeta.

O VIDLJIVIM ZNAKOVIMA (SIMBOLIMA) SUSRETA I DARIVANJA U SAKRAMENTU EUHARISTIJE

ŽRTVA: nešto žrtvovati znači odreći se nečega i ono čega smo se odrekli darovati nekome drugome. Izraelski je narod prinosiso Bogu mnogovrsne žrtve (npr. u znak zahvalnosti, u znak pomirenja s Bogom, u znak uspostavljanja i obnavljanja zajedništva s Bogom i među ljudima...). Mnoge su žrtve bile povezane sa zajedničkim blagovanjem (žrtvovanje pashalnog janjeta bilo je npr. povezano s pashalnom gozdom, na spomen izlaska, oslobođenja od egipatskog ropstva. To su bile žrtvene gozbe kojima se izražavalo zajedništvo s Bogom i zajedništvo među sudionicima na

tim gozbama.

Euharistijsko slavlje (misu) stoga također nazivamo euharistijskom žrtvenom gozбом. Sudjelovanjem u euharistijskoj žrtvenoj gozbi, u nama se snagom Božjeg Duha – trajno uspostavlja i obnavlja neizrecivo životno zajedništvo s Bogom i naše međusobno zajedništvo. I mi sve potpunije postajemo – kao pojedinci i kao Kristova zajednica – "živa, sveta i Bogu ugodna žrtva": i mi postajemo živi i neizrecivi dar Bogu i jedni drugima.

1358 Euharistiju, dakle, treba promatrati:

kao čin zahvaljivanja i hvale *Ocu*;

kao spomen-čin žrtve *Krista* i njegova Tijela;

kao prisutnost Krista snagom njegove Riječi i njegova *Duha*.

1360 Euharistija je zahvalna žrtva *Ocu*, blagoslov kojim Crkva izražava Bogu zahvalnost za sva dobročinstva, za sve što je učinio stvaranjem, otkupljenjem i posvećenjem. Euharistija je, dakle, prije svega "zahvaljivanje".

1368 *Euharistija je ujedno i žrtva Crkve*. Crkva, koja je Tijelo Kristovo, sudionica je u žrtvi svoje Glave. I sama biva sva prinesena zajedno s Kristom. Ona se pridružuje njegovu zauzimanju kod *Oca* za sve ljude.

1370 S Kristovom žrtvom sjedinjuju se ne samo članovi koji su još na zemlji, nego i oni koji su već *u nebeskoj slavi*. Crkva naime prinosi euharistijsku žrtvu u zajedništvu sa presvetom Djevicom Marijom, časteći njezin spomen, kao i spomen svih svetaca i svetica. U Euharistiji Crkva je s Marijom, kao pod križem, sjedinjena u Kristovu prinosu i zagovoru.

1371 Euharistijska žrtva prinosi se također *za pokojne vjernike*, "koji su u Kristu preminuli a još se nisu posve očistili", da bi mogli ući u Kristovu svjetlost i mir:

KKC

GOZBA (zajedničko blagovanje, zajedničko jelo): poziv za zajednički stol – osobito poziv na svečano zajedničko blagovanje, na gozbu – za nas je veliki znak pažnje. Takav je poziv najčešće znak posebne blizine, prijateljstva i ljubavi jer zajedničkim jelom za istim stolom redovito izražavamo duboku unutarnju povezanost, duboko zajedništvo s onima koje smo pozvali.

Isus je htio da se s njime i međusobno na poseban način susrećemo dok se sastajemo na euharistijskoj gozbi. Ustanovljenjem euharistije, Isus je našem sastajanje na zajedničko blagovanje dao neizrecivo dublje i novo značenje. Slavljenjem i primanjem sakramenta euharistije, očituje se i trajno obnavlja najdublje zajedništvo s uskrslim Kristom i naše međusobno zajedništvo. Prihvaćajući Isusov poziv na euharistijsku gozbu prihvaćamo i Božji poziv da se kao pripadnici njegova izabranog naroda trajno okupljamo te da slavimo i primamo "dolazak" njegova Kraljevstva – ostvarivanje novoga, Božjega svijeta – u kojemu se stvaraju posve novi odnosi, odnosi najdubljeg zajedništva s Bogom i najdubljeg zajedništva među ljudima. Zato kažemo da na euharistijskom slavlju, na euharistijskoj gozbi, "uživamo" predokus Božjeg kraljevstva".

1382 Misa je istodobno i nerazdruživo žrtveni spomen-čin u kojem se ovjekovječuje žrtva križa, i sveta gozba pričesti Tijelom i Krvlju Gospodnjom. No, sve je slavlje euharistijske žrtve usmjereno prema najdubljem jedinstvu vjernika s Kristom po pričesti. Pričestiti se znaci primiti samoga Krista koji se prinio za nas.

KKC

O EUHARISTIJSKOM (MISNOM) SLAVLJU

Dok se kao Kristova zajednica sastajemo na euharistijsko slavlje, ispunjamo Kristovu želju koju je on na oproštajnoj večeri izrazio svojim učenicima riječima: "Ovo činite meni na spomen."

EUHARISTIJSKO SLAVLJE

Sastoji se od 2 glavna dijela:

- Uvodni obredi:**
- ulazna pjesma i pozdrav;
 - pokajnički čin i molitva za oprostjenje;
 - Slava (u nedjelje i blagdane, osim došašća i korizme)
 - Zborna molitva

- 1. SLUŽBA RIJEČI:**
- čitanja (iz Svetog pisma Starog i Novog zavjeta)
 - pripjevni psalam između čitanja
 - evanđelje (čitanje odabranog odlomka iz Matejeva, Markova, Lukina i Ivanova evanđelja)
 - homilija (propovijed)
 - vjerovanje (ispovijest vjere)
 - sveopća ili vjernička molitva (molitva vjernika)

2. EUHARISTIJSKA SLUŽBA:

- priprava i donošenje darova kruha i vina na oltar i darovna molitva
- Euharistijska molitva (Predslovlje i Svet, molitva da Duh Sveti posveti kruh i vino, izgovaranje riječi kojima je Isus na oproštajnoj večeri ustanovio Euharistiju kojima kruh i vino postaju Kristovo tijelo i njegova krv, molitva da nas Duh Sveti ujedini u Isusovo otajstveno tijelo te da i mi postanemo "živa žrtva", molitva za svu Crkvu, za žive i pokojne.
- obred pričesti (priprava molitvom "Oče naš", pružanjem mira, lomljenjem kruha s poklikom "Jaganjče Božji" te primanjem pričesti, tj. blagovanjem Kristova tijela i krvi).
- popričesna molitva

Bitni čin euharistijskog ili misnog slavlja jest posvećenje kruha i vina molitvom zaziva Duha Svetoga i izgovaranjem Isusovih riječi s Posljednje (oproštajne) večere. Svećenik u Isusovo ime nad kruhom izgovara :

UZMITE I JEDITE OD OVOGA SVI:

OVO JE MOJE TIJELO KOJE ĆE SE ZA VAS PREDATI...

Otajstveno događanje u bitnom činu mise (euharistijskog slavlja) naziva se "pretvorba" jer kruh i vino na otajstven način –djelovanjem i snagom Duha Svetoga – postaju nova stvarnost. Vidljiva stvarnost kruha i vina "pretvara se u nevidljivu otajstvenu stvarnost Kristova tijela i njegove krvi. Pod prilikama (znakovima) posvećenog kruha i vina postaje prisutan i dariva nam se uskrsli Krist: u svojoj svojoj ljudskoj i božanskoj stvarnosti.

- Završni obred:**
- pozdrav (s "Gospodin s vama"),
 - blagoslov (svećenik blagoslivlja zajednicu u ime Oca i Sina i Duha Svetoga),
 - otpust zajednice (riječima: "Idite u miru").

- Završni obred:**
- pozdrav (s "Gospodin s vama"),
 - blagoslov (svećenik blagoslivlja zajednicu u ime Oca i Sina i Duha Svetoga),
 - otpust zajednice (riječima: "Idite u miru").

d) Metode rada (praktični dio)

- 1. skupina: iz Razrada teme " GOZBA " kad se:**
- KLEČI
 - STOJI
 - SJEDI

Prilog 1: Opća oredba Rimskog misala br. 43., KS, Zagreb, 2004.

43. Neka vjernici stoje od početka ulazne pjesme ili dok svećenik pristupa k oltaru, sve do - uključivo - zborne molitve; na pjevanje **Aleluja** prije evanđelja; dok se naviješta evanđelje; dok bivaju ispovijed vjere i sveopća molitva te od poziva **Molite** braćo prije molitve nad prinosima do završetka mise, osim onoga o čemu će se dalje govoriti.

A neka sjede za vrijeme čitanja prije evanđelja i za vrijeme pripjevnoga psalma; kod homilije i dok se pripravlja darovi za prinošenje; i još - ako je zgodno - za vrijeme svete šutnje poslije pričesti.

Neka pak kleče pri posvećenju, osim ako to nije moguće zbog zdravstvenoga razloga i zbog tijesna prostora, velikoga broja prisutnih ili drugih opravdanih razloga. Oni pak koji ne kleče pri posvećenju, duboko se naklone kada svećenik poklekne nakon posvećenja.

Ipak, zadaća je konferencije biskupa da kretnje i držanje tijela, opisane u Redu mise - u skladu s pravnim propisima - prilagodi duhu i razložnim predajama pojedinih naroda.⁵³ Valjat će ipak pripaziti na to da odgovaraju smislu i naravi svakoga dijela obreda. Gdje je običaj da narod ostane klečati od završetka poklika **Svet** do završetka euharistijske molitve te prije pričesti, dok svećenik govori **Evo Jaganjca Božjeg**, pohvalno je to zadržati.

Da bi se postigla ujednačenost u kretnjama i držanju tijela u jednome te istome slavlju, neka se vjernici pouče napomenama koje, prema onome što se određuje u Misalu, iznosi đakon ili služitelj laik ili svećenik.

- 2. skupina: iz Razrada teme " ŽRTVA " – značenje ŠUTNJE u liturgiji**

Prilog 2: Opća uredba Rimskog misala br. 45. i 56., KS, Zagreb, 2004.

Šutnja

45. U određeno vrijeme neka se, kao sastavni dio slavlja, obdržava i sveta šutnja." Narav pak to šutnje ovisi o trenutku u kojemu u pojedinome slavlju dolazi. Svaki pojedini vjernik sabire se u pokajničkome činu i nakon poziva na molitvu kad završi čitanje ili homilija, kratko razmatra o onome što je čuo, a poslije pričesti hvali i moli Boga u svome srcu. Pohvalno je da se već prije samoga slavlja obdržava šutnja u crkvi, u sakristiji i njima bližim mjestima, kako bi se svi oraspoložili da pobožno i pravo vrše sveta otajstva.

56. Liturgiju riječi treba slaviti tako da pogoduje razmatranju i zato valja izbjegavati svaki oblik žurbe koji sprječava sabranost. U njoj su prikladni kratki trenuci, šutnje, prilagođeni okupljenoj zajednici, s pomoću kojih će se, djelovanjem Duha Svetoga, srcem shvatiti Božja riječ i kroz molitvu pripremiti odgovor. Ti se trenuci šutnje mogu primjereno održavati npr. prije negoli započne sama liturgija riječi, poslije prvoga i drugoga čitanja te nakon završetka homilije.

3. skupina: EUHARISTIJSKO SLAVLJE sastoji se od ... (načiniti plakat)

e) Molitveni završetak

Oče naš ...

4. Korištena literatura

*Put u slobodu, Snagom Duha, Opća uredba Rimskog misala, Ministrant (N. Mihaljević),
Ići u Crkvu, zašto? (W. Oberröder)*

RADNI LIST - 6

EUHARIJSTIJA

SAKRAMENT EUHARISTIJE JE

EUHARISTIJA (grč.) = ZAHVALNOST

HOSTIJA = ŽRTVA

GOZBA = ZAJEDNIČKO BLAGOVANJE

ŽRTVA = ODRICANJE I DARIVANJE DRUGOME

EUHARISTIJA JE ŽRTVENA GOZBA

Posloži i imenuj DJELOVE SVETE MISE te pripoji RADNJE za svaki dio svete Mise:

oglasi
blagoslov
otпуст

sjedi i sluša
sjedi, sluša i odgovara - pjeva
sjedi i sluša
stoji i pjeva
stoji i sluša
sjedi i sluša
stoji i moli, izriče svoju vjeru
sluša i odgovara, moli

priprema darova
Darovna molitva
Predslovlje
Euharistijska molitva
Svet
kanon
Tajna vjere
Jaganjče Božji
Oče naš
Pružanje mira
Pričest
Popričesna molitva

Ulazna pjesma i pozdrav
Pokajnički čin
Gospodine
Slava
Zborna molitva

Donosi darove na oltar (priprema sebe)
Stoji i odgovara
Stoji i sluša
stoji i sluša (pjeva)
kleči na znak zvonca
ustaje, moli i pjeva
stoji, moli i pjeva
stoji i moli
pružanje mira
ide na Pričest, pjeva, zahvaljuje

prvo čitanje
Psalam
drugo čitanje
Aleluja
Evandjelje
propovijed
Vjerovanje
Molitva vjernika

stoji i sluša obavijesti
naklanja se za blagoslov
vraća se svojoj kući

stoji i pjeva
stoji i moli (pjeva)
stoji i moli (pjeva)
stoji i sluša

Posloži po događanju i obojaj DIJELOVE SVETE MISE i priloži tektovima i radnjama iz prethodnog zadatka:

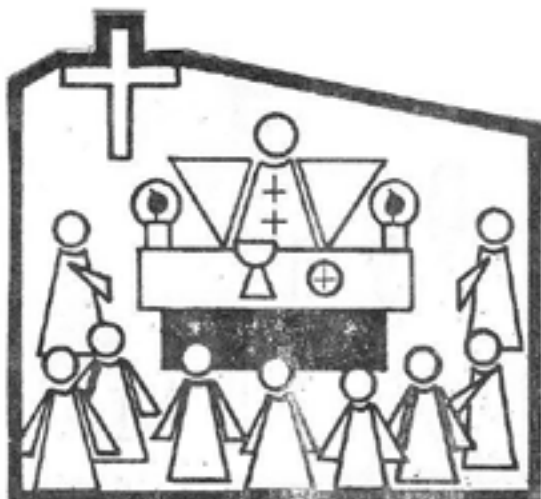
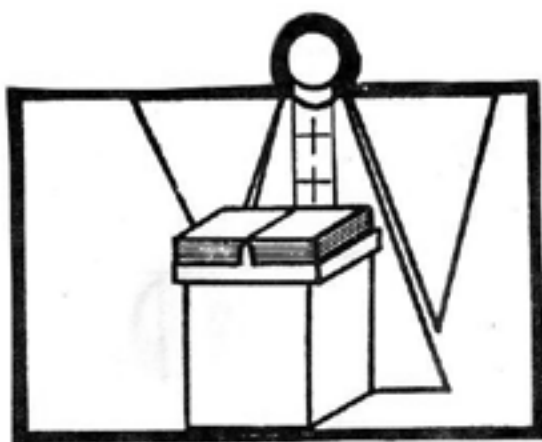

VII. POVIJEST KRUHA

1. UVOD

Kad je riječ o kruhu kod njega je sasvim zanimljivo. Jeste li naišli na čovjeka koji ne voli kruh ili ga ne može jesti? Ja još nisam. Kruh svi vole i mali i veliki i muško i žensko svi ga rado jedu. To je čovjekova svagdašnja osnovna hrana. Bez njega je svaki zalogaj gorak. Kruh je čak toliko važan da bi se usudio reći kako je život čovjekov bez njega nezamisliv. A kako ga je lako jesti! A kad bi se svaki onaj koji ga jede samo sjetio koliko je muke bilo dok je taj kruh do njega došao! Žitna polja prazna, ne uzorana, žuljevite ruke zemljoradničke, konji, volovi, traktori ... uzdignute ruke pred oltarom Gospodinu za "kišu zdravu, plodnu i ugodnu u potrebna vremena". Oni koji su žito želi, u mlin nosili, mijesili, pekli ...

"Kruh naš svagdanji..." – naučio nas je moliti Isusa kruh zapravo postade simbolom sve hrane i pića, svega što na stol donosimo. No, ne samo toga i stana i odijela, svega što nam treba za svagdanji život. Zato i velimo da dođoše do svoga kruha oni što se dokopaše radnog mjesta, zaposlenja, plaće. Jer, to je ono što će im davati kruh.

I krenuše naši toliki "trbuhom za kruhom" daleko izvan rodne grude. Obijaju pragove poduzeća diljem Zapadne Europe ili preplaviše čak i velike oceane. Svakako nije im lako. A samo zato da bi "koricu kruha" priskrbili, da bi hrane i odijela imali njihovi najmiliji koji u domovini ostadoše!

Kruh! Koliko li samo puta Isus o njemu govori u Evanđelju! Prolazio je rado s učenicima u proljeće kroz žitna polja. Umnaža kruh za mnoštva i to u dva navrata. I kraljem ga tada htjedoše učiniti. Tko ne bi kruha bez motike!?

U očinskoj kući izgubljeni je sin imao obilje kruha. Rado se prisjećao toga dok je bio u tuđini. To je u njemu urodilo željom za povratkom ocu. I mrvice kruha za Isusa su važne. Padaju s bogataševa stola, a siromašni Lazar ne može do njih.

Isus govori o sebi kao o pšeničnom zrnu koje mora umrijeti. I još nešto više: "Ja sam kruh živi koji je s neba sišao" (Iv 6,51) – kaže Isus.

No, "Ne živi čovjek samo o kruhu ..." (Mt 4,4) – odgovorio je Isus đavlu kada ga je napastovao. Čovjek današnjeg vremena zna na tu veliku istinu.

2. CILJ

- Otkriti potrebu i vrijednost kruha u životu svakog čovjeka.
- Proučiti povijesni razvitak kruha i uočiti koliko je bilo potrebno ruku do kruha.
- Načiniti povezanost kruha i euharistije na temelju evanđeoskih rečenica.

3. Građa za jedan ili više susreta

a) Biblijski tekstovi

Iv 6

- strpljivosti
- 3. KRUH OZNAČAVA - posao
- sve što nam je u životu potrebno
- 4. KRUH JE - stvarnost i znak
- hrana i ljubav
- 5. U KRUHU OTKRIVAMO - Tvorca (Stvoritelja)
- 6. U KRUHU VIDIMO - ratara, mlinara, pekara
- 7. U KRUHU OSJEĆAMO - majku
- 8. U KRUHU danas otkrivamo i važnost svojih učitelja i odgajatelja, koji dijeleći nam svoje znanje i život, daruju "kruh budućnosti".

Kruh je simbol uzdržavanja tjelesnog i duhovnog života, simbol suštinske hrane. Dijeljenje kruha istovjetno je dijeljenju života. Po lomljenju i umnožavanju, kruh je simbol susreta. U tom smislu je čovjek pozvan da bude "dobar kao kruh". Najistinskiji čovjekov kruh je vršiti volju Božju (ljubiti.) Beith-el (hebrejski – Božja kuća) tj. kamen što ga je upravio Jakov, postala je Beith-lehem (kuća kruha) – kamena se kuća preobrazila u kruh. Krist je Kruh i Riječ Života. U njemu su Kruh i Riječ jedno. Reče Isus: "Ja sam Kruh Života. Tko dolazi k meni sigurno neće ogladnjeti" (Iv 6, 35).

"Oče!

Uvijek te molim, da mi dadeš svoj kruh.

Danas te molim da budem kruh za braću.

Tvoj kruh za tvoje.

*Priznajem da se malo bojim jer znam da će trebati opraštati
kao što Ti opraštaš, prihvaćati kao što Ti mene prihvaćaš.*

Davati badava kao što Ti meni daješ.

Ljubiti bez računice, kao što Ti mene ljubiš.

Pomozi mi da budem Tvoj kruh danas"

(Stjepan Lice)

KAMEN PO KAMEN

UZ DAN ZAHVALNOSTI ZA PLODOVE ZEMLJE



Te su me godine u školi odredili da priprelim tekst koji će se krasnosloviti na Dan zahvalnosti za plodove Zemlje. Obično se u taj dan ljudi raspišu i raspičaju o kruhu, pa sam i ja odlučio napisati nešto o kruhu.

Dali su mi šestero djece na dobrom recitatorskom glasu. Petero njih je preuzelo uloge, kako slijedi.



Prvo dijete izreklo je uvod.

● **Kruh:** Tako običan, tako svakodnevan, a tako rječit. A ljudi k'o ljudi, lako se navikavaju i ne primjećuju bremenitost poruke u svakodnevnom. Zastanimo zato načas i razmislimo o kruhu. Običnom, svakodnevnom kruhu.

Da bi se kruh napravio, potrebno je imati brašno, vodu, sol i kvasac. Neka nam progovore danas o sebi i, govoreći o sebi, neka nam progovore i o nama.

Drugo dijete glumilo je brašno, pa je izreklo ono što je bilo određeno da govori brašno.

● **Brašno:** Pšenično brašno bi moglo govoriti beskrajno. Moglo bi nam go-

voriti o zrnu koje je, bačeno u zemlju, umrlo da bi donijelo obilat plod. Moglo bi nam govoriti o trudu seljaka u sjetvi, o brizi u zrenju i o njegovoj sreći u žetvi. Ali nek' nam danas progovori o mnoštvu zrnja koje čini jedno brašno, od kojega je umiješen kruh. Mnoštvo zrnja koje je zajedno učinilo ovaj kruh uči nas o potrebi zajedništva. Čovjek treba drugog čovjeka. Čovjek treba voljeti i biti voljen. Čovjek treba pomoći i dopustiti da mu se pomogne. Kad pogledaš kruh, poručuje nam brašno, sjeti se da nisi sam i brini se za druge.

Treće dijete, prema planu, govorilo je riječi koje bi voda o sebi izrekla.

● **Voda:** Voda je, vele, izvor života. Ona nas krijepi, ona nas pere. Ona nas hladi, ona nas grije. Voda je uvjet života. Kad su mudri ljudi proučavali vodu, došli su do čudnog otkrića: molekula vode sastavljena je od vodika i kisika. Pa se začudiše. Vodik gori, kisik omogućuje gorenje, a voda, gle čuda!, voda gasi vatru. Kad pogledaš kruh, poručuje nam voda, odluči da nikada nikoga nećeš unaprijed osuditi, nego svakome pristupi otvorena srca. Mo-

KRUH NAŠ

žda ispod tvrde ljuske pronadeš biser.

Četvrto, pak, dijete izigravalo je sol.

● **Sol:** Postoje morska i kamena sol. Premda dolaze iz različitog izvora, cilj im je isti — žele uljepšati život. Sol je najvažniji začim, koji jelo čini ukusnim. Ali sol je i velika opasnost. Kad je premalo soli, hrana je bljutava i nije za jelo. Kad je previše soli, hrana je preslana i opet nije za jelo. Da bi sol bila korisna, potrebno je pronaći mjeru, pravu mjeru, i zlatnu sredinu. Kad pogledaš kruh, poručuje nam sol, odluči da ni u čemu u životu nećeš ići u krajnosti; pronađi pravu sredinu, pravu mjeru, koja uljepšava život. Jedino u ljubavi ne traži sredinu, nego ljubi beskrajno.

Peto dijete trebalo je izreći riječi koje sam zamislilo da bi kvasac rekao o sebi.

● **Kvasac:** Brašno, voda i sol bili bi tek pomiješani brašno, voda i sol da kvasac ne učini svoje. A kvasca treba tako malo da ukvasa cijelo tijesto. Malo kvasca učini tako puno. Kako ljudi prečesto zanemaruju male stvari, sitnice koje život znače. Koliko ljudi sanja o velikom i uzalud potrate svoj mali život. Kad pogledaš kruh, poručuje nam kvasac, shvati da na ovom svijetu ništa nije sporedno ni beznačajno i da je čovjek velik onoliko koliko je velik u sitnicama. I s radošću proživi svoj život, ma koliko ti se činio malen, jer je dragocjen i neponovljiv.

Na kraju je prvo dijete zaključilo istim riječima kojima je i počela ova priča o kruhu.

● **Kruh:** Tako običan, tako svakodnevan, a tako rječit. A ljudi k'o ljudi, lako se navikavaju i ne primjećuju bremenitost poruke u svakodnevnom. Zastanimo zato načas i razmislimo o kruhu. Običnom, svakodnevnom kruhu.



Šesto dijete izreklo je jednu pjesmu koju sam također napisao za taj dan, ali je neću ovdje napisati, niti sam je igdje ponovio, jer se čak ni meni nije dopala, premda



sam obožavatelj svog opusa, veoma blag i popustljiv kad se radi o svemu što ja napišem.

Usput budi rečeno, kad već govorim o kakvoći svoga pisanja, zanimljivo je da me nikada više u školi nisu tražili da pišem tekstove za Dan zahvalnosti za plodove Zemlje.

NIKOLA KUZMIČIĆ

VERITAS BR. 10 • 7

Klasovi

1. RECITATOR:

O, zemljo, koljevko sjemena,
Iz tvojih njedara na naša
ognjišta dolazi mir.
Mir koji nas siti,
osmijehe po licu osipa,
po stolovima radost prosipa.
Radost koja pjesmu stvara,
kličući i pjevajući tebi, zemljo.

SVI:

Hvala! Hvala! Hvala!

2. RECITATOR:

O, sjeme! O, sjeme!
Zrnje života puno.
Tvoja šutnja zove,
kao Mojsija glas
iz gorućeg grma.
Gm, plamen, žar!
Kruh, ljubavi žar, dobrote plam!
Mirisno svjetlo kruha
obasjava lice,
drhtavim plamenom stihove
zemlje piše,
a srce od sitosti pjeva i kliče.
Hvala ti, Bože, za plodove žitne!

SVI:

Hvala ti, Bože!

1. RECITATOR:

Zemljo!
Strojevi glatki paraju ti grudi.
Po brazdama sjeme korača,
kao mjesec sjajni
po mračnoj noći.
Ti šutiš, šutiš, tajnu čuvaš,
dok na tvom ispruženom dlanu
pod slapovima sunca
klasovi zlatni ne postanu.

SVI:

Klasovi zlatni!

2. RECITATOR:

U zrnju skrivena radost pršti.
Po nama pada kao rosa
iz ispućalih oblaka.
Ispruženu glad u sitost pretvara
i svečanost
jutarnjeg svjetla stvara.

SVI:

Svečanost kruha svagdanjega!

1. RECITATOR:

Kad mi srce obavije tama,
kao zemlja sjeme
dok klicu stvara,
daljinu gledam,
raširenu ravnicu
iz čijih grudi čuda niču.
Čuda klasova krušnih!

SVI:

Klasova! Klasova! Klasova!
(Glasno, tiho, sasvim tiho)

2. RECITATOR:

Kad mi nade za kruhom
postanu suhe,
Ti, Gospodine,
ublažuješ moje muke,
darivaš polja i oblake rosne,
tražiš ruke,
da sjeme zemlji daruju,
da buja i da se u visinu
propinje,
šutke.

SVI:

Tražiš ruke!

2. RECITATOR:

Po prsima zemlje traktor gaze,
sunce joj lice pali.
Oblaci mrki suze
u grudi joj toče.
Zemlja,
zemlja šuti,
šuti i trpi,
Hrabro k'o majka
kad gladnu djecu
želi kruhom nasititi.

1. SKUPINA:

Šuti i trpi!



Zlatni

RECITAL ZA DAN KRUHA

Napisala: s. Bernardina Crnogorac
Izvodilo: skupina djece
i dva (ili više) recitatora

2. SKUPINA:
K'o hrabra majka!

1. RECITATOR:
Kad djecu svoju želi nasititi!

2. RECITATOR:
O, klasje, klasje, zlatno klasje!
Iz vas miris krušni viri,
kao sunčane zrake
iz oblaka sivih,
koje prstima sjajnim
rasklasana lica diraju
da zriju, zriju,
i u slapovima radost krušnu liju,
za život novi.

1. SKUPINA:
Klasovi!

2. SKUPINA:
Zriju, zriju, zriju!
(Glasno, tiho, sasvim tiho)

1. RECITATOR:
Klasovi dozrijevaju
k'o ljepota dana,
Sunčani zraci uzmu ih za ruke,
vođe ih vode do peći krušne,
da rašire miris
k'o purpurna ruža,
koja u prolazu miris nam pruža.

2. RECITATOR:
Iz peći kada na pladnju bane,
mirisne zrake prosipa
na sve strane
k'o jutarnje sunce
korake sjajne.

SVI:
Kruh naš svagdanji!

1. RECITATOR:
O, kruše, o, sunce!
Uz tebe rastem, zorim.
Kruhom Riječi natapaš dušu,
svečanost stvaraš
na njezinom polju,
a ona gleda nova jutra,
i kliče Bogu svomu:

SVI:
Hvala! Hvala! Hvala!

2. RECITATOR:
Za kruh koji hrani
tijelo i dušu moju!

SVI:
Hvala!

*(Na kraju mogu se zapjevati ovi
stihovi na melodiju pjesme "Hvala"
od M. Schneidera):*

Hvala za naša polja rodna,
hvala za sunce što nam sja,
hvala za oblak koji kišu
daje poljima.

Hvala na svakom klasu žita,
hvala što kruhom sitiš nas,
hvala za ljubav koju nama
u kruhu darivaš.

e) Molitveni završetak

Kruh i svjetlo

"Ja sam živi kruh koji je s neba sišao. Tko jede od ovoga kruha živjeti će uvijek."

Gospodine, ti nisi htio

Praviti kruh od kamenja. Ti kažeš da je

Tvoja riječ za mene kruh.

Alki i ovaj kruh iz zemlje dolazi od tebe.

Otkako čovjek na zemlji živi,

Ti ga hraniš.

Hvala ti za kruh zemaljski i za kruh koji s

Neba silazi.

Jest ću što mi ti daješ.

Želio bih shvatiti tajnu

Da živim od tvoje riječi.

Htio bih prodrijeti u tvoju riječ,

Da ona postane moj kruh.

Htio bih shvatiti tajnu

Da zemaljski kruh od tebe dolazi.

Želio bih ga sa zahvalnošću jesti

Dok u svom kruhu ne susretnem tebe.

Ti si kruh. S oltara tvoj život struji

U naš zemaljski život.

Dadneš li ti stolu svoj blagoslov,

Stol će biti posvećen.

Što primimo, želimo uzdignuti

Kao što si ti učinio na svetoj večeri.

Daj da sve tvojim životom živi;

Milostiv, primi i pokojne.

Reinhold Schneider (Zink JK., Kako danas moliti)

4. Korištena literatura

časopisi: Mali koncil, Marija, Veritas

RADNI LIST – 7



Načiniti STRIP O KRUHU prema priloženim sličicama:

DAR BOGA

DAR LJUDI

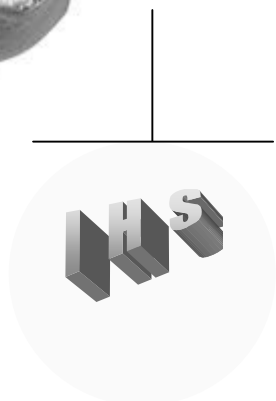
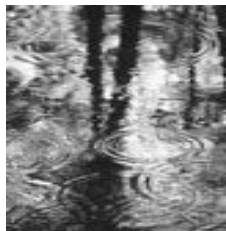
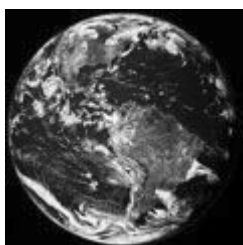

VIII. IZRAELSKI NAROD - MANA

1. UVOD

Bog je stvorio sve ljude, pa je u širem smislu svaki narod i sav ljudski rod "narod Božji". Ipak, Bog je naumio da u povijesti spasenja pripravi put Spasitelju i "Posvetitelju" svih ljudi, Isusu Kristu, time što je najprije sebi izabrao jedan narod, Izrael, te je s njime sklopio Savez. Odatle se Izrael naziva izabrani narod i narod Božji. Iako su Izraelci vrlo često taj poziv i tu svoju povlasticu smatrali isključivom, Bog je po prorocima ukazivao da je njegovo spasenje namijenjeno svim narodima. Izraelkom je narodu samo povjeren poseban zadatak i uloga u Božjem planu spasenja svih ljudi. – Kad se "ispunilo vrijeme" Isus Krist je kao Božji poslanik i Božji Sin okupio oko sebe prve učenike i između njih izabrao dvanaestoricu. Time je pokazao očitu namjeru da stvori novu Božji narod, novi Izrael. Kao što se stari Izrael razvio od dvanaest sinova Jakovljevih – Izraelovih i susjednih dvanaest plemena, tako će apostol biti jezgra novog Božjeg naroda u koji će biti pozvani svi ljudi: i negdašnji Izrael i poganski narod jest Crkva. Drugi vatikanski koncil stoga promatra Crkvu osobito kao Narod Božji. – Dakako okupljajući se kao vjernici u jedan jedinstveni Božji narod, i dalje ostajemo članovi svoga naroda: Crkva kao Božji narod nadilazi geografske i političke granice; no ona se ne želi odvajati nego se ukorjenjuje i djeluje u konkretnom narodu i u konkretnom društvu.

2. CILJ

- Istaknuti i uočiti Božju brigu i ljubav u stvaranju čovjeka – Božjeg naroda
- Otkriti darove Božje čovjeku darovane na njegovom životnom putovanju
- Upoznati "KRUH" kojim Bog hrani Izraelski Božji narod

3. Građa za jedan ili više susreta

Vrlo davno - pred više od tri tisuće godina – jedan je narod želio živjeti u slobodi. Napustio je Egipat gdje je živio ropskim životom i pošao kroz pustinju u zemlju koja se tada zvala Kanaan, a kasnije Palestina. Pripadnici toga naroda zvali su se Hebreji, a kasnije Izraelci i Židovi. U novoj zemlji hebrejski ili izraelski narod bio je sastavljen od dvanaest plemena, to jest od dvanaest velikih skupina obitelji i porodica koje su potjecale od zajedničkih predaka Abrahamu, Izaku i Jakovu. Izraelci su rado i često pripovijedali o svojim precima Abrahamu, Izaku i Jakovu. Smatrali su ih svojim zajedničkim očevima zato što su bili uvjereni da potječu od njih i zato što su vjerovali u Boga u koga su vjerovali Abraham, Izak i Jakov. Oni se stoga nazivaju patrijarsi (praoci) izraelskog naroda.

U izraelkom se narodu pripovijedalo da dvanaest izraelskih plemena potječe od dvanaest sinova patrijarha Jakova koji se zvao Izrael. Po tom je imenu Izraelski narod dobio i svoje ime. Izraelci su često pripovijedali najdraža sjećanja o svojim precima. To su osobito rado činili u subote i na blagdane kad su se, nakon napornih dana, odmarali i okupljali na svete zborove. Tada su pripovijedali kako je Bog vodio njihove pretke, prinosili su žrtve, molili su i pjevali. U svojim su molitvama i pjesmama ispovijedali vjeru da je Bog uvijek vodio njihove zajedničke očeve

Abrahama, Izaka i Jakova te da ih je doveo u Kanansku zemlju, tj. U zemlju koju ime je Bog obećao i u koju se konačno izraelski narod vratio iz egipatskog ropstva.

Čudesna hrana "mana" koja se spominje u biblijskom izvještaju o putovanju izraelskog naroda kroz pustinju, vjerojatno je sok ili plod neke pustinjske biljke, grma ili drveta. Još i danas beduini nazivaju "man" slatke kuglice koje izlučuje štítaste uši s drveta mana – tamariska u pustinjskim predjelima Sinajskog poluotoka (upotrebljavaju ih kao dodatak jelu umjesto meda). – Ipak, ne možemo biblijsku čudesnu hranu "manu" protumačiti samo kao običnu prirodnu pojavu. "Mana" je simbol Božje izvanredne spasiteljske brige za svoj narod. Dok čitamo biblijske tekstove Staroga i novoga zavjeta o "mani" kao "daru s neba", potrebno je prepustiti se poeziji, tajni i dubokom vjerničkom značenju tih tekstova.

a) Biblijski tekstovi

Izl 16, 1-21, 31.35

b) Predložak za molitvu

"KRUH DUHA RADOSTI"

(Sef 3, 14.18a)

Veseli e i raduj se
Iz sveg srca,
Kćeri Jeruzalemska!..
Gospodin te je riješio
Tvoje osude.

U tvom je Kruhu
Klicanje i hvala.
Stid je gostu
Za tvoj Stol sjesti
Smrknuta čela,
Zato ću na put
Preko smrtnog mosta
U povorci,
S pjesmom tvoje Vino piti
I tvoj Kruh jesti.

U tvom Kruhu ječi
Himan tvoga Duha.
Rukom za ruku
(I kad suze teku)
u kolu klicanje
slijedit ću joj jeku.

U tvom Kruhu
Duh, samo Bog,
Tebi ,Bože- Oče, kliče.

Zastor smrtne tame
Preda mnogom razmiče,
Predvodi me tebi
iz osame.

S. Walter /A. Jarm

c) Metode rada (praktični dio) – RAD U SKUPINAMA

1. skupina - Izabrani Božji narod- Abraham

MOLITVA NA PUTU

Bože
koji si me do ovoga doveo nevidljiv
vodi me i dalje koncu mojih želja

Ne ostavi me
umorna i sama nasred puta

obrazi su moji blijedi
i moje misli nemoćno ko` moje ruke vise

Bože
daj da novo plavo jutro
iz umora digne moje misli
da kroz blijede ruke prođe mlaz crvene svježe krvi

Budi
nad mojom glavom moja pratilica zvijezda

(A. B. Šimić)

ABRAHAMOV POZIV I ODLAZAK U NEPOZNATU ZEMLJU

Vrlo davno, pred gotovo 4000 godina, živio je u Uru Kaldejskom čovjek koji se zvao Terah. Imao je tri sina: Abrama, Nahora i Harana. Haran umre mlad, još za života svog oca Teraha. Abram i Nahor se ožene. Abramovoj je ženi bilo ime Saraja, a Nahorovoj Milka. Saraja nije mogla imati djece.

Jednoga dana – vjerojatno zbog toga što su mnoga brdska plemena nadirala u rodnu dolinu Eufrata i Tigrisa te ugrožavala gradsko stanovništvo i mirne starosjedioce – napusti Terah svoj rodni kraj i krene u potragu za boljom zemljom. Sa sobom povede svoga sina Abrama, svoga unuka Lota, sina Haranova, svoju snahu Saraju, ženu Abramovu i svoje slugu i sluškinje koji su pripadali njegovu obiteljskom klanu.

Kao poglavica obiteljskog klana, Terah je zapovijedao cijelom karavanom koja se kretala prema sjeveru dolinom rijeke Eufrata. Prije polaska na put, pobrinuo se za šatore i hranu, a na putu se sa svojim ljudima brinuo da im ovce, koze i magarci nađu dovoljno pašu i vode jer je stoka bila glavno njihovo blago kojim su pribavljali hranu, odjeću, šatore i novac.

Nakon dugog putovanja stignu do harana – grada koji se nalazio u sjevernom dijelu Mezopotamije, na granici današnje Sirije i Turske – i ondje se nastane.

U Haranu su štovali isto vrhovno božanstvo koje su štovali i u Uru Kaldejskom. Zamišljali su ga kao "vrhovnog gospodara svih bogova", kao "blagog i milosrdnog oca" koji u svojoj ruci "drži život cijele zemlje". Štovali su ga u znaku mjeseca te su ga na svom jeziku nazivali Sin, to jest bog – mjesec. Uspoređivali su ga i sa snažnim bikom, punim života. Prinosili su mu žrtve, molili mu se i pjevali mu pjesme. Vjerojatno su i Terah, njegovi sinovi i članovi njegova klana vjerovali u isto vrhovno božanstvo. I oni su vjerojatno prinosili žrtve i pjevali Sinu "Ocu svih bogova" i svega stvorenja.

Nakon dugog boravka u Haranu umro je Terah. Poglavica obiteljskog klana postao je njegov najstariji sin Abram. Jednog je dana Abram doživio snažno i neizrecivo iskustvo susreta s bogom. Duboko je doživio i shvatio da mu Bog govori. Bog koji je sličan božanstvu koje je do tada štovao i koji je potpuno različit od njega. O tom nam Abrahamovu iskustvu Biblija pripovijeda ovako: Post 15, 1-6; 12-14;18.

– Seobe patrijarha – Karta (Post 32 – 33)

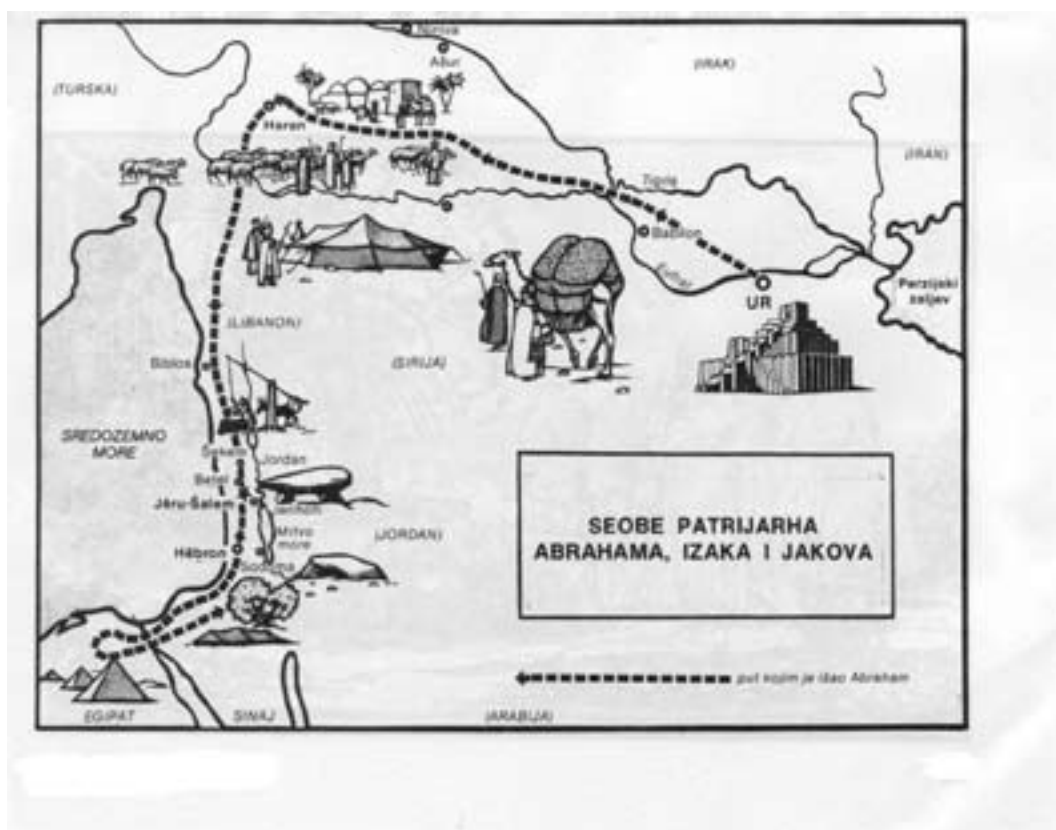

2. skupina: Dvanaest Jakovljevih sinova – preci dvanaest izraelskih plemena

Nakon povratka u Kanaansku zemlju, Jakovu je Rahela rodila još jedno dijete – njegova najmlađeg i dvanaestog Sina Benjamina. Ovo su imena svih dvanaest sinova patrijarha Jakova (koji se zvao i Izrael): Ruben, Šimun, Levi, Juda, Dan, Naftali, Gad, Ašer, Jisakar, Zebulon, Josip i Benjamin.

To su ujedno imena dvanaest izraelskih plemena jer su Izraelci bili uvjereni da svi potječu od zajedničkih predaka – dvanaest Jakovljevih sinova.

Prema biblijskom izvještaju iz Knjige o Jošui, Obećanu je zemlju Jošua ždrijebom podijelio među dvanaest izraelskih plemena u gradu Šilu, gdje se nalazio Šator sastanka s Kovčegom saveza i to u prisutnosti svećenika Eleazara, Aronova sina. Izraelska su se plemena nazivala prema dvanaest sinova patrijarha Jakova (Izraela), jer su se smatrala njihovim potomcima. Levijevo pleme nije dobilo svoga zemljišta, jer je potomcima toga plemena bila povjerena svećenička služba. No, potomci Josipovih sinova Manašea i Efrajima dobili su posebna zemljišta te imena dvanaest izraelskih plemena:

ŠIMUN
RUBEN
JUDA

JISAKAR
ZEBULON
GÂD

AŠER
NAFTALI
DAN

BENJAMIN
EFRAJIM
MANAŠE



3. skupina – Božja briga za narod kroz putovanje pustinjom – Karta (Mana- prepelice – voda; Izl 16,1-8.31.35; Izl 17,1-7)

Izabrani narod pritisnut okrutnim izrabljivanjem tuđinskih silnika, na Božju je inicijativu dočekaao žuđeni čas oslobođenja. Puni nade i očekivanja krenuli su poneseni slutnjom o Obećanoj zemlji. U njima se razvilo veliko olakšanje, pred njima je pukao golem prostor slobode.

Ali sloboda je pustinja, u njoj se treba snaći, pronaći orijentir, otkriti pravi put. Svi su ljudski senzori u pustinji izvrgnuti najvećem naporu zbog nesnosnog sunca koje žeže, zbog prehladne noći, gladi i žeđi, napornog putovanja.

Sloboda je kušnja pri kojoj je Božji narod posustao čeznući za danima ropstva. Sloboda je pustinja u kojoj se moramo osloniti na vlastite snage i uprijeti sve sile želimo li doći do cilja. Naša je odgovornost hoćemo li doći do Obećane zemlje, uopće, za kojim ćemo idealom ići. Mi odlučujemo kojem ćemo idealu pokloniti povjerenje. Više nema tlačitelja na kojeg bismo mogli svaliti svu odgovornost optužujući ga i okrivljujući za sve.

Na slobodi se svom silom javlja pitanje koga štujemo i kome se klanjamo. Biblijski je narod istom primio Zakon i sklopio sveti Savez. I već upadaju u zabludu: Veliko Božje djelo, izbavljenje iz kuće ropstva, pripisuje samo čovjeku, Mojsiju. A kad Mojsija nema odustaju i od njega. Zaslugu za dolazak u slobodu pripisat će pozlaćenom kipu.

Gospodine, ti si veći od našega srca i znadeš sve, ti pratiš sudbinu svoga naroda koji si za sebe stvorio od skupine potlačenih u izbjeglištvu. Kad smo tebe zanemarili, izgubili smo pamet i počeli ludovati. Usred pustinje, umjesto da se brinemo za otežalu egzistenciju, umjesto da se spremamo na dugačak put i skupljamo snagu, odali smo se zabavi, jeli i pili. Kao što si u kući ropstva vidio naše muke i čuo vapaje, tako nas sada sačuvaj od bezdušnih kumira i daj nam snage da pođemo na put prave slobode.

Svratiti pozornost na debelu crvenu crtu u priloženoj karti.

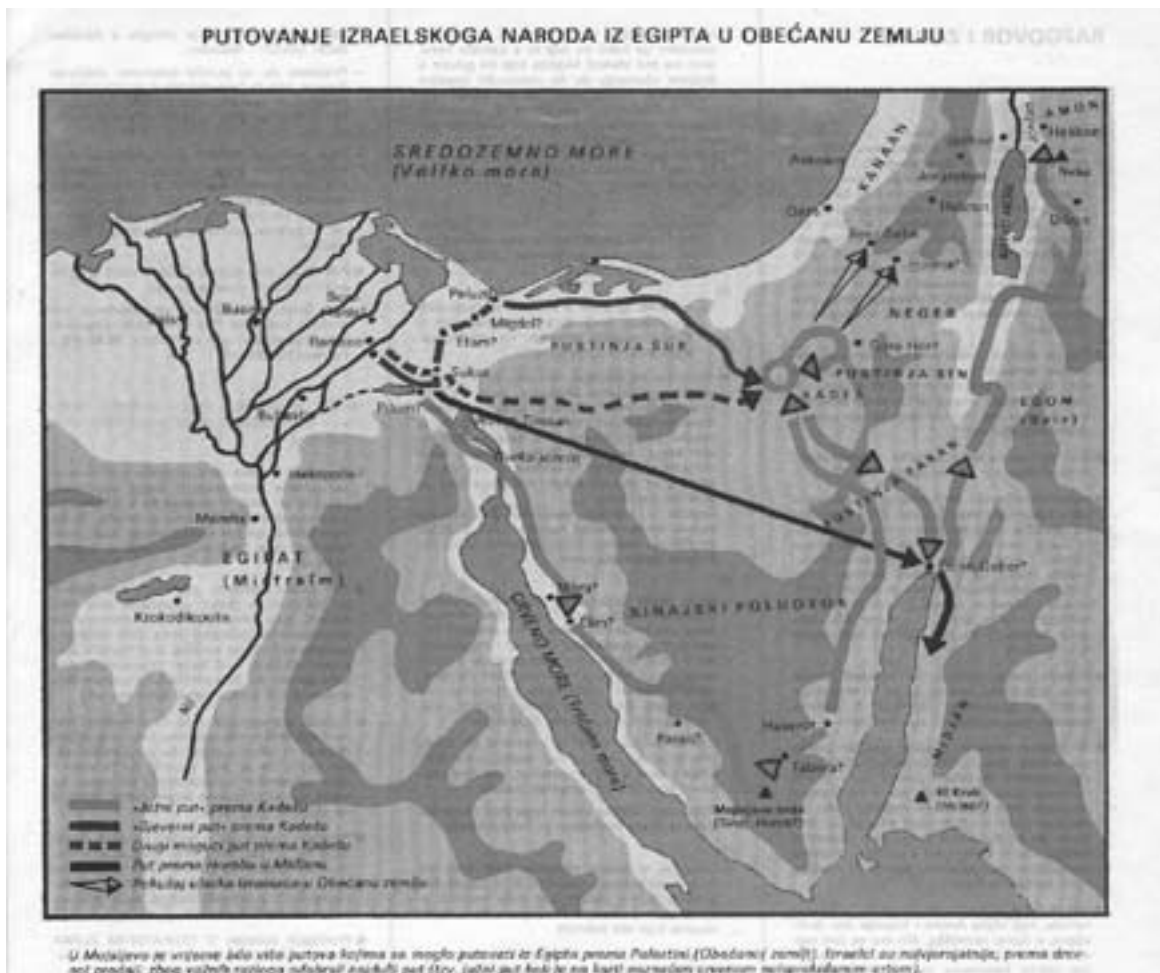

d) Molitveni završetak: Što znači biti slobodan?

Stvoreni smo da budemo slobodni. No, osjećamo da smo često sputani i da nam je sloboda ugrožena na bezbroj načina. Želimo biti slobodni, ali smo isto tako svjesni da treba poštivati i tuđu slobodu. Nije lako odgovoriti na pitanje: «Što znači biti slobodan?» Jer, moja sloboda ne smije ugrožavati slobodu drugih. Zašto među nama ima toliko neslobode i ropstva, i kako postajemo slobodni, pomoći će nam mnogi:

*SLOBODA JE
KAD SLOBODNO TRČIŠ POLJEM ZLATKOG ŽITA,
KAD SLOBODNO PJEVAŠ O SVEMU ŠTO VOLIŠ,
KAD SLOBODNO KAŽEŠ ŠTO TE TKO PITA.
(G. Dulić)*

SLOBODNI STE AKO VAM JE SAVJEST ČISTA

*BITI SLOBODAN, TO ZNAČI IMATI PRAVO ČINITI SVE ŠTO NIJE NA ŠTETU
DRUGIH.
(H. D. Lacordaire)*

*SLOBODA ZNAČI ODGOVORNOST. ZATO JE SE VEĆINA LJUDI BOJI.
(B. Shaw)*

*NE MOŽE SE SVIRATI «PJESMA SLOBODI» POMOĆU INSTRUMENTA NASILJA
(L. Lee)*

*NEKA BLAGOST POBIJEDI LJUTINJU.
NEKA DOBRO SVLADAVA ZLO.
NEKA GRAMZIVCA POBIJEDE DAROVI.
NEKA LAŽLJIVCA NADIGRA ISTINA.
O, NEKA MRŽNJI PREKO LJUBAVI DOĐE KRAJ.
(Budha)*

*DOISTA, VI STE, BRAĆO, NA SLOBODU POZVANI.
SAMO NEKA TA SLOBODA NE BUDE IZLIKOM TIJELU, NEGO – LJUBAVLJU
SLUŽITE JEDNI DRUGIMA.
(Gal 5,13)*

4. Korištena literatura

Put u slobodu, Pođimo zajedno, Glas koncila, Biblija, Snagom Duha

RADNI LIST – 8

BOG SE BRINE I HRANI IZABRANI NAROD

| <i>Abraham</i> | <i>Dvanaest plemena</i> | <i>Put u Obećanu zemlju</i> |
|---|---|---|
| OBEĆANJE ABRAHAMA: | BRAĆA (PLEMENA) SE ZOVU: | IZRAELCI PRIMAJU |
| <hr/> <hr/> <hr/> <hr/> <hr/> <hr/> <hr/> | <hr/> <hr/> <hr/> <hr/> <hr/> <hr/> <hr/> | <hr/> <hr/> <hr/> <hr/> <hr/> <hr/> <hr/> |

ZADATAK

- ☺ *Prema kartama iz rada u skupinama crtati put od mjesta do mjesta.*
- ☺ *Ispisati najljepši izričaj o Slobodi*

IX. ISUS HRANI LJUDE

1. UVOD

Pod kruhom našim svagdanjim, razumijemo sve ono što uzdržava naš tjelesni i duhovni život. Kruh je simbol ne samo hrane, nego i odjeće, obuće, zraka i zdravlja uopće kako tijela tako i duše. Dok zemaljski kruh hrani i uzdržava naše tijelo, euharistijski kruh hrani našu dušu, jer i duša od nečega mora živjeti.

Zemaljski i euharistijski kruh su tako cjelovit kruh za naš život jer ne živi samo od tijela nego jednako i od duše. Zato *'Oče naš'* misli na oba kruha i u njemu se za njih moli.

Kad izgovaramo *'kruh naš svagdanji daj nam danas'* ne kažemo *kruh moj* niti *Oče moj*, nego *Oče naš* i *kruh naš*. Dakle, molitva *'Oče naš'* nam kaže da smo upućeni jedni na druge. Nitko od nas nije otok sam za sebe.

'Oče naš' je molitva za pravedniji svijet. *'Oče naš'* je molitva koja pred bogom "vapi" zbog nepravdi u tom istom svijetu i kao takva je izraz osjetljivosti i brige za ljude cijeloga svijeta, i za sve stvoreno. Kada u molitvi Oče naš molimo za *kruh svagdanji* mi, u ime cijeloga svijeta i cijele planete stojimo pred Bogom s uzdignutim i raširenim rukama i tražimo ono što nam je potrebno da bi nam život bio dostojanstven.

U molitvi Oče naš ne molimo samo za sebe, nego za čitavi svemir. Dakle, molimo da svaki čovjek ima pravo na dom, hranu, posao, pravo na život, ali ne bilo kakav nego život u punom smislu riječi. Život u kojem će svatko imati jednaka prava i mogućnosti i don punine razviti svoje darove jedinstvenosti i neponovljivosti.

Isus je, još za zemaljskog života, za sebe kazao da kruh života. Na posljednjoj večeri sebe nam je kao hranu za dušu, ostavio u prilikama kruha.

2. CILJ

- Uvidjeti Isusovu brigu i ljubav za čovjeka, za hranu tijela i duha.
- Njegovati u sebi duh zahvalnosti za hranu – KRUH.
- Analizirati i usvojiti NZ-ni tekst o umnoženju kruha.

3. Građa za jedan ili više susreta

a) Biblijski tekstovi

Lk 9,10 – 17;
Iv 6,1-15

b) Predložak za molitvu

MOLITVA RATARA

*Dobri moj Bože, hvala ti za ovo polje kojim nevidljivo upravljaš s nebeskih visina!
Hvala ti za proljeće, za ljeto, za jesen i za zimu jer to su četiri znaka moje dobrote.
Plodovi koje ta razdoblja donose uvijek su takvi kao da su darovani prvi put.*

Hvala ti za dugu koju podižeš na olujnim oblacima, za kišu koja oživljava biljke, za sunce koje ih uzdiže izvan zemlje, za vjetar koji tjera sve što ne valja i koji pokreće mlin i za snijeg koji pokriva žito.

Hvala ti za lišće koje pada i hrani biljke. Hvala ti za travu od koje postaje mlijeko. Hvala ti za oblake, za potok, za vrbe i sve biljke. Hvala ti za repu i rotkvicu. Ti im daješ život, boju i struk. Hvala ti za trajno djelovanje po danju i po noći. Ti si naša pomoć. Tvoja snaga sve drži i vodi. Hvala ti Bože koji si na nebu, na zemlji i na svakom mjestu!

Hvala ti Kriste koji si u Presvetom sakramentu, u hostiji koja je od iste pšenice kao i naš kruh. Pred tom hostijom mi se klanjamo kad uz svjetlo svijetla i miris tamjana prolaziš u procesiji kroz naša polja.

Hvala ti iz sveg srca! Za sve!

Daj mi pomoć da mogu još mnogo godina raditi u znoju lica na mom polju!

Feliks TIMMERMANS

c) Razrada teme

Lk 9,10-17 – ISUS HRANI PET TISUĆA LJUDI

ČUDO ili ČUDOTVORAC

Sva evanđelja donose Isusova čudesa. Najčešće su to ozdravljenja od različitih bolesti, ali i druga moćna djela kao primjerice u ovom slučaju čudesno umnoženje kruha kojim se nasitilo veliko mnoštvo ljudi. Evanđelist Ivan je donio daleko manji broj čudesa od bilo kojeg drugog evanđelista, ali on im je u svom evanđelju namijenio posebno mjesto. On ih zove "znakovima", želeći time reći kako čudesa nisu svrha sama sebi, već ona žele usmjeriti pogled na čudotvorca, na Isusa. Ona su samo znak da u Isusu ljudima dolazi u susret netko tko je važniji od njegovih dobročinstava učinjenih tek nekim rijetkim ljudima.

To je vidljivo i na čudesnom umnoženju kruha o čemu izvješćuju i ostali evanđelisti, ali s uočljivom razlikom u odnosu na Ivana. Oni to čudo donose kao Isusov odgovor na zabrinutost učenika za gladno mnoštvo u pustinji i na njihovu nemoć da taj problem sami riješe. Dakle, oni ga shvaćaju kao Isusovo dobročinstvo izgladnjelom narodu zbog njihove spremnosti da ga slijede i slušaju riječ Božju. U Ivana inicijativa polazi od Isusa. On samo želi učenike iskušati, a sam zna što mu je činiti (Iv 6,6). Njegova zahvalna molitva Bogu bila je dosta da se od nekoliko kruhova i rima svi nahrane i da još preostane dvanaest košara ulomaka.

Reakcija mnoštva, nakon što su se nasitili, ne poklapa se s Isusovom namjerom koju je imao s ovim čudom. Oni su ostali usredotočeni samo na njegovu čudesnu moć i na kruh koji su blagovali, ne pitajući dublje za tajnu njegove osobe i smisao njegova poslanja. Zato je razumljiva njegova

reakcija: "Kad Isus spozna da kane doći, pograbit ga i zakraljiti, povuče se ponovno u goru, posve sam" (6,15). Oni i on dva su različita svijeta. On će im kasnije prebaciti što traže propadljivu hranu, a ne onu što ostaje za život vječni (6,27), nazivajući istodobno sebe "kruhom koji je s neba sišao"(6, 41). Sve svoje čudesne znakove Isus čini da bi ljudi shvatili da je on došao da svi imaju život u izobilju (10,10).

d) Metode rada (praktični dio)

Osobni rad – kruh je dar Božji. On je izvor životne snage i bitno sredstvo za čovjekov život. Kruh je sve! Zbog toga je Isus često sebe nazivao kruhom. Znao je govoriti:
Slijedeće citate pokušajte ispravno složiti!

IM JA KRUH ISUS SAM REČE: ŽIVOTA (Iv 6,35)

KOJI KRUH ŽIVI JA JE S SAM SIŠAO. NEBA (Iv6,51)

Još divnije čudo i veće čudo od čudesnog umnažanja kruhova, Isus je učinio na posljednjoj večeri kada nam je sebe ostavio kao trajnu prisutnost među nama u prilikama kruha i vina. Na svakoj svetoj misi, svećenik prinosi kruh ovim riječima:

BLAGOSLOVLJEN SI, GOSPODINE, BOŽE SVEGA SVIJETA:
OD TVOJE DAREŽLJIVOSTI PRIMISMO KRUH ŠTO TI GA PRINOSIMO O
VAJ PLOD ZEMLJE I RADA RUKU ČOVJEČJIH
POSTAT ĆE NAM KRUHOM ŽIVOTA.

(Te riječi mogu se učenicima ispisati na ploču u stilu Kola sreće da budu upisan a samo neka slova, a pogađanjem ostalih slova moraju doći do konačne poruke npr. _L_ _O_ _L_ _E_ _ _I, _O_ _
I _E_ _O_ _E ...itd.)

Na svakoj svetoj misi, snagom Isusova obećanja, kruh postaje Isusovo tijelo i to po riječima koje svećenik svečano izgovara:

*UZMITE I JEDITE OD OVOGA SVI:
OVO JE MOJE TIJELO KOJE ĆE SE ZA VAS PREDATI.*

e) Molitveni završetak

Kruh i svjetlo

"Ja sam živi kruh koji je s neba sišao. Tko jede od ovoga kruha živjeti će uvijek."

Gospodine, ti nisi htio

Praviti kruh od kamenja. Ti kažeš da je

Tvoja riječ za mene kruh.

Alki i ovaj kruh iz zemlje dolazi od tebe.

Otkako čovjek na zemlji živi,

Ti ga hraniš.

*Hvala ti za kruh zemaljski i za kruh koji s
Neba silazi.
Jest ću što mi ti daješ.*

*Želio bih shvatiti tajnu
Da živim od tvoje riječi.
Htio bih prodrijeti u tvoju riječ,
Da ona postane moj kruh.*

*Htio bih shvatiti tajnu
Da zemaljski kruh od tebe dolazi.
Želio bih ga sa zahvalnošću jesti
Dok u svom kruhu ne susretnem tebe.*

*Ti si kruh. S oltara tvoj život struji
U naš zemaljski život.
Dadneš li ti stolu svoj blagoslov,
Stol će biti posvećen.
Što primimo, želimo uzdignuti
Kao što si ti učinio na svetoj večeri.
Daj da sve tvojim životom živi;
Milostiv, primi i pokojne.*

Reinhold Schneider (Zink JK., Kako danas moliti)

4. Korištena literatura

Živo vrelo 7/03; Franjevački institut za kulturu mira, Novi zavjet

RADNI LIST – 9

ISUS HRANI LJUDE

Od priloženih riječi sastavi rečenice koje je Isus izrekao:



IM JA KRUH REČE SAM ISUS ŽIVOTA (Iv 6,35)



NEBA KOJI KRUH S ŽIVI JA SIŠAO SAM (Iv 6,51)



JESTI VI PODAJTE IM.



**ZA VAS UZMITE KOJE I SVI OVO JEDITE
PREDATI MOJE OVOGA TIJELO SE OD JE ĆE.**



**KRUHOVA A PET POGLEDA PA KRUHOVA NEBO
NA RIBE ON DA MNOŠTVO UZE UČENICIMA I DVIJE
DAVAŠE PET POSLUŽE RAZLOMI IH. (Lk 9,16)**

ZADATAK:



**Izradi strip o Isusu koji je nahranio pet tisuća ljudi.
(Lk 9,10-17)**

X. ISUS – KRUH ŽIVOTA

1. UVOD

SJEMENKE

Neki plemeniti mladić uđe – u snu – u jednu neobičnu prodavaonicu. Za prodavačkim stolom stajao je anđeo. – "Što vi sve prodajete?"- upita mladić anđela. – "Sve što želite!" – odgovori anđeo srdačno.

Tada mladić stade nabrajati: - "Želio bih da svrše svi ratovi, želio bih stanove za sve beskućnike. Želio bih da se svi prognanici vrate u svoje kuće. Želio bih kruha za gladne, radna mjesta za sve nezaposlene, utočište za sve progonjene, više zajedništva i ljubavi u Crkvi i cijelome svijetu ..."

Uto anđeo prekine mladića, pa mu reče:

- "Mladiću, niste me dobro razumjeli. Mi ne prodajemo plodove. Mi prodajemo samo sjemenje."

2. CILJ

- Proučiti Isusove postupke prije i za vrijeme Posljednje večere.
- Otkriti Isusovu ljubav u darivanju samog sebe po Euharistiji.
- Probuditi u sebi želju po primjeru Isusa Krista – BITI KRUH ZA DRUGE –

3. Građa za jedan ili više susreta

a) Biblijski tekstovi

Iv 6,48-62

b) Predložak za molitvu

KRUH NAŠ SVAGDANJI

Kruh čovječji
Kruh Božji
Jedan te isti kruh
Opori kruh patnje
Nježni kruh ljubavi
Isti kruh

Kruh svakog jutra
Kruh svake mise.
Kruh pekara
koji radi od rane zore.
Obiteljski kruh
Okolo kojeg se okupljamo
Prilično kasno, večerom...
Kruh čovječji.

Svježi kruh radosti,
Tvrđi kruh poniženja,
Crni kruh patnje,
Kruh koji nedostaje...
Zašto treba da kruh čovječji
Postane kruhom suza?

Kruh svagdanji
Kruh života,
Kruh ljubavi,
Kruh Božji.

Pierre Talec

c) Razrada teme

1. PRIPRAVA (Mk 14, 12-16; Lk 22,7-13)

Vrijeme kada je Isus sa svojim učenicima blagovao posljednju večeru nije posve jasno: da li dan prije nego su Židovi blagovali, ili na sam dan? Ako je blagovao dan ranije, onda je na dan Pashe više izražena njegova žrtva kao pravog Pashalnog Jaganjca koji nas spašava, ne iz egipatskog ropstva nego iz najgoreg ropstva: sotone, grijeha, zla i smrti.. ako je blagovao na sam dan kada su i drugi blagovali onda je jasnije izraženo jedinstvo između ustanove Euharistije i žrtve na križu: *"Ovo je tijelo moje koje se predaje za vas ...Ovo je krv moja koja se prolijeva za otpuštenje grijeha"*.

Apostoli pitaju Isusa, gdje želi da pripreme Pashalnu večeru. On je domaćin i kao takav on vodi obred koji više neće biti znak, simbol, sjećanje, nego stvarnost koju je židovska pashalna večera označavala, simbolizirala, koja je bila njezin smisao i prema kojoj je težila.

Isus zna gdje je to mjesto, kako je spremljeno...On zna sve što će se zbiti. Ništa ga nije iznenadilo. Svjestan je svega i svjesno prihvaća buduće događaje. On želi da i njegovi učenici svjesno prihvaćaju žrtvovanje sebe za druge, da se svjesno opredjeljuju za potpuno predanje, da često na to misle, da svakodnevno otkrivaju prigode po kojima i u kojima ih Otac poziva da se predaju, da se žrtvuju, da umiru sebi i da žive za druge.

Isus je odabrao svečanu, ukrašenu dvoranu: "On će vam na katu pokazati veliku dvoranu s naslonjačima" (Lk 22,12). Nutarnji svečani trenutak iziskuje odgovarajući vanjski ambijent. Zbog toga su vjernici kroz povijest upotrebljavali sve svoje umjetničke talente da podignu veličanstvene crkve, da ih neprestano ukrašavaju. Zbog toga su s poštovanjem ulazili u njih, pazili na njihovu čistoći, ukrašavali ih cvijećem i drugim nakitima. Poštovanje koje iskazujemo svetim mjestima proizlazi iz našeg nutarnjeg doživljavanja veličine susreta s bogom i želje da taj susret bude iznad svih drugih vrednota i doživljaja.

2. VEČERA (Mk 14,22-25; Lk 22,14-20)

Židovi su slavili Pashalnu večeru odmah poslije zalaza sunca. Domaćin bi kratkim govorom uveo sudionike večere u tajnu. Onda bi popili prvu čašu vina uz zahvalu bogu što je dao plod trsa. Nakon što bi gorko zelje krenula bi druga čaša. Tada bi najstariji sin zapitao što znače ovi obredi i

kakva je razlika između ove noći i svih ostalih? Domaćin bi tumačio: janje simbolizira Božji čudesni zahvat kojim je oslobodio narod iz egipatskog ropstva, beskvasni kruh žurbu kojom su napustili zemlju ropstva, gorko zelje život u ropstvu tada bi pjevali pohvalne psalme, oprali ruke, blagovali pashalno janje i pili "čašu blagoslova" s molitvom da što prije dođe Mesija. Večera je završila zahvalnim molitvama.

Isus se htio posljednjom večerom oprostiti od svojih dragih učenika. Kao što gozba simbolizira vrednote nebeskog kraljevstva t, tako večera simbolizira toplinu i intimnost koja treba da vlada između čovjeka i Boga. Isus je rekao da će onom koji vrši njegove zapovijedi doći i da će s njim večerati. Njegov oprostajni govor pun je intimnosti, ljubavi, zajedništva koje će se produžiti kroz svu vječnost. "Idem da vam pribavim mjesto, da i vi budete gdje sam je" (Iv 14,3). "Nazvao sam vas prijateljima, jer sam vam priopćio sve što sam čuo od Oca (Iv 15,15). "Ostanite u mojoj ljubavi" (Iv 15,9). Povjerljivost i toplina došla je do izražaja i u trenutku kada je Isus zagrlio učenika Ivana.

Intimnost Posljednje večere pomutilo je izdajstvo "jednog od Dvanaestorice". Dok se Isus na čudesan način otvara svojim učenicima, predaje se do kraja za njih, jedan od njegovih najbližih Ga izdaje. Jedan nije razumio Kristove ljubavi, u njegovo srce nije mogla ući Kristova ljubav, jer je ono već bilo ispunjeno zemaljskim, sebičnim interesima. Juda je više cijenio ostvarenje svojih planova, nego Božji plan spasenja. Više je cijenio trideset srebreni ka nego prijateljstvo i ljubav Kristovu. Nadao se da će u društvu s Kristom ostvariti svoje ciljeve, steći zemaljsko bogatstvo. Kada je shvatio da mu Krist ništa od toga ne obećava, da je Krist pošao drugim putem: putem ostvarenja, Volje, Očeve i putem davanja svega i vlastitog života za druge, Juda Mu je okrenuo leđa. Prodao je prijateljstvo s Kristom za novac. To je bila njegova propast.

Svaki čovjek bi morao pronaći svoju slabu točku na neku stvar ili neki interes uza što se njegovo biće priklanja i paziti da u časovima slabosti ne izda Ljubav. Čovjekov stalni napor da neprestano premješta težište svoga života od "imati" na "biti", od "posjedovati" na "davati" (= ljubiti) osigurat će mu trajno prijateljstvo s Kristom.

BOGATSTVO EUHARISTIJE

Uvijek prisutni Krist koji je žarko želio ostati s nama da bude naš životni suputnik; da ga uvijek tražeći možemo naći; da uvijek možemo kroz život putovati s Njim; da uvijek možemo biti s Njim; razgovarati s Njim; boriti se zajedno s Njim; uvijek sve dijeliti s Njim.

Susret s Kristom – osobni, iskreni, prijateljski i srdačni.. Po prilikama kruha i vina Isus nam prilazi na vidljiv način. Dopušta nam da dođemo k Njemu, da budemo s Njim, da razgovaramo s Njim.

Sjedinjenje s Kristom je najkarakterističnija uloga Euharistije. Čovjek se sam ne može spasiti. Njegovo spasenje je u Drugome, u Isusu Kristu. To je bitni element kršćanske vjere.

Međusobno zajedništvo vjernika je prvi plod našeg zajedništva i sjedinjena s Kristom. Krist se daje svima. Svi jedu od jednog kruha, piju iz istog kaleža i tako su svi povezani u živi organizam kome je Krist Glava. Odatle želja da se danas više nego prije naglašava zajedništvo: da Svi sudionici Mise budu aktivni, da se osobito uključe u Misno slavlje.

Euharistija je gozba – sudjelovanje na vječnoj gozbi Kristova Vječnog Života, sudioništvo na punini radosti, blaženstva. Isus je često uzimao sliku ovozemaljske gozbe da bi oslikao bogatstvo vječne gozbe. Ali Euharistija nije samo slika, simbol, usporedba. Ona jest gozba Vječnog Života.

Euharistija je dar Očev svima nama, njegovoj djeci; dar Isusov samog sebe, svojim prijateljima; Dar Duha Božjega, Duha Ljubavi koji nas po Euharistiji ispunja sobom i posvećuje.

Euharistija je žrtva Kristova za naše spasenje, žrtva Crkve koju ona stalno prinosi za cijeli svijet. To je jedina prava žrtva koja spašava cijeli svijet. Euharistija čini prisutnom Isusovu kalvarijsku žrtvu u svako vrijeme u svim krajevima među svim narodima.

Tajna vjere jer Euharistija nadilazi svako naše ljudsko shvaćanje. Sama pretvorba ne ovisi o pojedinoj riječi, nego o smislu rečenog. Tajna je i sama mogućnost da se neizmjerni sakrio pod sićušne prilike kruha. Tajna je kako doživjeti u Euharistiji i Krista patnika, i Krista proslavljenog, i Krista u ovom trenutku prisutnog. Zato svećenik, poslije pretvorbe kliče: "Tajna vjere!".

Euharistija je sjedinjenje s Ocem. Po Kristu i u Kristu jedno smo s Ocem jer je Isus jedno s Ocem: "Filipe, tko vidi mene vidi i Oca" . Kristov "Abba" po Duhu Svetom i naš je Abba Otac. Kristov Duh i u nama vapi neizrecivim uzdasima ljubavi prema Isusovu i našem Ocu.

Euharistija je nebo prisutno u našim srcima. Ako je Otac i Sin i Duh u nama, onda su u nama prisutni i svi oni koji žive u Ocu.

Euharistija je KRISTOVA I NAŠA USKRSNA POBJEDA koja se ponavlja u sudionicima misnog slavlja. Krist pobjednik nas hrabri: "Ne bojte se, ja sam pobijedio svijet!" Krist pobjednik – prisutan u nama po Euharistiji – pobjeđuje u nama grijeh, svijet, đavla, smrt. Zato nam Euharistija garantira Božji trijumf u nama. Zato smo po Euharistiji ispunjeni Kristovom uskrsnom radošću i već anticipiramo radost Isusove konačne pobjede i njegove vladavine ljubavi nad svim stvorenjem.

d) Metode rada (praktični dio)

Rad u paru – TRAGOM KRUHA

TRAGOM KRUHA



N

a uskršno jutro dvojica Isusovih učenika putovala su u selo Putem im se pridružio Isus, ali ga oni nisu prepoznali. Razgovarali su o svemu i svacemu, najviše o Isusovoj mud i smrti. Kad su stigli u selo zajedno su sjeli za stol večerati: Isus je uzeo kruh, razlomio ga i pružio učenicima. U tom času prepoznali su ga! Nije to bio usamljen slučaj! Boga i Isusa uvijek se moglo prepoznati po kruhu koji daje ljudima. Bog nikad nije svoj narod ostavio gladnim, a Isus nam je donio Kruh za životvječni. Kruh od kojeg nikad necemo ogladnjeti! Donio nam je samog sebe! Krenite tragom Kruha! Putem pokupite slogove na koje naidete, pa kod svake postaje od tih slogova sastavite potpis - naziv događaja koji slika prikazuje!

Isusa-i danas, na euharistijskom slavlju prepoznavemo po omljenju kruha - *hostije*. Ali, ako dobro otvorimo oči, Isusovu ljubav i dobrotu možemo prepoznati i na druge načine; i u ljudima koje susrećemo; s kojima živimo. Dobro promotri sliku i oboji onu djecu u kojoj prepoznajes Isusa!

PUSM
A-TI-
NJI -
NA



-HA -
NA-
UM-
KRU-
NJE -
2A



dk

405⁸

-NJA-
RA-
CE-
LJED-
POSVE



-MA-
EPUT
-US U



-HA-
JA -
RIS-
EU-TI

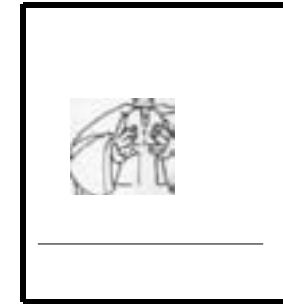

e) Molitveni završetak

JA SAM PŠENICA

Zrno me othranilo dok sam se uhvatila korijenjem u zemlji i počela sisati minerale meni potrebne. Jedva sam iz zime izišla. Svi ledovi i vjetrovi su prešli preko mene.

Proljeće je lijepo doba. Tada ja rastem i množim se, slažem cijevi na kolinca, iz kojih su moji sabljasti listovi. Na svome vrhu nosim klas u koji slažem zrnja kao vojsku u redove.

Kad se oplodim počnem skupljati brašno oko jezgre zrna, što će biti hrana novoj pšenici, ili tebi, čovječe.

Moj ponos završi brzo, i što god su mi klasovi puniji to su okomitije nagnuti zemlji. Tvorcu na poklon, zemlji na predanje.

Sveti Petar mi veli: Ili gori – ili zori.

Započinje žetva, vršidba, vijanje i spremanje u žitnice. Ostaju strništa i čekaju plugove, slama je otpremljena pred štale, a mene pšenicu, otpremiše u mlinove, i kamene grdosije taru me.

Koliko muke do brašna, i koliko mi je toga proći do kruha?

Pekari me kvase vodom, kvasaju gljivicama i stavljaju u užarene peći.

Učitelj je nada mnom rekao: "Ovo je moje tijelo!"

4. Korištena literatura

Novi zavjet, Mali koncil, Framin, Posljednja večera: dr. Zvonko Pažin

RADNI LIST – 10

ISUS – KRUH ŽIVOTA

PRIPRAVA

- Petar i Ivan
- čovjek nosi krčag vode
- kuća na kat
- velika soba – blagovalište
- ukrašena dvorana
- pripremljen stol

VEČERA

- Isus za stolom
- apostoli oko Isusa
- Isus uzima čašu
- Isus uzima kruh i lomi ga
- Isus dijeli učenicima

I S U S

- hrani pet tisuća ljudi
- obećava sebe za hranu
- priprema učenike za večeru
- blaguje s učenicima
- daruje samoga sebe pod prilikama
KRUHA I VINA
- govori:

« JA SAM KRUH ŽIVOTA _____

« JA SAM KRUH ŽIVI _____

« TKO BUBE JE OD OVOGA KRUHA, _____

☀ ŽIVJET ĆE UVIJEKE _____

☀ IMA ŽIVOT VJEČNI _____

☀ U MENI OSTAJE, I JA U NJEMU _____

☀ ŽIVJET ĆE PO MENI _____

(Iv 6)

EUHARISTIJA JE

- ☺ **GOZBA**
- **ŽRTVA**
- ♥ **DAR**
- ♪ **TAJNA VJERE**

ZADATAK:

- **nacrtati i obojiti događaje nevedene u «PRIPRAVA»**
- **naučiti: a) ISUS GOVORI...
b) EUHARISTIJA JE...**

XI. POKAJNIČKI ČIN U EUHARISTIJSKOM SLAVLJU

1. UVOD

prijedlog tekstova - **IZGUBLJENI SIN - biblijski tekst – Lk 14, 11-32**
- **"SINE, OPROSTI NAM"**

Sredinom mjeseca kolovoza u zagrebačkoj bolnici Milosrdnih sestara u Vinogradskoj ulici, župnik župe Presvetog Srca Isusova Jerko Ivančić pronašao je na oltaru jedno ostavljeno pismo. Kakva su tjeskoba, koliki pritisak i jad natjerali potpisnika tog pisma da na taj način pokuša olakšati dušu, najbolje će posvjedočiti cjeloviti tekst pisma:

Ovo pismo je za tebe, dragi sine. Sine, molim te za oprost, sine vrati nam se! Tvoj tata Tomislav. Volio sam te, volim te i uvijek ću te voljeti. Otkad sam spoznao istinu o tvom životu, 22.07.1996. u 13.10 sati u govornici 10, u mislima si mi bio ti i zauvijek ćeš mi ostati. Možda sam slutio da će ti se to dogoditi, ali nikada nisam to prihvatio. Majku sam ti sto puta odgovarao. Ti si biće koje nije stiglo ugledati svjetlo dana. Živio si u utrobi 33 dana.

Ti si moj sin i nikada te neću zaboraviti!

Molim te za oprost i u ime majke što je to učinila, jer nije imala drugog izbora. A ona će te se uvijek sjećati i voljeti, a poslije će možda, ako nam ti ne oprostiš, skupa s tatom "zapjevati": "Bože, što mi je, dijete da mi je ..."

Možda sam mogao više učiniti u borbi za tvoj život, ali sam popustio jer ti majku jako volim, dok ona voli tebe, sine, mene, ali i svoje doma.

Ah, sine moj, što ćeš!

Plačem sada dok ti negdje roniš po kanalima, ali sada je prekasno. Dok si nas danas između 8,03 i 8,07 napuštao, bila je to prava životna mora koju ću uvijek nositi sa sobom. Mali moj, za tebe ću paliti svijeće uvijek, a sad ponajviše, jer ti si prošao ono što tvoj tata nije. Umirao si u najtežim mukama, dok su te šintari strugali za mort. Tvoje muke su trajale pune 4 minute. Neka svijeće gore 4 dana uzastopce samo za tebe.

Potkraj 20. st. Mladići su gubili živote, ali ne u takvim mukama, ali ne tako mladi, ali ne sine, kao ti, zabadava.

Sine, skidam ti kapu i uvijek ću je skidati. Sada, kada me gledaš od gore, gledaš me kao ubojicu, ali ja te, sine, zovem da mi dođeš opet, da mi se vratiš. Tvoj tat će se sada dogovoriti s mamom točno kada ćemo te pozvati k sebi. A onda ćemo živjeti radosno i sretno.

Zvat ćemo te, zvati. Molim te, sine, dođi nam i oprosti nam ovo dat ćemo ti sve. Sine, oprosti! Sine, želim da nam se vratiš, da živiš dulje nego mi, a potom da legneš u isti grob gdje ćemo te ja i mama čekati.

Teku suze, teku potoci sve dok nam se ne vratiš! Tata Tomislav i mama!

P.S. Velečasni, pomolite se za nas. Molim vas! Hvala! Bože oprosti nam!

2. CILJ

- Proučiti povijesni slijed pokajničkog čina.
- Sudjelovati aktivno u različitim oblicima.
- Uputiti na smisao ali i na potrebu otvorenosti i iskrenosti u obavljanju pokajničkog čina.

3. Građa za jedan ili više susreta

a) Biblijski tekstovi

Iv 8,1-11; Lk 18,9-14

b) Predložak za molitvu

GOSPODINE...

Gospodine, oprosti mi što sam naučio gledati djecu koja s osam godina izgledaju kao da im je trinaest. Gospodine, oprosti mi što sam navikao gacati po predgrađima, jer ja mogu otići, a oni ne mogu. Gospodine, oprosti mi što sam naučio podnositi smrad prljavih voda, jer ja mogu otići, a oni ne mogu. Gospodine, oprosti mi što palim svjetlo i što zaboravljam da oni to ne mogu učiniti. Gospodine, ja mogu štrajkati glađu, a oni ne mogu: jer nitko ne štrajka svojom glađu. Gospodine, želim ih voljeti zbog njih, a ne zbog sebe. Pomozi mi. Gospodine, sanjam kako ću umrijeti za njih: pomozi mi da za njih živim. Gospodine, želim biti s njima u času svjetlosti. Pomozi mi.

Don Carlos Mugica

Pjesma: «*Na babilonskim obalam*»

c) Razrada teme

STARI ZAVJET

Stari nam zavjet spominje pokajničke čine koje su Izraelci ili drugi narodi obavljali u slučaju kakvih nesreća ili katastrofa. U takvim okolnostima služili su se dosta izražajnim i bučnim narodnim običajima u vezi sa smrtnom žalosti.

Izraelci su u hramu koji su sagradili poslije babilonskog izгона pjevali mnogobrojne psalme, kojima su javno ispovijedali svoje nacionalne grijehе što su ih još njihovi očevi počinili sve od početka njihova izabranja.

Proroci su stalno naglašavali da ovi izvanjski pokajnički čini moraju biti izraz nutarnjih osjećaja kajanja, žaljenja, jer inače ne samo da nemaju nikakve vrijednosti nego mogu biti Bogu dosadni.

NOVI ZAVJET

Obraćanje zajednice

Otvaranju misnog slavlja pripada i pokajnički čin. Misal ga naziva "općom ispovijedi". Vjernici moraju na početku Mise biti svjesni svoje krivnje, priznati je, pokajati se i zamoliti Boga za smilovanje. Nažalost, postoji opasnost da se taj čin pretvori u neku rutinu.

Za svakog je kršćanina važno da pred Boga stupi u ispravnom raspoloženju. Stoga upravo zajednica sabrana na euharistijsko slavlje potrebuje kajanje. Kajanje nije samo "pogled unatrag" i odvrćanje od grijehа, ono je prije svega prvi korak na putu prema Bogu.

Novi je red Mise opću ispovijed, koju su prije svećenik i ministranti – bez sudjelovanja vjernika obavljali na stepenicama oltara, proširio nam opći pokajnički čin zajednice i time joj povećao vrijednost.

Ali element kajanja nije sadržan samo u općoj ispovijedi. Kajanje se provlači kroz cijelu Misu: dijelovi *Slave*

Jaganjče Božji

Oče naš (peti zaziv, molitva za mir)

Gospodine nisam dostojan
prožeti su pokajničkim sadržajem.

Prije smo stalno započinjali svetu misu pokajničkim činom koji smo izražavali molitvom ISPOVIJEDAM SE BOGU ... u starom obliku. Sada nam liturgija predlaže više različitih obrazaca koji su i kraći. No, ona i dalje prihvaća bez kolebanja ono biblijsko načelo da je svaki čovjek grešnik, odvrćen od Boga, kojega sam Bog zove da se povрати natrag k njemu i da se s njime ponovno sjedini obraćenjem srca. Ovaj nutarnji pokajnički čovjekov stav obično je popraćen izvanjskim činima koji u liturgiji bivaju zajednički, a u osobnoj molitvi i tjelesnoj askezi individualni.

Pokajnički čin može i danas imati oblik zajedničke ispovijesti grijeha, koja je u cijelosti skraćena, ali i proširena ukazivanjem na propuštanje dobra.

Mjesto obrasca "Ispovijedam se" (Confiteor) postoje još dvije mogućnosti, da naizmjenično svećenik i zajednica mole Božje smilovanje.

Jedan oblik povezuje s time i zazive "Gospodine, smiluj se" i tako doprinosi skraćenju predugih uvodnih obreda.

Pokajnički čin može biti zamijenjen *Škropljenjem vjernika vodom* (blagoslovljenom vodom). Za to predviđeni tekstovi, molitve i pjesme očituju ovaj obred prije svega kao spomen i obnovu krštenja.

Mnogostrukost oblika

Misal pruža različite oblike za vršenje pokajničkog čina.

a) prvi je oblik *Ispovijedam se*.

Ta opća ispovijed je kraća nego prijašnja, ali je bitno obogaćena. Daje do znanja da ne grijesimo samo ako zlo činimo nego i ako dobro propustimo.

b) drugi oblik *Smiluj nam se, Gospodine...*

Pokaži nam, Gospodine, milosrđe svoje

najmanje se udomaćio u našim crkvama.

c) treći oblik tvore zazivi: *Gospodine, koji si poslan...*

Kriste, koji si došao...

Gospodine, koji sjediš zdesna Ocu...

ovi zazivi nisu toliko molitve koliko klicanje i klanjanje.

Ti zazivi se stoga ne bi smjeli preoblikovati u samooptužujuće molitve. Dodatna mogućnost za pokajnički čin jest nedjeljni i blagdanski blagoslov (kako smo već rekli) uz škropljenje blagoslovljenom vodom, tzv. *asperges*, koji uvijek označuje kajanje

obnovu
obraćenje

Sva tri oblika priznavanja grijeha sastoje se od više dijelova:

1. poziv na priznavanje grijeha
2. kratka stanka
3. priznavanje grijeha
4. opća ispovijed koja završava molitvom za oprostjenje

Opća ispovijed ne izmiruje samo pojedince s Bogom nego vjernike približuje međusobno. Osposobljuje sudionike na službu Božju "da se pravo raspolože za slušanje Božje riječi i dostojno slavljenje Euharistije."

d) Metode rada (praktični dio)

Rad u skupinama: 1. Skupina - biblijski tekst (SZ Hoš 5,15):

«Poći ću, vratit ću se na svoje mjesto, dok krivnju ne priznaju
i lice moje ne potraže;
kad u nevolji budu, iskat će me.»

- iz Razrada teme – STARI ZAVJET

Iz ponuđenog teksta doći do odgovora na pitanja :

Što je to KAJANJE?

Što znači riječ OBRATITI SE?

Što znači i čija je riječ CONFITEOR?

- obraditi i usvojiti POKAJNIČKI ČIN – 1. način iz
Misala

ISPOVIJEDAM SE BOGU SVEMOGUĆEMU I VAMA, BRAĆO, DA SAGRIJEŠIH VRLO
MNOGO MIŠLJU,
RJEČJU,
DJELOM I
PROPUSTOM:

MOJ GRIJEH, MOJ GRIJEH, MOJ PREVELIKI GRIJEH. ZATO MOLIM BLAŽENU MARIJU
VAZDA DJEVICU, SVE ANĐELE I SVETE, I VAS, BRAĆO, DA SE MOLITE ZA ME
GOSPODINU, BOGU NAŠEMU.

*SMILOVAO NAM SE SVEMOGUĆI BOG,
OTPUSTIO NAM GRIJEHE NAŠE
I PRIVEO NAS U ŽIVOT VJEČNI.*

AMEN

2. Skupina - biblijski tekst (NZ Lk 15,18-19):

«Ustat ću, poći ću Ocu svome pa mu reći:

Oče, sagriješih Bogu i tebi. Nisam više dostojan da se zovem tvojim sinom.

Primi me kao jednog od svojih najamnika.»

- iz razrada teme: NOVI ZAVJET – novi je red Mise...

- analizom pronaći elemente kajanja kroz cijelu sv. Misu:
SLAVA

JAGANJČE BOŽJI

OČE NAŠ

GOSPODINE, NISAM DOSTOJAN...

- obraditi i usvojiti POKAJNIČKI ČIN – 2. način

SMILUJ NAM SE, GOSPODINE.

- JER SMO SAGRIJEŠILI TEBI.

POKAŽI NAM, GOSPODINE, MILOSRĐE SVOJE.

- I SPASENJE SVOJE DAJ NAM.

*SMILOVAO NAM SE SVEMOGUĆI BOG
OTPUSTIO NAM GRIJEHE NAŠE
I PRIVEO NAS U ŽIVOT VJEČNI.*

AMEN

3. Skupina - biblijski tekst SZ (Hoš 6, 1-2):

«Hajde, vratimo se Jahvi!

On je razderao, on će nas iscijeliti:

On je udario, on će nam poviti rane;

Poslije dva dana oživit će nas,

Trećeg će nas dana podignuti, i mi ćemo živjeti pred njim.»

- iz Razrada teme: "Mnogostrukost oblika"...
- izdvojiti 3 oblika POKAJNIČKOG ČINA, a zaustaviti se na dodatnoj mogućnosti – ASPERGES
- nabrojiti dijelove od kojih se sastoji priznanje grijeha
- obraditi i usvojiti POKAJNIČKI ČIN – 3. način

GOSPODINE, KOJI SI POSLAN IZLIJEČITI SRCA SLOMLJENA, SMILUJ SE.

- *GOSPODINE, SMILUJ SE.*

KRISTE, KOJI SI DOŠAO POZVATI GREŠNIKE, SMILUJ SE.

- *KRISTE, SMILUJ SE.*

GOSPODINE, KOJI SJEDIŠ ZDESNA OCU DA NAS ZAGOVARAŠ, SMILUJ SE.

- *GOSPODINE, SMILUJ SE.*

SMILOVAO NAM SE SVEMOGUĆI BOG,

OTPUSTIO NAM GRIJEHE NAŠE

I PRIVEO NAS U ŽIVOT VJEČNI.

AMEN

e) Molitveni završetak

POMIRI SE

*Nikad nije kasno
pomiriti se,
jer nikada nije kasno
ljubiti i nikada nije kasno
biti sretan.*

*Tko ne želi pomirenje,
ostaje u noći
i u njegovu srcu
buja nemir
kao rak – rana.
Tko ne želi pomirenje,
kažnjava prije svega sam sebe.*

*Pomirenje se može činiti nemogućim,
jer svako pomirenje mora doći
s dvije strane.*

*Pomirenje se ne može iznuditi.
Pomirenje se mora sijati,
mala zrnca mira i prijateljstva.
Pomirenje moramo pustiti da raste
duž puta,
na kojem susrećemo druge.*

*Pomiri se,
koliko do tebe stoji
i koliko god možeš sa svim ljudima
oko sebe.*

4. Korištena literatura

*"S Biblijom kroz misu" (KS, 1970)
Rimski misal, Misal ABC, Biblija, Živjeti po Euharistiji
Uvod u katoličku liturgiju A. Adam
SVETA MISA W. von Arx*

RADNI LIST – 11

POKAJNIČKI ČIN U EUHARISTIJI

- POKAJNIČKI ČIN:**
- budi svijest o grešnosti
 - pretpostavlja obraćenje
 - događa se kolektivna samooptužba
 - ostvaruje se svijest krivnje i kajanja
(sveopća šutnja – REVIZIJA ŽIVOTA)
 - ispit savjesti
 - sveopća i zajednička ISPOVIJED I KAJANJE
 - oprašta mele grijeha (ukoliko se kajemo)
 - zaključuje se ODRIJEŠENJEM

MNOGOSTRUKOST OBLIKA POKAJNIČKOG ČINA:

1. _____
2. _____
3. _____
4. _____

(nedjeljom i svetkovinom)

OBLICI POKAJNIČKOG ČINA sastoje se od više djelova:

1. POZIV NA PRIZNANJE
2. KRATKA STANKA
3. PRIZNAVANJE GRIJEHA
4. OPĆA ISPOVIJED

ŠTO ZNAČI:

1. OBRATITI SE?

2. CONFITEOR?

3. POKAJATI SE?

XII. SLUŽBA RIJEČI U EUHARISTIJI

1. UVOD

1. RIJEČ (iz Leksikona)
2. Riječ za izvršenje
3. Riječ Božja
4. Drugi vatikanski sabor

Prilog 1. iz knjige Čitač, Priručnik za čitače, Donji Andrijevc, 1996.

Ad. 1. Riječ – U skladu s u starini opće raširenih poimanjem, biblijski svijet ne gleda u ljudskoj riječi samo prazan zvuk, puko sredstvo ljudskog saobraćanja: riječ je izraz osobe, dionik je njezina dinamizma, u njoj ima neka djelotvornost. Odatle njezina važnost u životu; već prema tome kakva je, riječ za onoga koji je izgovara sadrži čast ili smutnju; smrt i život u njezinoj su vlasti.

Ljudska riječ: - kao duboka voda
- kao potok nabujali
- kao izvor života
- može izgrađivati
- može poticati
- može tješiti.

Ad. 2. Riječ za izvršenje — *Jednog je dana Napoleon držao smotru vojničkih jedinica na polju blizu Pariza. Za vrijeme odmora povede on razgovor sa svojim generalima, držeći svog konja uzdama. Ali mu se konj najednom ote i poleti u bijesnom galopu. Kad je to vidio neki novak, potrči za konjem, spretno ga uhvati i baci mu se u sedlo. Svi su se zadivili vojničkoj brzini i vještini. Ka je vratio konja Napoleonu, car ga pozdravi po vojnički i reče:*

- Hvala lijepa, gospodine kapetane! Vojnik je shvatio što to znači, i odmah upita cara:

- U kojoj regimenti, veličanstvo?

- U carevoj gardi, odgovori Napoleon. – Vojnik, ne budi lijen, zaputi se odmah u zapovjedništvo. Kad je došao tamo, časnici ga upitaše, što traži?

- Pokorno javljam – odgovori vojnik: - Ja sam kapetanu u carevoj gardi...

- Kapetan? U carevoj gardi, prasnuše časnici u smijeh. A gdje je dekret, kamo ti sablja i uniforma?

- Ja nemam ni dekreta, ni sablje, a ni uniforme, ali zato imam riječ carevu, odgovori vojnik... Kad su časnici saznali o čemu se radi, pozdraviše novog kapetana. Odmah mu obukoše uniformu, dadoše mač i napisашe dekret o promaknuću.

Na ovom primjeru vidimo koliko je vrijedila riječ jednog Napoleona, običnog smrtnika. Kudikamo veću vrijednost ima **riječ Božja zapisana** u knjigama Svetog pisma. Ljudska riječ i obećanja može se promijeniti ili poreći, dok Božja ostaje uvijek ista i nepromjenjiva za sva vremena.

Ad. 3. Riječ Božja – za zajednicu vjernika ima značenje živog govora u biblijskoj objavi.

Bog govori ljudima preko izabranih osoba kojima je zadaća prenositi i tumačiti njegovu Riječ. To su najčešće **proroci ili drugi nadahnuti ljudi** kojima se Bog obraća na razne načine: u viđenjima, snovima i nekim drugim neodređenim duhovnim nadahnućima. Proroci i mudraci kontaktiraju izravno s Bogom živim.

Ad. 4. Drugi vatikanski sabor — Drugi je vatikanski sabor odredio da svi koji pod misom čitaju dijelove iz Sveto Pisma, na koncu glasno reknu: "Riječ je Gospodnja!". Time se želi naglasiti da to nije ljudska, nego Božja riječ. Bog govori prepoznatljivim govorom i očekuje čovjekov odgovor.

2. CILJ

- Otkriti vrijednost RIJEČI u svakodnevnom govoru i u euharistijskom slavlju.
- Uočiti nedjeljnu poruku Božje riječi i primijeniti je na svagdanji život

3. Građa za jedan ili više susreta

a) Biblijski tekstovi

Iz 52,7-10; Iz 52,13-53; Post 22,1-18; Mudr 4,7-15; Izl 14, 15-31

b) Predložak za molitvu

Dunja: Ana, Ana, dođi nešto vidjeti!

Pogledaj što bi to bilo?

(puhne prašinu)

Tko je to tu ostavio puno prašine, ah što se praši – kihnut ću ...

Ana: Čekaj, ne diraj, uh kako ćeš izgledati, sva si se umuljala.

(obilazi i gleda)

Dunja, pa to je neka stara, a možda i prastara knjiga. Samo me zanima čemu služi?

Dunja: Kakvo pitanje Ana – pa da se čita!

Ana: Znam, znam, ali tko još čita neke stare, prašnjave knjige?

Sve imaš na TV ekranu, pa video – igrice, pa POKEMONI - ...

Jedva stignem pročitati ono iz školskih zadaća.

Ja sam ipak malo znatiželjna – a da otvorim koju stranicu, što misliš?

Dunja: I ja sam znatiželjna. Baš da vidim *(otvara grubo i podere jedan list)*

Ana: Eto vidiš sad. Kako to listaš?

Dunja: Ma nema veze, ionako je stara, prastara i sva puna prašine – možeš je dati u stari papir kad ...

Fran (knjiga): Polako, polako i oprezno! Boli me! Ranili ste me. Istina, stara sam, ali vrijedna. Ne zaboravite djeco: "KNJIGA JE MAJKA ZNANJA."

Otvori me i pročitaj koju rečenicu.

Dunja: *(opet grubo otvara i opet zadere list, lijeno govoreći)*

Hajde "MAJKO ZNANJA" da otkrijem koju mudru ...

Fran (knjiga): Joj, ajoj – boli, jako me boli! Zar nemaš ni malo ljubavi?

Daj budi prava nježna Prvopričesnica.

Dunja: Oprosti mi, obećavam da ću se popraviti i promijeniti.

Ana: Mogu ja pokušati! Evo, ovako – polako, nježno i pažljivo s obadvije ruke (*otvori stranicu i poviče*) Čitaj, Dunja, čitaj, pa to je prava mudrost – gotovo ništa ne razumijem.

Dunja i Ana: «U POČETKU BIJAŠE RIJEČ
I RIJEČ BIJAŠE KOD BOGA
I BOG BIJAŠE RIJEČ.»

(pljesnu rukama i poviču)
Pa to je BIBLIJA – KNJIGA ŽIVOTA!

Fran (knjiga): Nisam li vam rekla – otvarajte me često, svakog dana i s ljubavlju, jer u meni je MUDROST ŽIVOTA. Ali to recite i drugima – osobito stavite u ruke očevima.

*Ja knjige uvijek nove čitam
i nikad se ne pitam
dal' to ima smisla
jer mislim da ima.*

*Tvoja Riječ, Bože, uvijek iznova osvaja srca,
sljubljuje ruke odzvanja i budi jutra.
Volimo Tvoju riječ jer rascvjetava svjetlo,
jer je puna izvora.*

*Gospodine,
Po svojoj riječi
Ti si uz nas i uz sve ljude,
koji Te čekaju.
Tvoja nas Riječ hrani.
Tvoja nas Riječ usrećuje.
Tvoja nas Riječ oduševljava.
Tvoja nas Riječ umiruje.
Jer u Tvojoj Riječi
Ti si sam.*

c) Razrada teme

LITURGIJA RIJEČI

Crkva je nazvana i "zajednicom koja sluša". Na prvom zboru, podno Sinaja, žrtva Saveza je osnažila slušanje i prihvaćanje riječi Božje. Na euharistijskom zboru do izražaja dolazi ista stvarnost, a i redosljed je jednak. Novi Božji narod je pozvan da sluša Krist: ustvari je Krist tu nazočan i osobno govori svome narodu dok se čita Pismo. Narod treba prihvatiti njegove riječi i uzvratiti mu molitvom i pjesmom. Taj dijalog kasnije ukrepljuje žrtva, ali ne više krv junaca – tu je

krv Kristova koja zapečaćuje "Novi savez". I stoga se vidi tijesna povezanost između slušanja Riječi i ulaženja u žrtvu.

Dijalog se konkretno odvija na slijedeći način:

a) *Čitanja.*

Bog govori. Inicijativa uvijek polazi od njega jer je on izvor istine i spasenja. To nije tek puko čitanje neke knjige nego je živa riječ jer tu govori prisutni i proslavljeni Krist. Zato je ta riječ "Božja spasiteljska sila". Ona ima istu stvarateljsku moć koju je imala riječ "Neka bude" kod stvaranja ili što ju je imala na Isusovim ustima zapovijed: "Lazare, iziđi!"

Koncil je s novim rasporedom čitanja obilnije otvorio biblijsko blago. Svaka nedjelja ima po tri čitanja: iz proroka, iz apostolskih spisa i iz evanđelja i to u trogodišnjem ciklusu. Iznose se zapravo, sve najvažnije biblijske stranice.

U obredu su istaknute počasti što ih treba iskazivati evanđelistaru dok se iz njega čita: ambon mora biti dostojanstven, kako se pristoji dostojanstvu riječi Božje, treba urediti ophod uz pjevanje *Aleluja*, dvije upaljene svijeće, tamjan i klicanje naroda Kristu koji je tu prisutan i upravo uzima riječ (IG 35; 92-96).

b) *Razmišljanje i molitva u tišini.*

To nije propisani, ali se preporuča (IG 23). Trenutak je to osobnog odgovora u razmatranju, slobodno izlijevanje duše.

c) *Pjevanje responsorija ili molitva*

To je zajednički odgovor i kroz pjesmu izrečen dijalog: puka ljudska riječ nije sposobna izreći osjećaje Božjeg naroda koji je slušao živoga Boga. Odgovor je satkan od psalama i biblijskih kantika jer – kako je govorio Pascal – "samo Bog može s Bogom dostojno razgovarati". Ta pjesma stoji sama za sebe i nije povezana s nekim obredom, kao što je to slučaj s ulaznom pjesmom, ili s *Aleluja* koje prati ophod uz navještaj evanđelja.

d) *Homilija*

Tumači riječ i prilagođava je okolnostima slušatelja. Pomaže im da riječ prihvate i uđu potpuno u slavljenje. Homilija je sastavni dio sv. mise i spada na predsjedatelja.

e) *Vjerujem* (u svečanim danima).

To je radosni usklik svojevrsnog "DA" Gospodinu. Izriče pristanak na netom proglašenu riječ. Nakon "vjerničkog slušanja" slijedi "vjerničko prihvaćanje". Priprema nas za žrtvu koja u biti nije drugo nego čin najpotpunije poslušnosti Ocu.

f) *Sveopća molitva*

zaključuje prvi dio slavlja i uvodi u drugi. Ta molitva posebno označuje sveopće zajedništvo, može se izreći na različite načine prema mjesnim potrebama, naš to moraju usmjeriti svoju pozornost i predvodnik i zajednica ali trebaju gledati i na potrebe univerzalne Crkve i cijelog svijeta. Molitva vjernika redovito bi trebala imati ova četiri elementa:

- za potrebe Crkve,
- za potrebe onih koji upravljaju Crkvom i svijetom
- za one koji su u nekoj potrebi
- za sve ljude.

Sastavljanjem tih molitvenih obrazaca moralo bi se kretati oko tri slijedeća sadržaja:

1. prema poruci netom naviještenih evanđelja
2. prema potrebama Crkve i svijeta
3. prema događajima i potrebama mjesne Crkve.

d) Metode rada (praktični dio)

Rad u parovima – Čitanje raznih vrsta književno – umjetničkih tekstova

Metodički vodič u radu s kandidatima za liturgijske čitače

Počnimo odmah s konkretnim tekstom.

1. Iz 52,7-10;

- Individualno čitanje u sebi.
- Što vam se čini (što mislite) koje osnovno raspoloženje prevladava u tom tekstu?
- U osnovnom raspoloženju teksta najčešće se krije i njegova osnovna poruka. U ovom tekst je sadržaj te poruke, također "radost" zbog povratka iz progonstva u domovinu. Interpretacija tu poruku treba probuditi, iskazati i prenijeti na slušatelje

2. Iz 52,13-53

- Pojedinačno čitanje u tišini.
- Odredite osnovno raspoloženje u tekstu. Da biste to sa sigurnošću učinili, pažljivo čitajte slijedeće retke: 52, 14; 53,3; 53,7; 53,10.
- Iz navedenog i iz cijelog konteksta nije teško zaključiti da se radi o tužnoj poemi, i da je raspoloženje koje ju prati tužno, žalosno, više od bola.

3. Post 22,1-18

- Prebrojite koliko osoba sudjeluje u događaju. (3) Osobe međusobno razgovaraju, postavljaju pitanja, odgovaraju. Razvijaju dijalog. Obilježje ovog teksta je dijalog.
- Organizirajte interpretaciju teksta po ulogama: BOG, ABRAHAM, IZAK, ČITAČ.

4. Mudr 4,7-15

- Individualno čitanje u sebi.
- Kako biste mogli nazvati osnovni dojam koji na vas ostavlja ovaj tekst? Koja radnja dominira: razmišljanje, pouka, konstatacija, tvrdnje, oslušivanje srcem duboke životne pouke i istine sakrivene u riječima i rečenicama...?

5. Izl 14, 15-31

- Kako biste imenovali tekst koji ste upravo pročitali? U njemu se nalazi mnoštvo pojedinosti, detalja i okolnosti u kojima se zbio događaj koji opisuje. Autor ga je zabilježio s puno pažnje i smisla za svu osebnost radnje, njezine detalje, dinamičnost i napetost. Budući da autor nas, koji nismo bili na mjestu događaja, upoznaje s događajem radi se o jednom, izvještaju.

6. Poseban pristup tekstovima sv. Pavlu

Pavao se daje voditi unutrašnjim nabojem uvjerenja, zauzetošću i žarom za dobrotom. On nema vremena razmišljati o tome hoće li rečenica koju je započeo izdržati i moći prihvatiti sve što on još ima reći, nego slaže jedno do drugog, služeći se svim mogućnostima izraza i stila.

e) Molitveni završetak

*"UZMEM U RUKE RIJEČ
I MJERIM KOLIKO JE TEŠKA.
POČINJEM JE SLUŠATI,
I, DOK JE SLUŠAM, U MENI SE NEŠTO DOGAĐA."*

*"OSTAVIM RIJEČ.
ALI NIJE TO VIŠE ONA ISTA RIJEČ.
ONA JE POSTALA TEŽA
JER SAM JE ČUO.
A NI JA NISAM VIŠE ONAJ ISTI."*

*"BAVITI SE RIJEČJU
POSAO JE SLIČAN POSLU TEŽAKA
KOJI BACA SJEME U ZEMLJU.
RIJEČ KOJA RASTE I MIJENJA ZEMLJU,
DOK NE DOĐE ŽETVA.*

**A tvoja nas riječ poziva.
Tvoja nas riječ oslobađa.
Tvoja nas riječ sabire.
Tvoja nas riječ podupire.
Tvoja nas riječ tješi.
Tvoja nas riječ hrani.
Tvoja nas riječ usrećuje.
Tvoja nas riječ oduševljava.
Tvoja nas riječ umiruje.
Jer u tvojoj riječi ti si sam,
Gospodine.
Po svojoj riječi ti si uz nas
i uz sve ljude, koji te čekaju.**

4. Korištena literatura

Živjeti po Euharistiji, Vjesnik Đakovače i Srijemske biskupije, Biblija

RADNI LIST – 12

SLUŽBA RIJEČI



RIJEČ

LJUDSKA

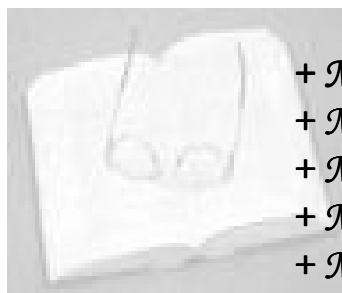

- | | | |
|---------------------|-------|---------------|
| + Može izgrađivati | ali i | - uništiti |
| + Može poticati | ali i | - zaustaviti |
| + Može tješiti | ali i | - ražalostiti |
| + Može oživjeti | ali i | - ubiti |
| + Može komunicirati | ali i | - zanimiti |

BOŽJA



- ◆ **OBJAVLJENA** (u snovima, viđenjima, nadahnućima)
- **PRENOŠENA** (govorom, znakom, slikom)
- **ZAPISANA** (u knjigama, spomenicima)

SLUŽBA RIJEČI JE DIJALOG BOGA S ČOVJEKOM...

- ☉ uspostavljanje kontakta
- ☉☉ ulaženje u međusobni odnos
- ☉☉☉ ostvarenje zajedništva

- ☉ Bog govori čovjeku
- ☉☉ Čovjek prihvaća Njegovu Riječ
- ☉☉☉ Čovjek se predaje Bogu
- ☉☉☉☉ Čovjek ostvaruje zajedništvo

... a sastoji se od:

● **BIBLIJSKA ČITANJA** iz _____ i _____

● **PJESMA IZMEĐU ČITANJA**

P _____ i A _____

● **HOMILIJA** P _____

● **ISPOVIJEST VJERE** V _____

● **SVEOPĆA MOLITVA** M _____

V _____

POSEBNA «SLAVLJA BOŽJE RIJEČI»:

- ☐ u predvečerje Svetkovina
- ☐ u dane Došašća
- ☐ u dane Korizme
- ☐ u Nedjelje i Blagdane
- ☛ u mjestima bez svećenika

UOBIČAJENA SU TRI TIPA SLAVLJENJA BOŽJE RIJEČI:

- tip «**BDIJENJA**»
- ☐ tip «**SVETIH ČASOVA ČASOSLOVA**»
- ☐ tip «**SLUŽBE RIJEČI U EUHARISTIJI**»

ZADATAK:

napisati molitvu vjernika i uvrstiti četiri elementa

- | | |
|--|-----------------------------|
| 1. za potrebe Crkve | 3. za one koji su u potebi |
| 2. za potrebe onih koji upravljaju Crkvom i svijetom | 4. za one koji su u potrebi |

XIII. OSOBE I SLUŽBE U LITURGIJI

1. UVOD

OSOBA – ČOVJEK:

- biće odnosa
- cjelina
- biće koje živi od nade
- Božje stvorenje

SLUŽBA – SLUŽENJE :

- je znak pravih učenika
- ostvaruje se u davanju života za ljude
- plod je nesebične ljubavi

2. CILJ

- Upoznati osobe i službe u liturgiji kao i njihovo mjesto i zadatak.
- Otkriti u sebi i svojoj zajednici osobe koje imaju dar za pojedine službe

3. Građa za jedan ili više susreta

a) Biblijski tekstovi

Iv 13,12-17

b) Predložak za molitvu

ŽIVOT KAO POZIV

Sveti oče, vječni izvore života i ljubavi,
koji daješ da kroz čovjek odsijeva sjaj tvoje slave,
i u njegovo srce stavljaš sjeme svoga poziva
ne daj da itko zbog našeg nemara taj dar zanemari ili izgubi
već da svi mogu velikodušno hoditi prema ostvarenju tvoje ljubavi.

Gospodine Isuse koji si na svome hodočašću putovima Palestine
izabrao i pozvao apostole i povjerio im zadaću da naviještaju evanđelje,
poučavaju vjernike i slave bogoslužju,
daj da i danas u Crkvi ne nedostaju brojni i sveti svećenici,
koji će svima nositi plodove tvoje smrti i uskrsnuća.

Duše Sveti koji posvećuješ Crkvu trajnim izlivanjem svojih darova
usadi u srce pozvanih na zavjetovani život duboku i snažnu želju za kraljevstvom,
da s velikodušnim i bezuvjetnim DA stave svoj život u službu evanđelja.

Presveta Djevice koja si bez oklijevanja
ponudila samu sebe Svevišnjem za ostvarenje njegova nauma spasenja,
ulij vjeru u srca mladeži, da uvijek mogu biti revni pastiri
koji vode kršćanski narod putem života i zavjetovane duše

koje će u čistoći, siromaštvu i poslušnosti
znati svjedočiti osloboditeljsku nazočnost tvoga uskrslog Sina. Amen.

Ivan Pavao II.

c) Razrada teme

Da može ljudski živjeti čovjeku je potrebno društvo drugih ljudi; da bi društvo moglo biti uistinu ljudsko potrebno je da bude sastavljeno od zrelih i rascvjetanih ljudskih osoba. Danas se društveni život sve više razgranjuje i umnogostručuje. Neke društvene povezanosti, kao obitelj i politička zajednica proizlaze iz same intime čovjekove naravi. No, čovjek nije zadovoljan samo tim prirodnim zajednicama. Danas se stvaraju kojekakva nova društva, grupe, savezi, klubovi i sl. to je dobro, odgovara ljudskoj naravi, makar proizlazi iz čovjekove slobodne volje. Današnjemu čovjeku to postaje sve više potrebno. To može pomoći čovjeku da se bolje razraste i rascvate kao ličnost, da razvije svoje sposobnosti, iskaže svoje mogućnosti, sazrije u cjelovitiju osobu. Samo, uvijek treba imati na umu da je u središtu svih društvenih ustanova čovjekova osoba. Pravo zajedništvo, dostojno čovjeka, može nastati samo na temelju slobodnog i zrelog davanja samog sebe u poštivanju i slobodi.

Raznolikost liturgijskih služba gotovo je svedena na službu jednog pomoćnika ili na mali broj poslužitelja pri oltaru. I činjenica da su poslužitelji bili djeca ima svoje povijesne razloge. Već u najstarije doba za čitače su se izabirale mlađe osobe zbog jasnoće i snage njihova glasa. Liturgijskom obnovom ponovo je vraćen smisao izvornog oblika "zajedničke mise".

Bogoslužje Crkve je polazište i stjecište djelovanja Crkve u pojedinim župnim i drugim oblicima vjerničkog zajedništva, istinski "izvor i vrhunac" života Crkve, kako se to kaže u konstituciji o svetom bogoslužju Drugog vatikanskog koncila (usp. SC, 10). Liturgija je baš poradi toga i mjesto sinteze u krugu drugih oblika evangelizacije, kao što su kateheza ili različite duhovnosti (duhovni pokreti).

Liturgiji se kadikad s pravom predbacuje da je izgubila dodire s čovjekovom svakidašnjicom.

SLUŽBE:

MINISTRANTI

Iz sudjelovanja puka u Kristovoj žrtvi proviri u ministrantske službe. Njihova služba u prezbiteriju nije ništa drugo doli produžetak svećeničke službe koju vrši cijela liturgijska zajednica.

Od starine je poznat običaj nošenja križa tijekom euharistijskih ili pokorničkih procesija. Zadaća nošenja križa pripada ministrantu poslužitelju nazvanom križonoša kojega rate dvojica svjećonoša. Ta ulazna procesija pokazuje cjelokupni euharistijski događaj. Sam Gospodin dolazi i prolazi posred svoje zajednice, a vjernici s njime prelaze iz smrti u život.

Slična zadaća pripada svjećonošama. I danas je predviđena takva mogućnost. Svjećonoše stavljaju svijeće na oltar pored križa ili na pomoćni stolić. Svjećonoše su prisutni i tijekom evanđeoskog navještaja stojeći pored ambona kad se naviješta evanđelje.

Ministranti su i turiferi, kadioničari koji nose kadionicu i lađicu s tamjanom. Njihova služba također nije ograničena na pojedine svećane trenutke ili na prigodna slavlja. Oni mogu biti prisutni u svakome slavlju. Služba knjigonoše (librofera). Na početku slavlja poslužitelj nosi misal do sjedišta odakle počinju uvodni obredi i drži ga tijekom njihova trajanja sve do zborne molitve.

Kad započne priprava darova nosi misal na do tada prazan oltar da bi ga - nakon obreda pričesti ponovno vratio na mjesto predsjedateljeva sjedišta, radi moljenja popričesne molitve i završnih obreda.

Ne treba zaboraviti ni ulogu poslužitelja tijekom pripreme darova. Nakon molitve vjernika, oni na oltar donose: tjelesnik (korporal), kalež, purifikatorij (e), kalež, misal te stalak za njega i ciborij. Ministranti pomažu pri pripremanju darova za euharistijsko slavlje koje vjernici donose na oltar. Njihova je briga pranje ruku predsjedatelja, kao i vraćanje liturgijskog posuđa na pomoćni liturgijski stolić.

ZBOR

Već na početku 20. st. Papa Pio X. 1903. god. piše: "Pjevači u crkvama vrše pravu liturgijski i istinsku liturgijsku službu." No još jasniji se način izražava naputak o svetoj glazbi koji je potvrđen 1958. god. za vrijeme pape Pia XII.: "Sveta je glazba usko povezana s liturgijom; sveto je pjevanje u potpunosti dio same liturgije."

Zbor o kojemu se govori nije nikakva katolička glazbena udruga koja bi, umjesto da pjeva u nekoj dvorani prigodno ili više put pjevala u Crkvi već je i liturgijske zajednice s posebnom liturgijskom službom. Čim će se više članovi zborova smatrati pojedincima koji slave, slušaju i žrtvuju i pričešćuju se zajedno sa zajednicom tim će bolje i plodonosnije izvršiti svoju zadaću.

Crkva oduvijek zna da pjevanje kao ništa drugo pridonosi kako bi se od mnoštva pojedinaca učinila zajednica, zbog toga se na početku liturgijske službe započinje pjesmom i nije nam dovoljna govorna riječ. Zbor treba biti odgovoran za pjevanje liturgijske zajednice, a ne za neku vlastitu promidžbu.

Svrha je glazbe i pjevanja poglavito jasnije izražavanje, naglašenije naviještanje, djelotvornije karakterističnih liturgijskih sadržaja. U tu svrhu tko god priprema bogoslužje treba o njemu razmišljati i u cjelokupnom događanju, a ne se parcijalno zaustaviti na uskom području svoje stručnosti; treba poznavati zadaću i svrhu pojedinih elemenata (njihovu funkciju) u liturgijskom slavlju.

ČITAČ

Od čitača se zahtijeva da bude prije svega kršćanin u susretu s Riječju koja ga je oduševila i okršćanila (=obratala), a zatim dobar čitač. Za jedno i drugo je potrebno nezaobilazno vrijeme pripreme, koja podrazumijeva i određenu dob, a ne ograničenje čitanja na djecu i na župne suradnike koji to rado rade, ali ne uvijek onako kako bismo priželjkivali.

Prema želji Drugog vatikanskog sabora (SC 51) potrebno je pripremiti "stol Riječi", te otvoriti baštinu i bogatstvo Pisma.

Priprema čitača u nekoliko vidika:

1. Prije svega čitač treba poznavati red čitanja i lekcionare kroz sva tri ciklusa nedjeljnih i blagdanskim slavlja, dvodijelni ciklus običnih dana, ciklus svetačkih i prigodnih čitanja. Trebao bi biti upoznat s naravi i raznolikošću čitanja različitih sakramentalnih i nesakramentalnih slavlja crkvene zajednice.

2. Od vanjskoga poznavanja potreban je prijelaz u poznavanje naravi različitih književnih rodova u istoj knjizi: povijest, pisma – poslanice, proroštvo, pjesništvo ...; biti svjestan da postoje i različiti načini izričaja: činjenične tvrdnje, ispovijesti, pripovijedanja, parabole.

3. Korisno je misliti na zajednicu, na njezin unutarnji sastav i osobine koje ju određuju; prema tomu valja prilagoditi ton glasa, poglede, povezanost sa zajednicom šutnjom, stanke, te, rečeno jednostavno, uspostaviti plodonosno priopćavanje Riječi; odnosi čitača i zajednice su obilježeni ne samo čitanim tekstem, već i svakodnevnim životom u zajednici (zajednica poznaje čitača. Jer bi on trebao biti njihov pomoćnik u prihvaćanju Riječi i na neki način izabran); sve to treba iskoristiti i usavršiti.

4. Na to se nadovezuju praktične upute: poznavanje korištenja mikrofona; vrijeme koje valja uporabiti za samu tehničku izvedbu čitanja (razmatrajući ga, tekst postaje prisno i nutarnje srašten s čitačem, te se po razumijevanju lakše odrede stanke, izričaj, naglasci, ali ako se tekst ne razumije, kako će se prenijeti?); u početku je uputno snimati čitanje i provjeravati nedostatke u njemu.

5. Uz sve ovo, važan je ponekad i vanjski izgled, već prema prilikama slavljenja; ne treba biti strogo uokviren i propise, već izgrađen tako da čitava osoba čitača progovara Riječ, u odjeći, pokretima, glasu ... Svi će se ti elementi odrediti i prema spektru ostalih datosti koje određuju slavlje.

- *Kroz tvoje čitanje Bog govori.*
- *Sa strahopočitanjem pristupaj Svetom pismu.*
- *Na vrijeme dođi u crkvu i budi uredno odjeven.*
- *Ono što ne razumiješ ne možeš čitati, zato se temeljito pripravi.*
- *Ako vježbaš samo u sebi možeš u crkvi zakazati – čitaj glasno.*
- *Tvoj dah je struja koja nosi riječi; zato kad čitaš mirno i duboko diši.*
- *Držanje tijela i pokreti neka budu svečani i dostojanstveni.*
- *Prije čitanja, i u stankama, obuhvati pogledom slušatelje.*
- *Započni čitanje prirodnim i nešto dubljim glasom.*
- *Tvoje vladanje neka bude odraz onoga što čitanjem navješćuješ.*

IZVANREDNI DJELITELJ PRIČESTI

Među liturgijskim službama koje Crkva kroz zadnja desetljeća povjerava vjernicima laicima najviše je pažnje privukla služba izvanrednog služitelja pričesti, odnosno izvanrednog djelitelja pričesti (kako se ta služba uobičajeno i nedovoljno jasno naziva). Koliko god se taj novi oblik liturgijskog služenja doimao kao pokušaj osuvremenjivanja bogoslužja, riječ je zapravo o oživljavanju drevne liturgijske prakse koja je u potpunosti zaboravljena. Naime, sve do osmog stoljeća vjernici laici bili su služitelji pričesti noseći euharistiju nemoćnicima, bolesnicima ili zatvorenima. Vršanjem te "službe" bilo je omogućeno da euharistijskom slavlju budu pridruženi odsutni članovi zajednice. Međutim, u kasnijim stoljećima snažna klerikalizacija liturgije i sve veće udaljavanje zajednice od bogoslužja vodili su k sve rjeđoj pričesti vjernika, zbog čega je s vremenom iščezla i potreba za pomoćnim služiteljima pričesti.

d) Metode rada (praktični dio)



ŠTO SMO NAUČILI O EUHARISTIJI?

Cijele smo školske godne – u Godini Gozbe Gospodnje – na našim stranicama pisali o euharistiji. Iz broja smo u broj "zamišljali i razmišljali"; "nismo skitali već smo pitali"; "puno smo toga dokučili, nešto valjda i naučili"... Došao je i "trenutak istine", odnosno završne provjere znanja! Pred vama je osobiti "euharistijski test", a da ne bude nalik baš na one veće školske testove – u njem nema ocjenjivanja!

Rješenje na str. 79

1. Riječ "euharistija" znači zahvaljivanje, davanje hvale. (UZ)

2. Godinu euharistije najavio je i proglasio papa Benedikt XVI. (VI)

3. "Geslo" Godine euharistije, odnosno tema sljedeće Biskupske sinode (u listopadu) glasi: "Euharistija je izvor i vrhunac života i poslanja Crkve". (MI)

4. Euharistija se naziva još: Gospodnja večera (TE), sakrament pomirenja (NO), sveta žrtva (I), pričest (JE), sveta potvrda (VO), sveta mise. (DI)

5. Na putu izlaska iz ropstva, dok su putovali pustinjom, Bog je Izraelcima s neba poslao "manu", te im je tako iskazao svoju ljubav i izdaleka najavio "kruh vječnoga života". (TE)

6. Isusovo čudo u Kani Galilejskoj također je bilo najava euharistije. Isus je



tada čudesno umnožio pet kruhova i dvije ribice. (GA)

7. Nakon što je Isus čudesno umnožio kruščiće i ribice te njima nahranio više od pet tisuća, ostalo je još dvanaest košarica punih viška hrane! (OD)

8. "Zaista, zaista, kažem vam, tko vjeruje, ima život vječni. Ja sam kruh života!" - riječi su koje je izgovorio Ivan Krstitelj. (I)

9. Prvi prvopričesnici u povijesti imali su brade pa i sijede kose. (O)

10. Sakrament euharistije Isus je ustanovio na Veliki četvrtak. (VO)

11. Dvojica učenika u Emausu prepoznali su Isusa kad su sjeli za stol i kad je: na svojim rukama pokazao rane od čavala. (VJEČ)

12. Potkraj I. stoljeća riba postaje tajnim znakom euharistije i progonjenih kršćana, simbolom za samoga Isusa. (GA)

13. Prvi kršćani, kako piše u Djelima apostolskim, bljahu postojani u: nauku apostolskom (SVI), strahu (NO), zajedništvu, (O), neimaštini (GA), lomljenju kruha (VO), molitvama. (JE)

14. Prvi kršćani pristupali su pričesti: vrlo rijetko



(SA), na svakoj misi. (MO)

15. Misa je tužan događaj, (VE) samo bolan spomen na Isusovu muku i smrt.

16. Misa je radostan događaj (JE), njome slavimo Isusovo uskrsnuće i naš spas.

17. Kršćanima je nedjelja: Dan Gospodnji (TI), dan radosti (JE), dan posta (ZA), dan teškoga rada (KO), dan mise (LO), dan obitelji (KO), dan svade (JA), dan igre (JE), dan zajedništva (ČE), dan žalosti. (ČE)

18. Euharistijsko slavlje uvijek obuhvaća: navješćivanje Božje riječi (SE), sakrament ispovijedi (SE), zahvaljivanje Bogu za sva njegova dobročinstva (ZA), posvećenje kruha i vina (VAS), procesiju s Tijelom Isusovim (PRO), liturgijsku gozbu primanja Tijela i Krvi Gospodnje. (PRE)

19. Tko u nedjelju gleda misu na televiziji, ne mora u crkvu. (LI)



20. Pričest može dijeliti samo svećenik. (TI)

21. Kad nema svećenika misu može služiti đakon ili zvonar. (ZA)

22. Kad su naši pradjedovi bili mali, svećenici su im na misi okretali leđa i molili na jeziku koji oni nisu razumjeli. (DA)

23. Misa je susret s Bogom, a na ljude u crkvi ne valja se ni osvrtači. (VAS)

Vjeronaučitelj martin



Š je zadatak da zaokružite obojena slova u igradama uz sve istinite, točne tvrdnje! 'očitajte zatim po redu zaokružena slova, a nakon ga, isto tako po redu, i nezaokružena slova. Tako ste otkriti jesu li vam svi odgovori točni – jer ako su, dobit ćete dobro vam poznate, 2000 godina are riječi!



4. U mjesecu svibnju najbolje je, za vrijeme mise, u crkvi moliti runiku. (I)



25. Kad se križamo, zgovaramo Isusove posljednje riječi na križu. (ZA)

26. Najsvetije mjesto u crkvi je: ispovjedaonica (SVE), propovjedaonica (LJU), oltar. (TI)

27. Mjesto gdje se čita evanđelje naziva se ambon. (UZ)

28. Na oltar ili uz oltar mora za vrijeme mise biti: mnogo svijeća (DE), križ (MI), dvanaest svijeća. (NA)

29. Na Božić svećenik nosi misnu odjeću: ljubičaste (OT), zelene (PUŠ), bijele (TE), crvene (TE) boje.

30. Evanđelje govori o svim događajima Staroga i Novoga zavjeta. (NJE)

31. Evanđelje na misi slušamo: sjedeći (GRI), stojeći (I), klečeći. (JE)

32. Evanđelje na misi može čitati svaki vjernik. (HA)



33. Homilija je isto što i propovijed. (PIJ)

34. Na misi se govori: Vjerovanje apostolsko (O), Vjerovanje nicejsko-carigradsko. (TE)

35. Euharistijska služba ima ove dijelove: priprava darova, euharistijska molitva, pričest. (IZ)

36. Na misi se nose darovi za svetu žrtvu, za Crkvu i za siromašne. (NJE)

37. Tjelesnik je tanjurić za hostije. (VO)

38. Najsvetiji dio mise je homilija. (ČI)

39. Samo valjano zaređeni svećenici mogu posvećivati kruh i vino da postanu Tijelo i Krv Gospodnja. (GA)

40. Petnaest stoljeća Katolička Crkva imala je samo jednu euharistijsku molitvu (Rimski kanon), a nakon posljednjega Koncila ima ih više. (SVI)

41. Knjiga koja sadrži misne molitve zove se Sveto pismo. (NI)

42. Kad svećenik na misi drži ruke iznad kruha i vina, on zaziva Duha Svetoga. (O)

43. Kad svećenik čini znak križa nad kruhom i vinom, tim činom pretvara ih u Isusovo tijelo i krv. (TE)

44. Kad svećenik izgovara Isusove riječi s Posljednje večere, tada se događa pretvorba kruha i vina u Isusovo tijelo i krv. (VO)

45. Čudo pretvorbe događa se kad svećenik u podizanju uzdigne kruh i kalež. (ME)

46. Kruh i vino odabrani su za sliku Isusova tijela i krvi, jer su slika ljudskoga rada i zadovoljstva i jer ih čovjek proizvodi u suradnji i uz pomoć Božju. (JE)

47. Tko želi primiti pričest mora: biti u čistom odijelu (NI), biti čist od grijeha. (KA)

48. Isus želi da na misi kao žrtvu prinesemo sebe, svoje brige, radosti i djela. (LEŽ)

49. Na misi se moli i za pokojnike. (MO)

50. Pričest samo pod prilikama kruha, marje je vrijedna od pričesti pod prilikama kruha i vina. (NA)



51. Crkva vjernicima preporučuje da pričesti pristupaju: jednom godišnje (SPO), svaki put kad sudjeluju u misnom slavlju (JE), jednom mjesečno. (MEN)

52. Pravoslavci i protestanti jesu članovi Kristove Crkve. (KR)

Rad u parovima:

VJERNIČKI KRUGOVI – ZAJEDNICE

1. - MINISTRANTSKA SLUŽBA
2. - ZBOR
3. - ČITAČ
4. - IZVANREDNI DJELITELJ PRIČESTI
5. - CARITAS –župna karitativna skupina
6. - BOLESNICI – skupina skrbi za bolesnike
7. - MISIJSKA
8. - EKOLOŠKA
9. - ČIŠĆENJE I UREĐENJE CRKVE, VJERONAUČNE PROSTORIJE

**Materijali za upoznavanje vjwerničkih krugova – zajednica u Razradi teme.*

e) Molitveni završetak

ČOVJEK ZA DRUGOGA

Gospodine Isuse!

Uvijek me iznova duboko u srce dira riječ
tvoga svjedoka mučenika našega vremena,
Dietricha Bonhoeffera:

"Krist – to je čovjek za drugoga!"

Biti čovjek za drugoga!

To je izazov svakomu koji se tvojim imenom
zove, po Kristu – kršćanin.

Ti si u tom bio jedinstven, nedostiživ.

Nisi nam dao od svojega. Sebe si nam dao.

"Ljubio me je i sebe je predao za mene",
piše Pavao (Gla 2,20).

"Premda bogat, ti radi nas postade siromah
da se mi tvojim siromaštvom
obogatimo." (2 Kor 8,9).

Čovjek za drugoga!

To je izazov ovom našem vremenu svakomu
čovjeku, a kamoli ne svakomu kršćaninu.

Izazov u ovom svijetu koji sve više obiluje
egoizmom koji sve više oskudijeva altruizmom.

Nauči nas,. Isuse, živjeti s drugima,

Živjeti za druge, darivati ljude i od svojega
i samima sobom:

da u svijetu ljudi preopterećenih križem
ne ponestane Šimuna Cirenaca.

Bonaventura Duda

RADNI LIST – 13

SLUŽBE U LITURGIJI

OSOBE: S _ _ _ _ _

SLUŽBE: _____

OSOBE: Đ _ _ _ _

SLUŽBE _____

OSOBE L _ _ _

SLUŽBE _____

*I JA MOGU IMATI SLUŽBU U SVOJOJ ŽUPNOJ
ZAJEDNICI KAO:*

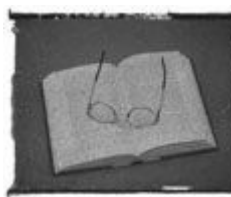
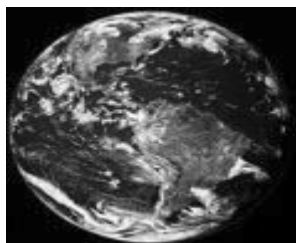

ZADATAK:

Dopuniti i opisati službe u mojoj župskoj zajednici!

XIV. BIBLIJSKA ČITANJA U LITURGIJSKIM SLAVLJIMA

1. UVOD

BIBLIJA – Knjiga nad knjigama

Najvažnija i najraširenija knjiga na svijetu je Sveto Pismo. Sveto pismo se također zove i Biblija. Biblija znači: knjiga. Mogli bismo pisati tu riječ velikim slovom: Knjiga, tj. Najvažnija knjiga, Knjiga nad knjigama. Bibliju su napisali proroci, mudraci i apostoli. Oni su bili Božji povjerenici. Napisali su ono što je bog htio reći ljudima.

Mnogi ljudi čitaju Bibliju da doznaju što nam Bog javlja.

Mi čitamo Sveto pismo kod službe Božje, čitamo ga i sami u molitvi. Svaki narod želi čitati Bibliju na svom jeziku. Na početku pismenosti svakog evropskog naroda stoji prijevod Svetoga pisma. Sveta braća Ćiril i Metoda preveli su prije 141 stoljeća Sveto pismo na staroslavenski jezik i tako je započela pismenost Hrvata i svih slavenskih naroda.

Misionari prevode Bibliju na jezike tzv. Malih naroda Afrike i Oceanije, i tako započinju njihovu pismenost. Do sada je biblija prevedena na 1431 jezik.

2. CILJ

- Upoznati najčitaniju knjigu svijeta – BIBLIJU
- Steći znanje o podjeli i knjigama SZ i NZ.
- Staviti naglasak na NZ i proučiti nastanak i sadržaj povijesnih knjiga

3. Građa za jedan ili više susreta

a) Biblijski tekstovi

Iv 2,22
1Pt 2,6

b) Predložak za molitvu

SVOJIM GLASOM

*Kada govorite, kada pjevate, govorite,
pjevajte svojim glasom.*

Budite prepoznatljivi po njemu.

*I svojim govorom, i svojom
pjesmom, iskazujte svoju osobnost.*

Pa i kada svoj glas trebate uskladiti

*s glasovima drugih, nemojte mu
oduzeti svoju prepoznatljivost.*

*Usklađujući svoj govor i pjesmu s
govorom i pjesmom drugih, nemojte
ih učiniti neosobnima.*

*Ni pod koju cijenu nemojte iz njih
ukloniti svoju dušu.*

*U sve što činite unosite svoju
osobnost.*

*Unosite blagost njezinu, unosite
oprost njezinu, unosite je onakvu
kakva ona jest.*

*Onakvu kakva vam je darovana,
onakvu za kakvu ste se izborili.*

*Jer tek po vašoj osobnosti ono
što govorite i činite, stječe svoje
značenje.*

*Nema bezimene riječi i nema
bezimene pjesme.*

*I nijedan čin nije bezimen, pa i kada
ga činite u skrovitosti.*

*Ljubav teži za srodnošću, ali ne za
srodnošću koja ukida blizine.*

*Jer ni ljubavi ni srodnosti nema bez
osobnosti.*

*I nijedna riječ nije poruka, nije li u
njoj prepoznatljiv glas onoga tko je
izgovara.*

*I nijedna misao nije okrepljujuća ne
može li se iščitati iz voljenih očiju.*

*I ništa niste učinili, ništa niste
darovali, nije li toplina vaše ruke,
srčanost vaša u tome sadržana.*

*I, zato, živite, kroz sve prolazite,
čitavim bićem, jer u manje od toga
ništa Božje ne stane.*

Stjepan lice

MI SMO JEDINA BIBLIJA

Krist nema drugih ruku;
ima samo naše ruke d
a i danas izvede svoje djelo.

Krist nema drugih nogu;
ima samo naše noge
da povede ljude svojim stazama.

Krist nema drugih usana,
ima samo naše usne
da današnjim ljudima prozbori o sebi.

Krist nema drugih pomagala;
ima samo našu pomoć
da k sebi dovede ljude.

Mi smo jedina Biblija
koju narodi još čitaju;
mi smo posljednja poruka Božja
ispisana riječima i djelima.

Ali ako tekst ispadne krivotvorina
te se ne mogne pročitati?

Ali ako naše ruke zaokupe
drugi poslovi a ne njegovi?

Ali ako naše noge krenu stranputicom,
kamo ih grijeh mami?

Ali ako naše usne stanu izricati riječi
kojih on ne prihvaća, nego ih poriče?

Zar mu možda možemo služiti
ako ga ne slijedimo?

Molitva iz 14. stoljeća

c) Razrada teme

UPOZNAJMO BIBLIJU

Biblija – književno umjetničko djelo i sveta knjiga

Biblija ili Sveto pismo staroga i Novoga zavjeta jest remek – djelo svjetske književnosti koje je stoljećima nadahnjivalo, danas nadahnjuje umjetnike u njihovu književnom, likovnom, glazbenom, scenskom i drugom umjetničkom stvaralaštvu. Biblija je također svojim izvanrednim općeljudskim vrijednostima nadahnjivala i trajno nadahnjuje sve ljude u njihovu nastojanju da žive istinski čovječnim životom.

No, Biblija je za kršćane sveta knjiga, Bogom nadahnuta knjiga – takva knjiga u kojoj vjernici prepoznaju Božju riječ, knjiga preko koje nam Bog objavljuje najdublje i neizrecive tajne o sebi i o nama ljudima. Čitajući biblijske tekstove Staroga i Novoga zavjeta, otkrivamo najdublje tajne o tome tko je Bog i tko smo mi ljudi: otkrivamo da je bog Ljubav i da Bog svakoga od nas poziva u neizrecivo zajedništvo svoga života, svoje ljubavi.

Biblija je nastajala kroz više od jednog tisućljeća i u njezinu su pisani sudjelovali mnogi autori. Starozavjetne su biblijske knjige nastajale tijekom deset stoljeća prije Isusa Krista, a novozavjetne su knjige nastajale oko pola stoljeća (između 50. i 100. godine po Kristu).

Biblija je kao književno umjetničko remek djelo i kao sveta knjiga – najcjenjenija, najčitanija i najviše prevedena knjiga na svijetu. Prevedena je na sve jezike svijeta: ukupno 1800 jezika.

Knjige Svetoga pisma podijeljene su na poglavlja (glave), a poglavlja na retke. Svako poglavlje i svaki redak označeni su brojevima. Kod prepisivanja i prevođenja ni jedna se rečenica ne smije izostaviti.

Stari zavjet govori o Božjem narodu Izraelu: kako ga je bog izveo iz ropstva u Egiptu, kako ga je odgajao i kako je taj narod čekao spasitelja.

Novi zavjet pripovijeda o životu, nauci, mucu smrti i uskrsnuću Isusa Krista. Novi zavjet sastoji se od više manjih knjiga.

Kako su nastala četiri evanđelja i Djela apostolska?

Četiri evanđelja (po Mateju, Marku, Luki i Ivanu) i Djela apostolska zapravo na različite načine opisuju i iznose RADOSNI DOGAĐAJ koji su iskusili (doživjeli i upoznali) apostoli i ostali Isusovi učenici, pripadnici prvih kršćanskih zajednica: neizrecivo velik i radostan događaj Isusa Krista koji je za svoga života navijestio i počeo ostvarivati Radosnu vijest o novome Božjem svijetu i koji je po svome Duhu trajno prisutan u svojoj Crkvi te po njoj nastavlja djelo naviještanja i ostvarivanja Radosne vijesti među svim narodima. To moramo imati stalno na pameti dok razmišljamo kako su nastala četiri evanđelja i Djela apostolska.

Možemo reći da su evanđelja i Djela apostolska nastala tijekom punog jednog stoljeća i to kroz tri etape (razdoblja):

1. Evanđelja i Djela apostolska već su počela nastajati, kao u klici, tijekom Isusova života (između 6. god. prije naše kršćanske ere i 30 god. po Kristu), osobito nakon susreta i upoznavanja Isusa Krista tijekom njegova javnog djelovanja.
2. Evanđelja i Djela apostolska već su bila "začeta" i počela su se rađati odmah nakon Isusova uskrsnuća i dolaska Duha Svetoga na prve duhove: apostoli i ostali Isusovi učenici usmenim su putem prenosili i neki su od njih djelomično zapisivali ono najvažnije što su doživjeli i spoznali iz susreta s Isusom Kristom i s njegovim prvim zajednicama (to je bilo između 30. i 70. godine po Kristu, u vrijeme prvog naviještanja i liturgijskog slavljenja radosne vijesti o uskrsnom Kristu, prisutnom među svojim učenicima po svome Duhu).
3. Evanđelja i Djela apostolska konačno su napisana, u današnjem obliku, između 70. i 100. godine po Kristu, u vrijeme kada je trebalo sabrati, zapisati i kao dragocjenu baštinu predati novim naraštajima Isusovih učenika sve ono najbitnije i najvažnije o Isusu Kristu i njegovoj Crkvi.

Evanđelisti Matej, Marko, Luka i Ivan u svojim evanđeljima iznose svoja svjedočanstva ostalih Isusovih učenika o Isusu Kristu i o njegovim zajednicama. Oni pišu ono što su vidjeli i čuli, i ono što su – pod Božjim nadahnućem – razmišljali i spoznali o Isusu Kristu i njegovoj Crkvi. U svoje su knjige unijeli ono što se o Isusu Kristu i njegovoj Crkvi prenosilo usmenim putem (propovijedanjem, liturgijskim pjesmama i molitvama, katehiziranjem, tj. Poučavanjem o otajstvima kršćanske vjere) i ono što je već djelomično bilo zapisano.

MARKOVO EVANĐELJE najprije je napisano (najvjerojatnije u Rimu oko 70. god.), napisao ga je MARKO, dugogodišnji suradnik apostola Petra. U Markovu evanđelju zapisano je zapravo propovijedanje apostola Petra u Rimu. Marko je tako sastavio svoje evanđelje da njegovi čitatelji mogu u Isusu Kristu prepoznati Božjeg Sina, osobito iz onoga što je Isus činio. Markov stil (način pisanja) vrlo je jednostavan, živ i privlačan (vrlo je sličan pučkom pripovijedanju). Markovo je evanđelje prvotno napisano za rimsku kršćansku zajednicu.

LUKINO EVANĐELJE, po vremenu nastanka, najvjerojatnije je drugo po redu. Napisao ga je Luka – obraćenik iz poganske grčke obitelji, liječnik po zvanju, i dugogodišnji suradnik apostola Pavla – vjerojatno u Antiohiji sirijskoj oko 75-80. godine. Lukino je evanđelju prvome redu bilo namijenjeno kršćanskim zajednicama koje su se sastojale od obraćenika s poganske vjere (dakle, od onih koji nisu pripadali židovskoj vjeri). Luka je tako sastavio svoje evanđelje da njegovi čitatelji mogu u Isusu iz Nazareta prepoznati Boga koji je pohodio svoj narod te mu iskazao neizrecivu ljubav i nježnost. LUKA je napisao i Djela apostolska koja možemo smatrati drugim dijelom njegova evanđelja. U toj knjizi Luka prikazuje kako se Radosna vijest o Isusu Kristu i njegovu spasiteljskom djelu širi i kako nastaju nove kršćanske zajednice po cijelom tada poznatom svijetu. Vjesnici Kristova evanđelja jesu osobito apostoli koje pokreće i ispunja snagom Duh Sveti. Lukin je način pisanja vrlo njegovan i otmjen.

MATEJEVO EVANĐELJE napisano je najvjerojatnije oko 80. godine, i to u prvom redu za kršćanske zajednice koje su se pretežno sastojale od obraćenih Židova. Prema vrlo staroj

predaji, autor je toga evanđelja MATEJ, jedan od dvanaestorice Isusovih apostola. Matejevo je evanđelje tako sastavljeno da njegovi čitatelji mogu u Isusu Kristu prepoznati obećanog Mesiju, onoga u kome je Bog ispunio sva obećanja koja je dao svome izabranom narodu u Starom zavjetu. Matejev je način pisanja vrlo sustavan i svečan.

IVANOVO EVANĐELJE napisano je oko 95-100. godine, vjerojatno u maloazijskom gradu Efezu. Autor mu je – prema vrlo drevnoj predaji – apostol IVAN. To je evanđelje zapravo veoma duboka meditacija (razmišljanje, razmatranje) o Isusu Kristu kao Božjoj Riječi. Ono je tako napisano da njegovi čitatelji u raspetom Isusu mogu prepoznati živoga Krista, prisutnoga u zajednici njegovih vjernika kojima on dariva svoga i Očeva Duha. Kao što je Markovo, Matejevo i Lukino evanđelje usredotočeno na "Kraljevstvo Božje", tako je Ivanovo evanđelje usredotočeno na "život vječni – slično kao i "Kraljevstvo Božje" – sastoji se u najprisnijem životnom zajedništvu svih vjernika s Isusom Kristom i preko njega – Duhom Svetim – s Bogom, Isusovim i našim Ocem. – Način pisanja u Ivanovu evanđelju odaje pisca izvanredno dubokog vjerničkog iskustva i visoke kulture.

Dvadeset i jedna poslanica – to su pisma što su ih apostoli pisali kršćanskim zajednicama koje su već bili osnovali po raznim gradovima oko Sredozemnog mora. U tim pismima apostoli su novim kršćanima tumačili što treba vjerovati i kako treba živjeti.

Otkrivenje – tu je knjigu po predaji napisao evanđelist Ivan potkraj 1. stoljeća, kad je kršćanima bilo jako teško jer su ih vlasti trpale u zatvore i ubijale. Ivan je proročki opisao kako će Isus opet doći kao pobjednik.

d) Metode rada (praktični dio)

Rad u skupinama:

1. skupina - STARI ZAVJET
2. skupina - NOVI ZAVJET

Prilog 1.

Nazivi i kratice za pojedine knjige Staroga i Novoga zavjeta

Donosimo nazive i kratice za pojedine starozavjetne i novozavjetne biblijske knjige, razvrstane prema uobičajenoj podjeli tih knjiga.

| STARI ZAVJET (SZ): ukupno 46 knjiga | | | | | | |
|---|--|-----------------|----------------------------|----------|----------|-------|
| PETOKNJIŽJE III ZAKON MOJSIJEV (5 knjiga) | Knjiga Postanka | (Post) | | | | |
| | Knjiga Izlaska | (Izf) | | | | |
| | Levitaki zakonik | (Lev) | | | | |
| | Knjiga Brojeva | (Br) | | | | |
| | Ponovljeni zakon | (Pnz) | | | | |
| POVIJESNE KNJIGE (16 knjiga) | Jošua | (Js) | Prva knjiga Ljetopisa | (1 Ljet) | | |
| | Knjiga o sucima | (Suci) | Druga knjiga Ljetopisa | (2 Ljet) | | |
| | Knjiga o Ruti | (Rut) | Knjiga Ezrina | (Ezr) | | |
| | Prva knjiga o Samuelu | (1 Sam) | Knjiga Nehemijina | (Neh) | | |
| | Druga knjiga o Samuelu | (2 Sam) | Tobija | (Tob) | | |
| | Prva knjiga o Kraljevima | (1 Kr) | Judita | (Jdt) | | |
| | Druga knjiga o Kraljevima | (2 Kr) | Estera | (Est) | | |
| | | | Prva knjiga o Makabejcima | (1 Mak) | | |
| | | | Druga knjiga o Makabejcima | (2 Mak) | | |
| | | | | | | |
| PJESNIČKE I MUDROSNE KNJIGE (7 knjiga) | Psalmi | (Ps) | Propovjednik | (Prop) | | |
| | Job | (Job) | Pjesma nad pjesmama | (Pj) | | |
| | Mudre izreke | (Izr) | Knjiga Mudrosti | (Mudr) | | |
| | | Knjiga Sirahova | (Sir) | | | |
| PROROČKE KNJIGE (18 knjiga) | Izaija | (Iz) | Hošea | (Hoš) | Nahum | (Nah) |
| | Jeremija | (Jer) | Joel | (Jl) | Habakuk | (Hab) |
| | Tužaljke | (Tuž) | Amos | (Am) | Sefanija | (Sef) |
| | Baruh | (Bar) | Obadija | (Ob) | Hagaj | (Hag) |
| | Ezekiel | (Ez) | Jona | (Jon) | Zaharija | (Zah) |
| | Daniel | (Dn) | Mihej | (Mih) | Malahija | (Mal) |
| | | | | | | |
| | | | | | | |
| NOVI ZAVJET (NZ): ukupno 27 knjiga | | | | | | |
| POVIJESNE KNJIGE (evanđeoska povijest Isusa Krista i prve Crkve: 5 knjiga) | Evangelje po Mateju | (Mt) | Djela apostolska | (Dj) | | |
| | Evangelje po Marku | (Mk) | | | | |
| | Evangelje po Luki | (Lk) | | | | |
| | Evangelje po Ivanu | (Iv) | | | | |
| POSLANICE (14 Pavlovih i 7 «kato- ličkih» poslanica: ukupno 21 knjiga) | Poslanica Rimljanima | (Rim) | Druga poslanica Timofeju | (2 Tim) | | |
| | Prva poslanica Korinćanima | (1 Kor) | Poslanica Titu | (Tit) | | |
| | Druga poslanica Korinćanima | (2 Kor) | Poslanica Filemonu | (Fil) | | |
| | Poslanica Galaćanima | (Gal) | Poslanica Hebrejima | (Hebr) | | |
| | Poslanica Efežanima | (Ef) | Jakovljeva poslanica | (Jak) | | |
| | Poslanica Filipljanima | (Fil) | Prva Petrova poslanica | (1 Pt) | | |
| | Poslanica Kološanima | (Kol) | Druga Petrova poslanica | (2 Pt) | | |
| | Prva poslanica Solunjanima | (1 Sol) | Judina poslanica | (Jd) | | |
| | Druga poslanica Solunjanima | (2 Sol) | Prva Ivanova poslanica | (1 Iv) | | |
| | Prva poslanica Timofeju | (1 Tim) | Druga Ivanova poslanica | (2 Iv) | | |
| | | | Treća Ivanova poslanica | (3 Iv) | | |
| | | | | | | |
| | | | | | | |
| | | | | | | |
| | | | | | | |
| | OTKRIVENJE (proročka knjiga po- sebne vrste: 1 knjiga) | Otkrivenje | (Otk) | | | |

e) Molitveni završetak

MOLITVA POSLANJA

Gospodine ,
odlazimo sa svojom torbom,
ispunjeni tvojom Riječju
istine o našem životu i s malo ljubavi
što je narasla pod suncem tvoje ljubavi.
Sve je to sjeme, Gospodine.
To je sjeme nade koja nam pomaže
da vjerujemo da se novi put otvara pred nama.
To je sjeme želje koja vjeruje da je moguće
"krenuti u novi život".
To je sjeme zadatka koji odlučno želi
donijeti plod.
To je sjeme ...
U tvojoj školi, iz dana u dan,
zagrabit ćemo rukom
u svoju torbu i sijati sjeme
ili od njega mljeti brašno za naš kruh.
S tobom, u tebi i po tebi
očekujemo da će ovo dobro sjeme
postati klasom našega života
da bismo u istini
mogli susretati braću
kojoj nas šalješ.
A u čudu novoga jutra
pomози nam da nađemo svoju torbu praznu,
jer nismo zadržali ništa
od onoga što si nam dao
i pouči nas da kleknemo
pred ovom gotovom žetvom
koja će biti plod sjemena darovanog iz
ljubavi. Amen.

4. Korištena literatura

Biblija, Pođimo zajedno, Katekizam 4, Put u slobodu, Mak

Prilog 2: Hitni telefonski brojevi

HITNI TELEFONSKI BROJEVI

Sve sto trebas je Biblija!



| | | | |
|---|--|--|--|
| <ul style="list-style-type: none">➡ Kad si žalostan➡ Kad te ljudi iznevjere➡ Kad sagriješiš➡ Kad si zabrinut➡ Kad si u opasnosti➡ Kad izgleda da je➡ Bog daleko➡ Kad tvoja vjera treba poticaj➡ Kad si sam i preplašen➡ Kad si gorak i kritičan➡ Kad se osjećaš slomljen➡ Kad želiš mir i odmor➡ Kad se čini da je svijet veći od Boga➡ Kad ostaviš dom radi posla ili putovanja | <ul style="list-style-type: none">- nazovi: Ivan 14- nazovi: Psalam 27- nazovi: Psalam 51- nazovi: Mt 6, 19-34- nazovi: Ps 91- nazovi: Ps 139- nazovi: Heb 11- nazovi: Ps 23- nazovi: 1 Kor 13- nazovi: Rim 8, 31- nazovi: Mt 11, 25-30- nazovi: Ps 90- nazovi: Ps 121 | <ul style="list-style-type: none">➡ Kad postaneš uzak i sebičan➡ Kad si u depresiji➡ Ako gubiš povjerenje u ljude➡ Ako se ljudi čine neljubaznim➡ Ako si obeshrabren u svom poslu➡ Ako te obuzmu ponos i veličina➡ Ako želiš biti plodonosan➡ Za razumijevanje kršćanstva➡ Za odnos s ljudima➡ Za Pavlovu tajnu sreće | <ul style="list-style-type: none">- nazovi: Ps 67- nazovi: Ps 27- nazovi: 1 Kor 13- nazovi: Iv 15- nazovi: Ps 126- nazovi: Ps 19- nazovi: Iv 15- nazovi: 2 Kor 5, 15-19- nazovi: Rim 12- nazovi: Kol 3, 12-17 |
|---|--|--|--|

ALTERNATIVNI BROJEVI:

Za sigurnost - nazovi: Ps 121, 3 Za ohrabrenje - nazovi: Mk 8, 35

N.B.



Brojevi se mogu birati i izravno. Linija je otvorena 24 sata na dan! Nahrani svoju VJERU i SUMNJA će nestati!

Za istinski život je nužna BIBLIJA!

RADNI LIST – 14

BIBLIJA I

2 Tim
Jd Jak
1 Sol

LITURGIJA

Otk Mt
Hebr Rim

STARI ZAVJET

2 Kor
Fil
Kol

LUKA

**Mudrosne
knjige**

Gal 1 Kor
Dj 3 Iv

**RIJEČ JE
GOSPODNJA**

SVETO PISMO

**SLAVA TEBI
KRISTE**



Otkrivenje



Ef Iv
Tit

PROROČKE KNJIGE

PETOKNJIŽJE

Djela Apostolska

2 Sol Mk 1 Pt
Lk 1 Iv
1 Tim 2 Pt

Matej

IVAN

Povijesne knjige

EVANĐELJE

2 Iv
Flm

KNJIGA NAD KNJIGAMA

MARKO

ZADATAK:

Od ponuđenih riječi dati odgovore.

MOJA BIBLIJA
ili

ili

dijeli se na: _____ i _____

Knjige SZ su: _____

Knjige NZ su: _____

Nakon pročitano^g Evandjelja izgovaramo: _____

Nakon pročitano^g čitanja izgovaramo: _____

Što znače kratice u oblačićima? _____

«HITNI TELEFONSKI BROJEVI»

- odabrati najdraži broj
- pronaći i prepisati odabrani citat
 - naučiti ga naizust

I. UPOZNAJMO BIBLIJU

Biblija – književnoumjetničko djelo i sveta knjiga

BIBLIJA ili **SVETO PISMO STAROGA I NOVOGA ZAVJETA** jest remek-djelo svjetske književnosti koje je stoljećima nadahnjivalo i danas nadahnjuje umjetnike u njihovu književnom, likovnom, glazbenom, scenskom i drugom umjetničkom stvaralaštvu. Biblija je također svojim izvanrednim općeljudskim vrijednostima nadahnjivala i trajno nadahnjuje sve ljude u njihovu nastojanju da žive istinski čovječnim životom.

Ono, Biblija je za kršćane i sveta knjiga, Bogom nadahnutu knjiga – takva knjiga u kojoj vjernici prepoznaju Božju riječ, knjiga preko koje nam Bog objavljuje najdubije i neizrecivo tajne o sebi i o nama ljudima. Čitajući biblijske tekstove Staroga i Novoga zavjeta, otkrivamo najdubije tajne o tome tko je Bog i tko smo mi ljudi; otkrivamo da je Bog ljubav i da Bog svakoga od nas poziva u neizrecivo zajedništvo svoga života, svoje ljubavi.

Biblija je zapravo **ZBIRKA** više **KNJIGA**, zbirka koja sadržava ukupno 73 knjige: 46 knjiga Staroga zavjeta i 27 knjiga Novoga zavjeta.

Nazivi **STARI I NOVI ZAVJET** znače zapravo **STARI I NOVI SAVEZ**. Tim se nazivima ističe da knjige Staroga zavjeta (saveza) sadrže Božju riječ upućenu ljudima u vrijeme očešivanja Isusa Krista i pripreva za njegov dolazak, a knjige Novoga zavjeta (saveza) sadrže Božju riječ upućenu ljudima u vrijeme nakon dolaska Isusa Krista. Vrijeme prije Isusa Krista naziva se **Stari savez (zavjet)** zato što je središnji i najvažniji događaj za Izraelški narod bio **SINAJSKI SAVEZ (ZAVJET)**: sklapanje Saveza prijateljstva i ljubavi između Boga i njegovog izabranog naroda. Vrijeme poslije Isusa Krista naziva se **Novi savez (zavjet)** zato što je Bog u Isusu Kristu sklopio **NOVI SAVEZ (ZAVJET)** s cijelim čovječanstvom.

Pojedine se biblijske knjige međusobno veoma razlikuju: u njima ima pripovjednih, pjesničkih, dramskih, molitvenih i drugih tekstova. Zato je potrebno, za što dublje razumijevanje i doživljavanje Biblije, znati kako treba čitati književnoumjetničke tekstove.

Biblija je nastajala kroz više od jednog tisućljeća i u njezine su pisanju sudjelovali mnogi autori. Starozavjetne su biblijske knjige nastajale tijekom deset stoljeća prije Isusa Krista, a novozavjetne su knjige nastajale oko pola stoljeća (između 50. i 100. godine po Kristu).

Sadržaj većine starozavjetnih i novozavjetnih biblijskih knjiga najprije se prenosio pripovijedanjem od oca na sina i od jednog naroda na drugi, najprije se prenosio kao usmena predaja, a tek se kasnije zapisivao i prenosio kao pisana riječ. Mnogo se toga što je bilo zapisano tijekom vremena prerađivalo dok svetopisamske knjige nisu dobile, pod nadahnućem Božjega Duha, svoj sadašnji, konačni oblik.

Biblija je – kao književnoumjetničko remek-djelo i kao sveta knjiga – najcjelovitija, najčitanija i najviše prevođena knjiga na svijetu. Prevođena je na sve jezike svijeta: ukupno na oko 1800 jezika.

Kako su nastala četiri evanđelja i Djela apostolska?

O tome vidi u kateizmu »PODIMO ZAJEDNO« osobito na str. 183.

Biblijske knjige s kojima smo se najviše upoznali u šestom vjeronaučnom godištu

Tijekom šestog vjeronaučnog godišta susrećemo se s biblijskim tekstovima iz **dvadesetak** biblijskih knjiga Staroga i Novoga zavjeta. Na taj smo način – iz najrazvijenijeg suvremena s njima – bar donekle upoznali ove **STAROZAVJETNE KNJIGE**:

● Iz **PETOKNJIŽJA (MOJSUEVA ZAKONA)** (ta knjiga spada među one koje smo najviše upoznali dok smo čitali tekstove o Mojsiju i o izlasku Izraelskog naroda iz Egipta, o sklapanju Saveza s Bogom te o putovanju prema Obetnoj zemlji) najviše smo upoznali **Knjigu Izaiaka, Levitski zakonik, Knjigu Brojeva i Ponovljeni zakon**.

● Iz **POVJESNIH KNJIGA** osobito smo upoznali **Josifinu knjigu**.

● Od **PJESNIČKIH I MUDROBNIH KNJIGA** najviše smo upoznali **Psalme**.

● Od **PROROKSKIH KNJIGA** najviše smo susrećali **Izaiju, Jeremiju, Hešeu, Amosa i Ezekiele**.

Od **NOVOZAVJETNIH KNJIGA** najviše smo upoznali **Evanđelje po Mateju, Evanđelje po Marku, Evanđelje po Luki, Evanđelje po Ivanu i Djela apostolska**. To je podno razumljivo jer iz tih knjiga najbolje možemo upoznati **ISUSA KRISTA** i njegovo **EVANĐELJE (RADOŠNU VIJEST)** te život i djelovanje **PRVE CRKVE** (tj. život i djelovanje prvih kršćanskih zajednica njihovo osnivanje, njihovo narještanje i ostvarenje Isusove Radošne vijesti o novome Božjemu svijetu).

XV. KVIZ O EUHARISTIJSKOM SLAVLJU

1. UVOD

KVIZ - odnosi se na ispit, kolokvij, ispitivanje, anketa; u najnovije vrijeme – zagonetka, pitalica, postavljanje zagonetki.

2. CILJ

- Kroz igru obuhvatiti i učvrstiti znanje.
- Njegovati takmičarski duh u poštivanju i vrednovanu protivnika.
- Poučiti kako se igrom može steći kvalitetno znanje.

3. Građa za jedan ili više susreta

a) Predložak za molitvu

DODI DUŠE PRESVETI

b) Pravila - FRAMIN

Kviz sadrži samo usmeno natjecanje u dva dijela.

Prvi dio usmenog natjecanja sadrži četiri kruga, što znači da će svaka ekipa dobiti po četiri pitanja na koja treba odgovoriti. Ekipa dobiva veliku kuvertu s pet manjih kuverti, a samo se u jednoj nalaze pitanja. Natjecatelj koji dobiva pitanje mora sam na njega odgovoriti bez prethodnog dogovora s drugima iz svoje grupe. Odgovor na pitanje vrednuje se opisnom ocjenom od 1-5, od strane žirija koji broji četiri člana. Maksimalno zbroj bodova u prvom krugu je 80.

Drugi dio kviza ima također četiri kruga. Najprije se odgovara na područje iz ministrantske službe, a poslije iz područja Biblije, i to se ponovi u trećem i četvrtom krugu. Za svaku skupinu nastupa po pet natjecatelja koji nisu sudjelovali u prvom krugu.

Ova igra sastoji se od dvije različite kocke, jedna klasična s brojevima od 1-6 i druga koja ima po dva polja obilježena s dvije jedinice i dvije trice. Sveukupni zbroj bodova sa obje kocke odnosi se na područje kviza koje treba odgovarati, a broj pitanja na koje se odgovara uvijek se nalazi na velikoj kocki koja nosi brojeve od 1-6. ekipa dobiva broj bodova s kocke samo ako točno odgovori na postavljeno pitanje. Grupa se može međusobno kratko dogovarati prije odgovora.

Ekipa koja nije točno odgovorila na pitanje baca još jednom kocku i ako točno odgovori na pitanje dobiva broj bodova koje nosi pitanje.

c) Natjecanje

Pitanja

1. KAKO SE VLADA U CRKVI?

- Ide se u crkvu uredno odjeven. U crkvu se dolazi 10 do 15 minuta prije mise. Pobožno se uzme blagoslovljena voda, stave se znak križa na sebe i poklekne okrenut prema Svetohraništu. Nakon kratke molitve kroz crkvu se ide polako i ozbiljno.

2. KAKO SE VLADA U SAKRISTICI?

- U sakristiji koja je dio crkve govori se tiho i samo ono što je najpotrebnije.

3. KOJI JE PRVI SIMBOL EUHARISTIJE I ŠTO ONA OZNAČAVA?

- Prvi simbol u predstavljanju Euharistije je simbol ribe. Riba označuje Isusa Krista Sina božjega Spasitelja.

4. KOJI SU GLAVNI DIJELOVI MISE?

- Glavni dijelovi mise su: Služba riječi i Euharistijska služba.

5. OD ČEGA SE SASTOJI SLUŽBA RIJEČI?

- Sastoji se od: uvodnog obreda, pokajničkog čina, Gospodine smiluj se, Slave, Svetopisamskih čitanja, homilije, ispovijesti vjere i molitve vjernika.

6. OD ČEGA SE SASTOJI EUHARISTIJSKA SLUŽBA?

- sastoji se od prinosa darova, posvetne molitve, Očenaša, pričesti i završnog obreda.

7. ŠTO JE PONTIFIKALNA MISA?

- To je svečano biskupsko bogoslužje s dijecezanskim pukom, u kojem koncelebriraju prisutni svećenici uz sudjelovanje naroda Božjega.

8. PROTUMAČI SLUŽBU CEREMONIJALA?

- Ceremonijal je pomoćni poslužitelj često zadužen za svečana bogoslužja. redovito je to đakon.

9. PROTUMAČI SLUŽBU KADIONIČARA?

- To je ministrant zadužen za nošenje kadionice koja uvijek ide na čelu procesije. U misi se upotrebljava na početku, za Evanđelje, prinos darova i kod posvetne molitve.

10. PROTUMAČI SLUŽBU NAVIKULARA?

- To je ministrant koji prati kadioničara i nosi posudu u obliku lađice u kojoj se nalaze zrnca tamjana koja se stavljaju u kadionicu i sagorijevanjem daju karakterističan miris u bogoslužnom prostoru.

11. PROTUMAČI SLUŽBU KRUCIFERA?

- To je ministrant koji nosi križ na čelu ophoda, ako nema kadioničara. Redovito je iza kadionice. Pritom je Kristov lik na križu okrenut u smjeru procesije.

12. PROTUMAČI SLUŽBU CEROFERARA?

- To je latinski izraz za svjećonošu. Ceroferari su ministranti koji nose svijeće u procesiji, za vrijeme evanđelja i u svečanim liturgijskim prigodama.

13. UKRATKO PROTUMAČI RIJEČ «ČITAČ»

- Vjernik ovlašten za čitanje Svetog Pisma (osim Evanđelja) u misnom slavlju.

14. UKRATKO PROTUMAČI RIJEČ «OLTAR»

- Oltar je stol na kojem se slavi Euharistija; na njemu Gospodin uprisutnjuje svoju krvnu žrtvu i daje se vjerničkom puku za hranu. U novijim crkvama nalazi se samo jedan oltar koji je u središtu crkve da ga svi mogu vidjeti.

15. UKRATKO PROTUMAČI RIJEČ «AMBON»

- Ambon je povišeno mjesto uz oltar s kojeg se navještaju svetopisamska čitanja, drži se propovijed i izriču molitve vjernika.

16. UKRATKO PROTUMAČI RIJEČ «KRIPTA»

- To je podzemni bogoslužni prostor ispod crkvenog oltara. Tu se često pokapaju biskupi i drugi dostojanstvenici.

17. ŠTO ZAŠ O POKLONU?

- Poklonom izražavamo poštovanje prema Božjoj prisutnosti u svakoj crkvi. Prije poklicanja uvijek se zastane. Pogled treba biti usmjeren prema Svetohraništu. Leđa se ne sagibaju, desno koljeno se sagiba i njime tlo pored lijeve noge.

18. ŠTO ZNAŠ O NAKLONU?

- Postoji veliki i mali naklon. Naklon glavom je predviđen kada se predaju različiti liturgijski predmeti, a dubljim se naklonom želi izraziti poštovanje oltaru ili kojemu drugom svecu.

19. ŠTO ZAŠ O MALOM ZNAKU KRIŽA?

- Mali znak križa činimo uvijek prije Evanđelja i to na čelu, usnama i na srcu. To znači pameću razumijem, ustima ispovijedam i srcem prihvaćam Božju riječ koja mi je navještena.

20. KOJE SE BOJE UPOTREBLJAVAJU U LITURGIJSKOJ GODINI?

- Kroz liturgijsku godinu se upotrebljavaju zelena, bijela, ljubičasta i crvena liturgijska boja.

21. KOJE ZNAČENJE IMA I KADA SE NOSI ZELENA BOJA?

- Zelena boja je boja radosnog iščekivanja i plodnosti. Nosi se u vrijeme kroz godinu koje obuhvaća 34 nedjelje u godini.

22. KOJE ZNAČENJE IMA I KADA SE NOSI LJUBIČASTA BOJA?

- Ljubičasta boja označava vrijeme pokore, a nosi se u vrijeme došašća i korizme te za sprovodne mise.

23. KOJE ZNAČENJE IMA I KADA SE NOSI BIJELA BOJA?

- Bijela boja je boja radosti, jasnoće i čistoće. Nosi se u božićnom i vazmenom vremenu, na Gospodnje i Marijine blagdane i spomendane svetaca koji nisu mučenici.

24. KOJE ZNAČENJE IMA I KADA SE NOSI CRVENA BOJA?

- To je boja vatre, života, krvi, snage i duha. Nosi se na Cvjetnicu, Veliki petak i blagdane svetog Križa, duhove te dane apostola i mučenika.

25. KOJA JE BOJA JOŠ PRISUTNA ZA VRIJEME LITURGIJE?

- To je svečana boja slična zlatnoj koja zamjenjuje bijelu boju. Upotrebljava se u svećanim prigodama.

26. NABROJI LITURGIJSKE DIJELOVE ODJEĆE KOJE SVEĆENIK NOSI ZA VRIJEMEM SVETE MISE?

- Za vrijeme Svete mise svećenik nosi: oplećak ili amikt, cingulum, štolu i misnicu.

27. NABROJI LITURGIJSKE PREDMETE KOJI SE KORISTE ZA SLAVELJENJE EUHARISTIJE?

- To su: kalež, purifikator, patena ili plitica, pala, korporal ili tjelesnik.

28. UKRATKO OPIŠI KALEŽ?

- To je pehar od trajnog plemenitog metala u koji se za vrijeme prinosa darova stavljaju darovi vina pomiješanog s vodom koje po pretvorbi i posvećenju postaje krv Kristova. Često je između podnožja i čaše ukrasni držač, dok je čaša iznutra redovito pozlaćena.

29. UKRATKO OPIŠITE PURIFIKATORIJ?

- To je rupčić koji služi za čišćenje kaleža i ciborija nakon pričesti.

30. UKRATKO OPIŠI PATENU?

- Patena ili plitica je plitki pladnjic od plemenite kovine na kojem se nalazi hostija namijenjena za svećenika.

31. UKRATKO OPIŠI PALU?

- Pala je bijeli laneni, škrobom ukrućeni i kvadratni pokrovac kojim se pokriva kalež.

32. UKRATKO OPIŠI KORPORAL?

-Korporal ili tjelesnik je kvadratna lanena tkanina koja se razastre na središte oltara kod pripreme darova da bi se na nju stavili darovi kruha i vina koji će postati Tijelo i krv Kristova. Stoga se korporal čuva s dužnim poštovanjem.

33. NABROJI OSTALE PREDMETE KOJI SE KORISTE NA MISI?

- To su: ciborij, amuplice za vodu i vino, lavabo, rupčić, križ, svijeće i zvonce.

34. UKRATKO OPIŠI CIBORIJ?

- Ciborij je posuda slična kaležu koja ima poklopac. U njoj se nalaze hostije koje se posvećuju za vrijeme bogoslužja i daju se vjernicima za pričest. Ostatak hostija se zajedno s ciborijem položi u Svetohranište.

35. ŠTO SU AMPULICE?

- To su staklene ili metalne posudice ili vrčići u kojima se donose na oltar darovi vina i vode.

36. ŠTO JE POKAZNICA?

- Svečano ukrašena i često umjetnički oblikovana posuda u kojoj se izlaže Presveto na klanjanje.

37. ŠTO JE OPISANO U NOVOM ZAVJETU?

- U Novom Zavjetu je opisan život i djelovanje Isusa Krista, život prve kršćanske zajednice i navještaj budućih događaja opisan u Knjizi Otkrivenja.

38. KAKO SE DIJELE KNJIGE NOVOG ZAVJETA?

- Dijele se na: evanđelja, djela apostolska, poslanice i knjigu otkrivenja.

39. ŠTO ZNAČI RIJEČ «EVANĐELJE»?

- Riječ «Evanđelje» znači «RADOSNA VIJEST».

40. KAKO SE ZOVU ČETIRI EVANĐELISTA I KOJI SU NJIHOVI SIMBOLI?

- Četiri evanđelista su: Matej – anđeo, Marko – lav, Luka – vol i Ivan – orao.

41. KOLIKO POSLANICA SADRŽI NOVI ZAVJET?

- Novi zavjet sadrži 21 poslanicu koje su prvim kršćanskim zajednicama napisali Pavao, Petar, Ivan, Jakov i Juda.

42. KOLIKO POSLANICA JE NAPISAO SVETI PAVAO I KOME IH JE UPUTIO?

- sveti Pavao je napisao trinaest poslanica: Rimljanima, Filipljanima, Kološanima, Glalaćanima, Efežanima, dvije Korinćanima, dvije Solunjanima, dvije Timoteju, Titu i Filomenu.

43. KOJU DVANAESTORICU ISUS IZABIRE ZA SVOJE UČENIKE?

- To su bili: braća Šimun Petar i Andrija, braća Jakov stariji i Ivan, Filip, Natanel (Bartolomej), TOMA (Didimus) i Matej (Levi), Jakov mlađi-sin Alfejev, Šimun nazvan Zelot, Juda Tadej i Juda Išariotski.

44. GDJE JE ISUS NAPRAVIO PRVO ČUDO I OPIŠI GA?

- To se zbilo na svadbenoj gozbi u Kani galilejskoj gdje je bio pozvan Isus sa svojim učenicima, a bila je prisutna i njegova majka Marija. Isus je pretvorio vodu u vino nakon što je već nestalo vina koje su za gozbu unaprijed priredili.

45. KOJA JE NAJVEĆA ZAPOVIJED U BIBLIJI?

- Najveća zapovijed glasi: «Ljubi Gospodina Boga svoga svim srcem svojim i svom dušom svojom». To je najveća i prva zapovijed. Druga je ovoj slična: «Ljubi svoga Bližnjega kao samoga sebe». O tim dvjema zapovijedima visi sav zakon i proroci.

46. KOJU JE MOLITVU ISUS DAO UČENICIMA KAD SU GA ZAMOLILI DA IH NAUČI MOLITI?

- Odgovarajući na pitanje učenika «Učitelju nauči na moliti» on ih uči molitvu «Oče naš» koja se nalazi u središtu Svetog pisma

47. KAKO DJELA APOSTOLSKA OPISUJU ŽIVOT PRVE KRŠĆENSKE ZAJEDNICE?

- Sv. Luka opisuje život prve kršćanske zajednice: «Bijahu postojani u nauku apostolskim, u zajedništvu, lomljenju kruha i molitvama. Apostoli su činili mnoga čudesa i znamenja, a svi koji prigriše vjeru bijahu združeni i sve im bijaše zajedničko».

48. NABROJI GLAVNE ISTINE KATOLIČKE VJERE?

- Samo je jedan Bog, a tri su Božanske osobe: Otac, Sin i Duh Sveti.
- Bog je sve stvorio, sve uzdržava i svim upravlja.
- Duša je čovječja besmrtna.
- Sin je Božji postao čovjekom i otkupio nas svojom smrću na križu.
- Bog će dobro nagraditi vječnom nagradom, a zlo kazniti vječnom kaznom.
- Milost je Božja potreba za spasenje.

49. NABROJI SEDAM SVETIH SAKRAMENATA?

- To su: krštenje, potvrda, sveta pričest, ispovijed, bolesničko pomazanje, svećenički red i ženidba.

50. TRI BOGOSLOVNE KREPOSTI?

- Vjera, ufanje i ljubav

d) Proglašavanje pobjednika

e) Proslava

4. Korištena literatura

FRAMIN – KVIK 2002., Mak 11/04

RADNI LIST – 15

UPOZNAJ SEBE I OKO SEBE

MINITEST

Zamišljamo, razmišljamo... "PUNIMO SVOJE POSUDE"!

Pred tobom je velik i širok popis svega čime možemo "puniti svoje posude": tj. sebe same, svoja srca, osjećaje, svoje glave i misli... Dobro razmisli - po potrebi si i rječnicima posluži - pa svoju "posudu" s 15 sastojaka ispunji. Drugim riječima, od dole ponuđenih 30 sastojaka ti imaš pravo odabrati samo 15, te njihove brojeve redom upisati u 15 dijelova od kojih se sastoji dječak sa slike!

1. BLAGOST
2. OTVORENOST
3. PSOVKA
4. UMIŠLJENOST
5. GOSTOLJUBIVOST
6. NEMILOSRDNOST
7. SAVJESNOST
8. TRUD
9. ALTRUIZAM
10. BEZOBRAZNOST
11. EGOIZAM
12. NESEBIČNOST
13. ULJUDNOST
14. ZLOBA
15. JAKOST
16. VRIJE-
DANJE
17. ENTUZIJAZAM
18. RUGANJE
19. UMJERENOST
20. IZMOTAVANJE
21. JAROST
22. EKSPLOZIVNOST
23. MOLITVA
24. EKUMENIZAM
25. NEDUŽNOST
26. DROGA
27. ISTINA
28. NAGLOST
29. OGOVARANJE
30. GLUPOST



Kad cijeloga sebe ispuniš, pročitaj redom (po rednim brojevima) početna slova svih sastojaka koje si u "svoju posudu" stavio. Ako dobiješ jednu lijepu poruku, tad ćeš znati da si se pravim stvarima ispunio!
Bude li tako, pročitaj redom i prva slova svih onih sastojaka koje nisi želio staviti u svoje posude - da bi vidio kakvi su oni koji se time ispunje!

SVAKOM SVOJE BLAGO!

Fotomzi Marti i Luki da točno spoje lijevu i desnu stranu... i tako dobiju osam Isusovih blaženstava, osam "putokaza" za naš život!

(6) Blago čistima, srcem:

(4) Blago gladnima i žednima pravdnosti:

(1) Blago krotkima:

(8) Blago milosrdnima:

(7) Blago mirotvorcima:

(9) Blago ožalošćenima:

(8) Blago progonjenima zbog pravdnosti:

(1) Blago siromasima, duhom:



(a) ONI ĆE ZADOBITI MILOSRDIJE!

(b) ONI ĆE SE SINOVIMA BOŽJIM ZVATI!

(c) ONI ĆE BOGA GLEDATI!

(d) ONI ĆE SE UTMJEŠITI!

(e) ONI ĆE SE NASITITI!

(f) NJIHOVO JE KRALJEVSTVO NEBESKO!

(g) NJIHOVO JE KRALJEVSTVO NEBESKO!

(h) ONI ĆE BAŠTINITI ZEMLJU!



XVI. GLAZBA U LITURGIJSKIM I DRUGIM MOLITVENIM SLAVLJIMA

1. UVOD

Tko pjeva dvostruko moli.

Tko pjeva zlo ne misli.

Ljudi su oduvijek svoja najradosnija i najpotresnija iskustva izražavali glazbom. Pjevanje i sviranje sastavni je dio naših prijateljskih susreta i naših obiteljskih, društveni i religioznih slavlja.

Glazba spada među najuzvišenije oblike umjetničkog stvaralaštva: u njoj kao da najdublje naslućujemo i doživljavamo što je ljepota. I glazbom – pjevanjem, sviranjem i slušanjem glazbe – kao da najlakše možemo probuditi i izraziti najuzvišenije osjećaje i «osloboditi snagu koja nas okuplja potiče na zajedničko slavljenje i djelovanje.

Sasvim je prirodno što je glazba sastavni dio liturgijskih i drugih molitvenih slavlja. Zanosno pjevanje uz Pratinju glazbenih instrumenata dublje izražava našu želju da se u molitvi susretnemo s Bogom jedni s drugima. Pjevanjem i sviranjem kao da se udvostručava naša molitva: kao da se višestruko pojačava naša želja za Božjom prisutnošću i naše hvaljenje i slavljenje Boga. Na liturgijskim i drugim molitvenim slavljinama zanosno nas pjevanje i sviranje prožima uzvišenim osjećajima o Božjem veličanstvu i njegovoj blizini, ono nam pomaže da se izrazimo najosobnije najiskrenije, kao pojedinci i kao zajednica Božjega naroda.

2. CILJ

- Otkriti vrijednost i ljepotu glazbe uopće kao i liturgijskim slavljinama.
- Proučiti utjecaj glazbe u slavljinama Izraelskog naroda i našim liturgijskim slavljinama.
- Njegovati ljepotu i uzvišenost glazbe koju preporuča II. vatikanski koncil

3. Građa za jedan ili više susreta

a) Biblijski tekstovi

Psalam 149, Psalam 150, 1 Ljet 25, 1-7, Neh 12, 27-29. 42-43.

b) Predložak za molitvu

Ps 149

*Pjevajte Bogu pjesmu novu,
i u zboru svetih hvalu njegovu!
Nek se raduje Izrael Stvoritelju svojem!
Kralju svom neka klikću sinovi Siona!*

*Neka u kolu hvale ime njegovo,
bubnjem i citrom neka ga slave...*

Ps 150

*Hvalite Boga u Svetištu njegovu,
slavite ga u veličanstvo svoda nebeskog!
Hvalite ga zbog silnih dijela njegovih,
slavite ga zbog beskrajne veličine njegove!
Hvalite ga zvucima roga,
slavite ga harfom i citarom!
Hvalite ga igrom i bubnjem,
slavite ga glazbalima zvonkim i frulom!
Hvalite ga cimbalima zvučnim,
slavite ga cimbalima gromkim!
Sve što god diše, Gospodina neka slavi ! Aleluja!*

c) Razrada teme

O GLAZBI U MOLITVENIM SLAVLJIMA IZRAELSKOG NARODA

Izraelci su kao umjetnici u sviranju i pjevanju bili poznati kao i slavni i među drugim narodima. U jednom povijesnom dokumentu, u ljetopisu asirskog kralja Sanheriba čitamo kako je Sanherib od judejskog kralja Ezekije umjesto danko tržio po najbolje izraelske «svirače i sviračice».

Na mnogim se stranicama Biblije govori o ljepoti glazbenog izražavanja u važnim i svečanim trenucima što ih je proživljavao izabrani Božji narod Izrael. Posebna se briga pjevanju i sviranju posvećivala na svečanim molitvenim sastancima Božjeg naroda – u svečanom bogoslužju prigodom izvanrednih događaja i velikih blagdana. O tome nam, među ostalim, svjedoči ovih nekoliko starozavjetnih biblijskih tekstova.

Kralj David izabire pjevače i svirače za liturgijsku službu

David je: izabrao za službu Asafove, Hemanove i Jedutunove sinove, koji će zanosno pjevati hvalu uz citre, harfe, i cimbale, između njih su bili izbrojeni ljudi za posao u svojoj službi:

- Asafovi sinovi pod upravom Asafa, koji je zanosno pjevao hvalu o kraljevoj uredbi;
- Jedutunovih šest sinova pod upravom svog oca Jedutuna koji je zanosno pjevao hvalu uz citru slaveći i hvaleći Jahvu.;
- Sinovi kraljeva vidioca Hemana koji je objavljavao Božje stvari da uzvisi njegovu moć.

Svi su oni pod vodstvom svoga oca Asafa, Jedutuna i Hemana, pjevali u Jahvinu Domu uz cimbale, harfe i citre za služe u Božjem Domu po kraljevoj uredbi. Bilo ih je s njihovom braćom uvježbanih u pjevanju Jahvin ih pjesama 288...

1 Ljet 25, 1-7

Veliko slavlje prigodom posvete novoga Hrama nakon povratka iz babilonskog sužanjstva

Kad je bila posveta jeruzalemskog zida, potražili su levite svugdje gdje su stanovali da ih dovedu u Jeruzalem da proslave posvetu radošću, zahvalnicama i pjesmom uz cimbale, harfe i citre.

I skupiše se pjevači sinovi Levijevi, iz kraja oko Jeruzalema: jer su pjevači sebi sagradili selo oko Jeruzalema. Pjevači pjevali pod ravnanjem Jizrahjinim. Toga su dana

prinesen velike žrtve, ljudi su dali oduška radosti, jer ih Bog ispunio velikom radošću, veselile se i žene i djeca. I radost Jeruzalema čula se na daleko.

Neh 12, 27-29. 42-43.

Psalmi nas pozivaju da hvalimo i slavimo Boga pjevanje, sviranjem i sudjelovanjem cijeloga našega bića

Molitva izražena pjevanjem i pratnjom glazbenih instrumenata, zahvaća nas u cijelom našem biću. Stoga je razumljivo što i naše tijelo sudjeluje u izražavanju radosti, poštovanja i razigranog predanja u molitvenim slavljinama. U psalmima čitamo o podizanju ruku (Ps 28,2), o radosnom pljeskanju rukama (Ps 47,2), o izražavanju poštovanja naklonom, prigibanjem koljena i klanjanjem do zemlje(Ps 95,6), o slavljenju Božjeg imena plesom i igranjem kola (Ps 149,3)...

Glazba u našim liturgijskim i drugim molitvenim slavljinama

I za nas je kršćane važno da u liturgijskim i drugim molitvenim slavljinama pjevamo uz pratnju glazbenih instrumenata i da svim svojim sposobnostima sudjelujemo u slavljenju Boga.

Liturgijsko pjevanje i sviranje, dakako, treba da budu u skladu sa svetim tajnama koje slavimo u euharistijskom i drugim liturgijskim slavljinama. Stoga posebnu brigu treba posvetiti izboru glazbe za liturgijska slavlja i njezinom skladnom izvođenju, nastojeći da u pjevanju i drugim oblicima molitvenog izražavanja sudjeluje cijela kršćanska zajednica koja se okupila da slavi Boga. Liturgijsko pjevanje i sviranje treba da s odlikuje ljepotom, uzvišenošću i izražajnom snagom koja zahvaća i pokreće i pojedince i cijelu zajednicu.

Slušanje glazbe, pjevanje i sviranje pomaže nam također da se raspoložimo za molitvu i da se što potpunije i istinitije sami izrazimo dok molimo ili dok smo u molitvi okupljeni u obitelji, u vjeronaučnoj ili nekoj drugoj manjoj zajednici, u krugu prijatelja ili nekom drugom zgodom. I za takve ćemo susrete s posebnom pažnjom izabirati glazbu koja najviše odgovara određenom trenutku prisutnim osobama i shvaćanju molitve kao osobnog susreta s Bogom i jednih s drugima.

d) Metode rada (praktični dio)

- Slušanje glazbe
- Uvježbavanje za liturgijsko euharistijsko slavlje
- Predstaviti pjesmaricu PGPN, kao službenu Hrvatsku pjesmaricu

e) Molitveni završetak

Pjesma:

PJEVAJTE, PJEVAJTE GOSPODU PJESMU NOVU
PJEVAJ, PJEVAJ GOSPODU ZEMLJO SVA

4. Korištena literatura

Pođimo zajedno, Živo vrelo, Pjesmarica, Dokumenti II. Vatikanskog sabora, Opća uredba 2005.

RADNI LIST – 16

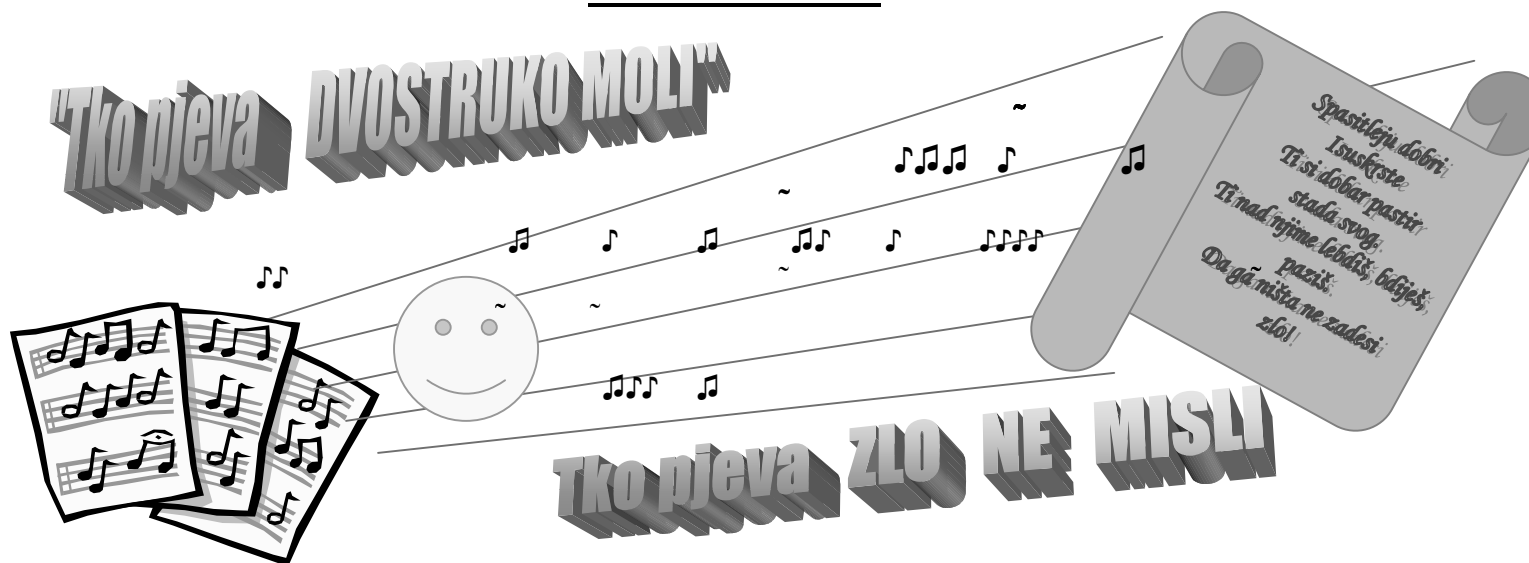

- GLAZBA: - BLAGO CRKVE
- UGODNIJE IZRAŽAVA MOLITVU
- PROMIČE JEDNODUŠNOST
- OBOGAĆUJE OBREDE VEĆOM SVEČANOŠĆU

*Pjevanje je VLASTITO onomu TKO LJUBI
(Sveti Augustin)*

GREGORIJANSKO PJEVANJE
POLIFONIJA
PUČKO / VJERSKO PJEVANJE
KORALNO PJEVANJE

- Znak ushićenja srca
- Izraz nezaslužnog dara spasenja
- Stvara unutarnju povezanost vjernika
- Doprinosi oblikovanju zajednice

PJESMARICA:

- ULAZNE
- DAROVNE
- PRIČESNE



Vrijeme kroz godinu
Božićni ciklus
Uskrсни ciklus
Svetačka slavlja
Marijanska slavlja

ZADATAK:

- NAUČITI O GLAZBI
- ISPISATI PO JEDNU PJESMU IZ SVAKOG CIKLUSA
- SNALAŽENJE U PJESMARICI

VJERONAUČNI KVIZ

TRAŽIM PO...moć!



Provjeri vjeronaučno znanje i odgovori na 13 neobičnih "PO-pitanja"! Tako se zovu zato što ti nudimo "PO...moć"! Svi traženi odgovori počinju s "PO" - a budeš li pokazao svoju "moć" (jer "Znanje je moć"! - u obojanim poljima, čitano redom, otkrit ćeš koju "PO-knjigu" iz Svetoga pisma čita dječak sa slike!

Odgovori na str. 48!

1. Kojim riječju počinje molitva za naše drage mrtvo?
PO vječni, daruj im Gospodine

2. Kako nazivamo oproštajnu večeru na kojoj je Isus ustanovio sakrament pričesti?
PO večera.

3. Kako još nazivamo ispovijed?
 Sakrament **PO**

4. Što se zove u 14. postaji Krznoga puta?
 Isusovo **PO** u grob.

5. Kako se zove misa koju slavimo u božićnoj noći?
PO

6. U kojoj velikoj prirodnoj katastrofi, zabilježenoj u Starom zavjetu se spasio samo Noa u svojoj velikoj ladi, korabli?
 Bilo je to opci **PO**

7. Marija, Majka Božja, ima puno naziva. Koji naziv posebno ističe rjezinu dobrotu i spremnost da pomogne svakome u nevolji?
 Marija **PO**

8. Kako se naziva uzdržavanje od hrane i pića, koje je čest korizmeni izraz poniznosti čovjeka pred Bogom?
PO

9. Kako se još naziva "krizma", sakrament Duha Svetoga?
 Sakrament **PO**

10. Kako se, u Novom Zavjetu, naziva apostolsko pismo upućeno nekoj zajednici (Rimljanima, Korinćanima, Galaćanima...)?
PO

11. Kako se zvao čovjek koji je, opravši si ruke od svake odgovornosti, osudio Isusa na smrt, iako je on bio potpuno nevin?
PO Piat.



12. Koji je naziv za dobro djelo i/ili molitvu koju ispovjednik odredi grešniku kao zadovoljštinu, "naknadu" za grijeh?
PO

13. Koji je drugi naziv za monstrancu, svečano ukrašenu posudu za izlaganje posvećene hostije na klanjanje vjernicima?
PO

Slova od kojih se sastoje završeci započetih odgovora: A, A, A, A, A, A, A, A, A, C, C, C, C, C, D, D, E, E, E, E, G, I, I, I, I, J, J, K, K, K, K, L, L, L, M, M, N, N, N, N, N, N, N, N, O, O, O, O, O, P, R, R, R, S, S, S, T, T, T, V, Z.

SADRŽAJ

| | |
|--|-----|
| UVOD | 5 |
| I. LITURGIJA KAO OTAJSTVO | 7 |
| II. LITURGIJSKA GODINA | 19 |
| III. SAKRAMENTI | 35 |
| IV. SAKRAMENT KRŠĆANSKE INICIJACIJE - KRST (sakrament) – KRŠTENJE (obred) | 55 |
| V. SAKRAMENT KRŠĆANSKE INICIJACIJE - POTVRDA | 63 |
| VI. SAKRAMENT KRŠĆANSKE INICIJACIJE - EUHARISTIJA | 71 |
| VII. POVIJEST KRUHA | 81 |
| VIII. IZRAELSKI NAROD - MANA | 91 |
| IX. ISUS HRANI LJUDE | 99 |
| X. ISUS – KRUH ŽIVOTA | 105 |
| XI. POKAJNIČKI ČIN U EUHARISTIJSKOM SLAVLJU | 113 |
| XII. SLUŽBA RIJEČI U EUHARISTIJU | 121 |
| XIII. OSOBE I SLUŽBE U LITURGIJI | 129 |
| XIV. BIBLIJSKA ČITANJA U LITURGIJSKIM SLAVLJIMA | 137 |
| XV. KVIZ O EUHARISTIJSKOM SLAVLJU | 149 |
| XVI. GLAZBA U LITURGIJSKIM I DRUGIM MOLITVENIM SLAVLJIMA | 155 |

